



PNI MyPet PT033PF

Smart pet feeder/ Умна хранилка за домашни любимци / Intelligenter Futterautomat / Comedero inteligente para mascotas / Mangeoire intelligente pour animaux de compagnie / Intelligens kisállat etető / Alimentatore intelligente per animali domestici / Slimme voerautomaat / Inteligentny karmnik dla zwierząt / Hranitoare inteligenta de mancare pentru animale de casa



EN	User manual	3
BG	Ръководство за употреба	7
DE	Benutzerhandbuch	12
ES	Manual de usuario	17
FR	Manuel utilisateur	22
HU	Használati utasítás	27
IT	Manuale utente	31
NL	Handleiding	35
PL	Instrukcja obsługi	39
RO	Manual de utilizare	43

Product description

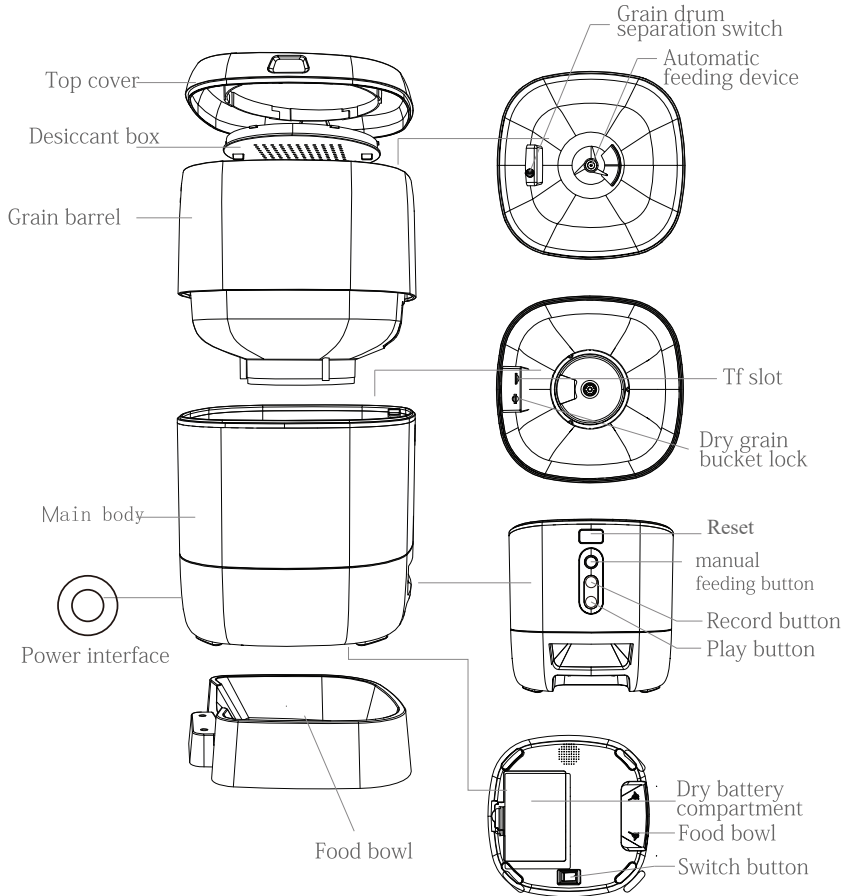

Usage instructions

1. Connect the pet feeder to a power source using the included power cord. You can also supply the pet feeder with batteries (not included).
2. Install the food tank in the main compartment, which is in a vertical position.
3. Add dry food to the tank.
4. Position the desiccant box on top. Note: replace the desiccant regularly.

Buttons functions

1. Reset: Press and hold for 5 seconds to reset the device.
2. Feeding button: press briefly to feed the bowl with food.
3. Record button: press this button to register.
4. Play button: press to play the recorded sound.

Remote control via Tuya Smart App

1. Install the Tuya Smart application from Google Play or App Store or scan the attached QR code:

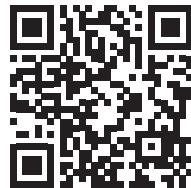

2. Create an account and log in.
3. Connect your phone to the WiFi network and activate Location.
4. Press the **+** icon in the upper right corner of the screen or press the **“Add device”** button.
5. Select the **“Small home appliances”** option from the left side of the screen.
6. From the list of devices on the right side of the screen, select **“Pet feeder (WiFi)”**.
7. Select the WiFi network you want to connect to and add the network password.
8. Reset the device by long pressing the power button. Now the device is in pairing mode.
9. Check the option **“Confirm indicator is blinking”** then press **“Blink quickly.”**
10. The application will scan nearby devices. After identifying your device, you will receive the confirmation **“Added successfully”**.
11. To finish, click on the **“Done”** button.

Note: Due to the numerous updates of the Tuya Smart application, it is possible that the images and information described in this manual are different from the version you have installed.

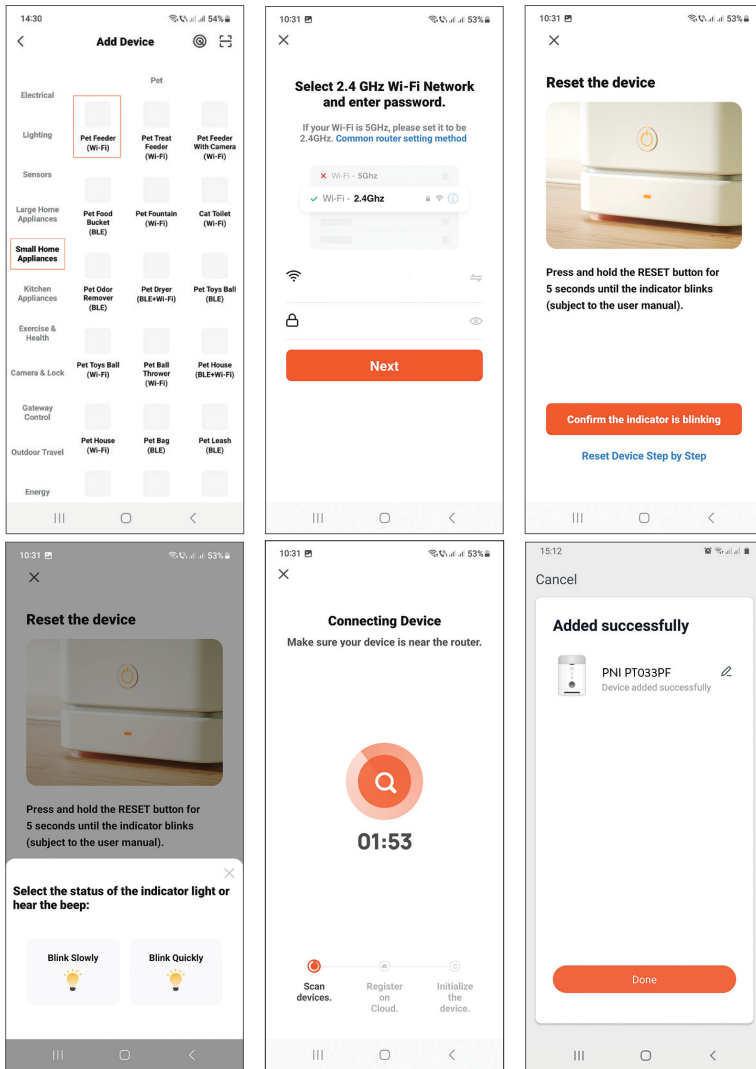

Device control in the application

The Tuya Smart application allows remote control of the pet feeder.

Options:

- Automatic feeding
- Manual feeding

- Scheduled feeding
- Checking feeding status
- Other settings such as: device sharing, network configuration, etc.

Device maintenance

- Periodically clean the food tank and the food bowl with water and a neutral detergent, as bacteria that may grow inside can harm your pet's health.
- Dry all feeder components well before reassembly and refilling with food.

Notes:

- The pet feeder was created only for dry food with a maximum diameter of 12mm. Do not use frozen dry food.
- The feeder has a capacity to feed pets with a maximum weight of 20 kg.

Safety warnings

- Place the pet feeder in a safe place so that the animal cannot overturn it.
- Clean the pet feeder regularly of food residues.
- Replace the desiccant regularly.
- Make sure the food tank is dry and has the lid tightly closed.
- Children can only use the pet feeder if they are supervised by an adult.
- To ensure the operation of the device in power failure conditions, install 3 AA batteries (not included).

Technical specifications

Power voltage	DC 5V 1A
Volume	3 l
Number of meals	max. 6
Compatible dry food	Ø max. 12mm
Operating temperature	-26°C ~ +80°C
Dimensions	205 x 205 x 430 mm
Weight	2.200 g
WiFi frequency	2.4GHz / 100mW

Описание на продукта

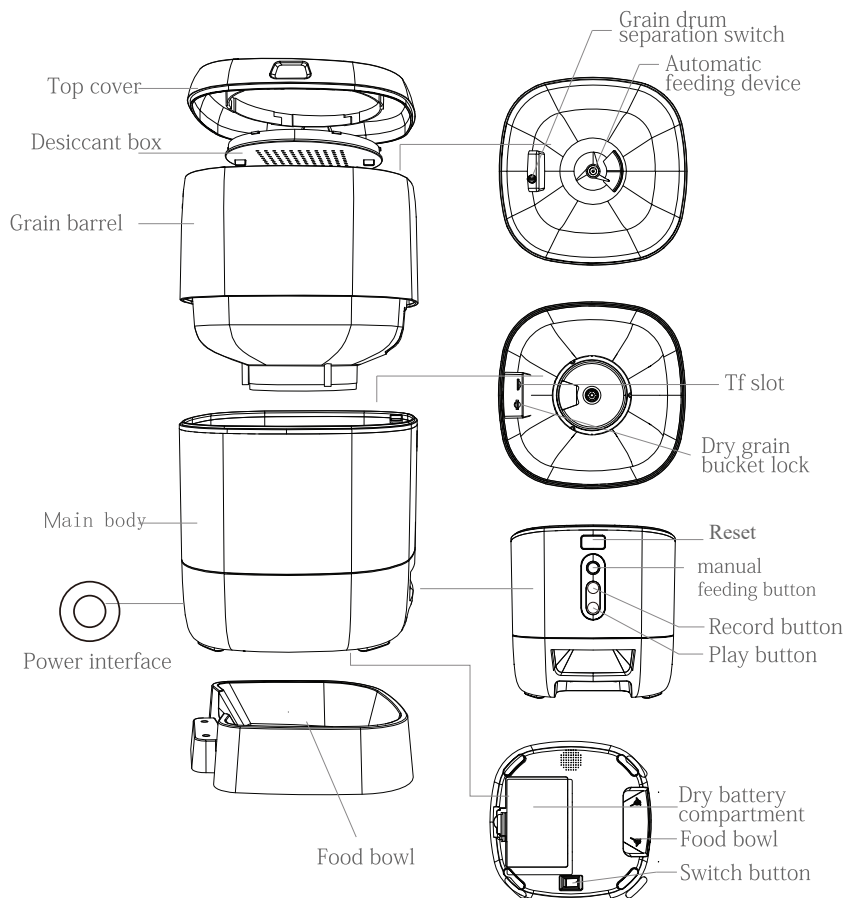

Usage instructions

1. Свържете хранилката за домашни любимци към източник на захранване с помощта на включения захранващ кабел. Можете също така да захраните хранилката за домашни любимци с батерии (не са включени).
2. Инсталирайте резервоара за храна в основното отделение, което е във вертикално положение.
3. Добавете суха храна в резервоара.
4. Поставете кутията със сушител отгоре. Забележка: сменяйте десиканта редовно.

Функции на бутоните

1. Нулиране: Натиснете и задръжте за 5 секунди, за да нулирате устройството.
2. Бутон за хранене: натиснете за кратко, за да нахраните купата с храна.
3. Бутон за запис: натиснете този бутон, за да се регистрирате.
4. Бутон за възпроизвеждане: натиснете, за да възпроизведете записания звук.

Дистанционно управление чрез TuYa Smart App

1. Инсталирайте приложението TuYa Smart от Google Play или App Store или сканирайте приложения QR код:



2. Създайте акаунт и влезте.
3. Свържете телефона си към WiFi мрежата и активирайте местоположението.
4. Натиснете иконата + в горния десен ъгъл на екрана или натиснете бутона „Добавяне на устройство“.
5. Изберете опцията „Малки домакински уреди“ от лявата страна на екрана.
6. От списъка с устройства от дясната страна на екрана изберете „Хранилка за домашни любимци (WiFi)“.
7. Изберете WiFi мрежата, към която искате да се свържете, и добавете паролата за мрежата.
8. Нулирайте устройството чрез продължително натискане на бутона за захранване. Сега устройството е в режим на вдвояване.
9. Поставете отметка на опцията „Индикаторът за потвърждение мига“, след което натиснете „Мига бързо“.
10. Приложението ще сканира близки устройства. След като идентифицирате вашето устройство, ще получите потвърждение „Добавено успешно“.
11. За да завършите, щракнете върху бутона „Готово“.

Забележка: Поради многобройните актуализации на приложението TuYa Smart е възможно изображенията и информацията, описани в това ръководство, да са различни от версията, която сте инсталирали.

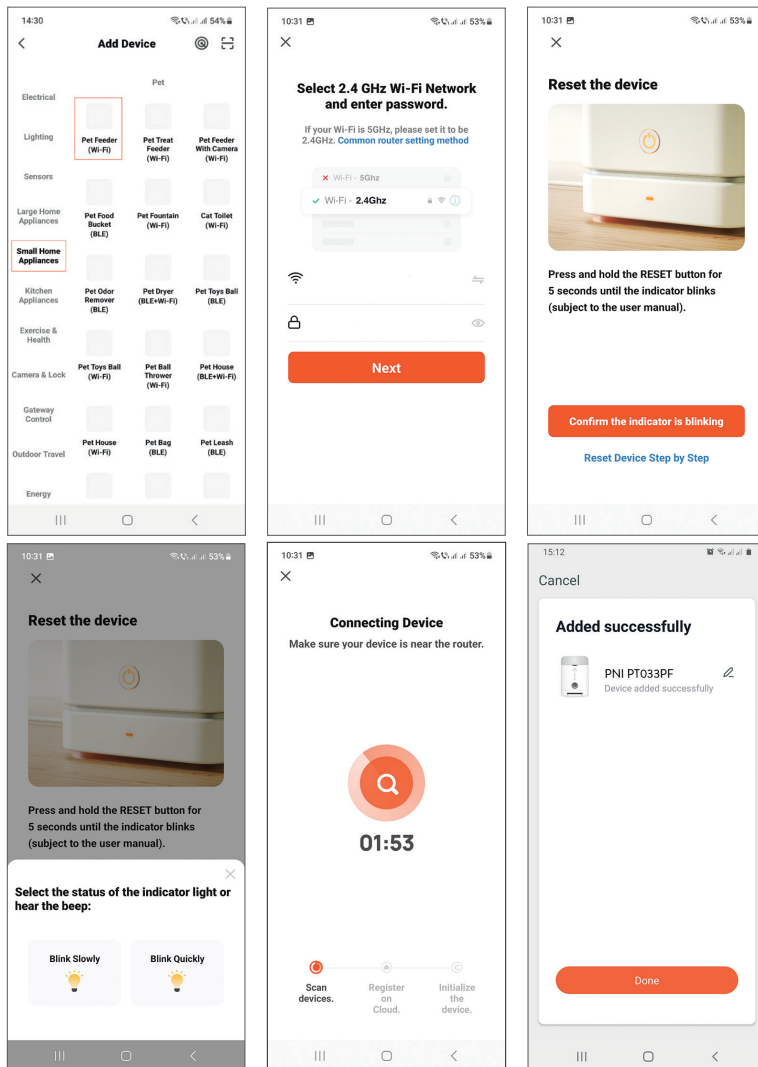

Контрол на устройството в приложението

Приложението TuYa Smart позволява дистанционно управление на хранилката за домашни любимци.

Настройки:

- Автоматично подаване
- Ръчно хранене
- Хранене по график
- Проверка на състоянието на хранене
- Други настройки като: споделяне на устройство, мрежова конфигурация и др.

Поддръжка на устройството

- Периодично почиствайте резервоара за храна и купата за храна с вода и неутрален препарат, тъй като бактериите, които могат да растат вътре, могат да навредят на здравето на вашия домашен любимец.
- Подсушете добре всички компоненти на хранилката, преди да ги сглобите отново и да ги напълните с храна.

Бележки:

- Хранилката за домашни любимци е създадена само за суха храна с максимален диаметър 12 мм. Не използвайте замразена суха храна.
- Хранилката е с капацитет за хранене на домашни любимци с максимално тегло до 20 кг.

Предупреждения за безопасност

- Поставете хранилката за домашни любимци на безопасно място, така че животното да не може да я преобърне.
- Почиствайте редовно хранилката за домашни любимци от остатъци от храна.
- Сменяйте редовно десиканта.
- Уверете се, че резервоарът за храна е сух и има плътно затворен капак.
- Децата могат да използват хранилката за домашни любимци само ако са под надзора на възрастен.
- За да осигурите работа на устройството в условия на прекъсване на захранването, поставете 3 AA батерии (не са включени).

Технически спецификации

Захранващо напрежение	DC 5V 1A
Сила на звука	3 литра
Брой хранения	макс. 6
Съвместима суха храна	Ø макс. 12 мм
Работна температура	-26°C ~ +80°C
Размери	205 x 205 x 430 mm
Тегло	2.200 g
WiFi честота	2.4GHz / 100mW

Produktbeschreibung

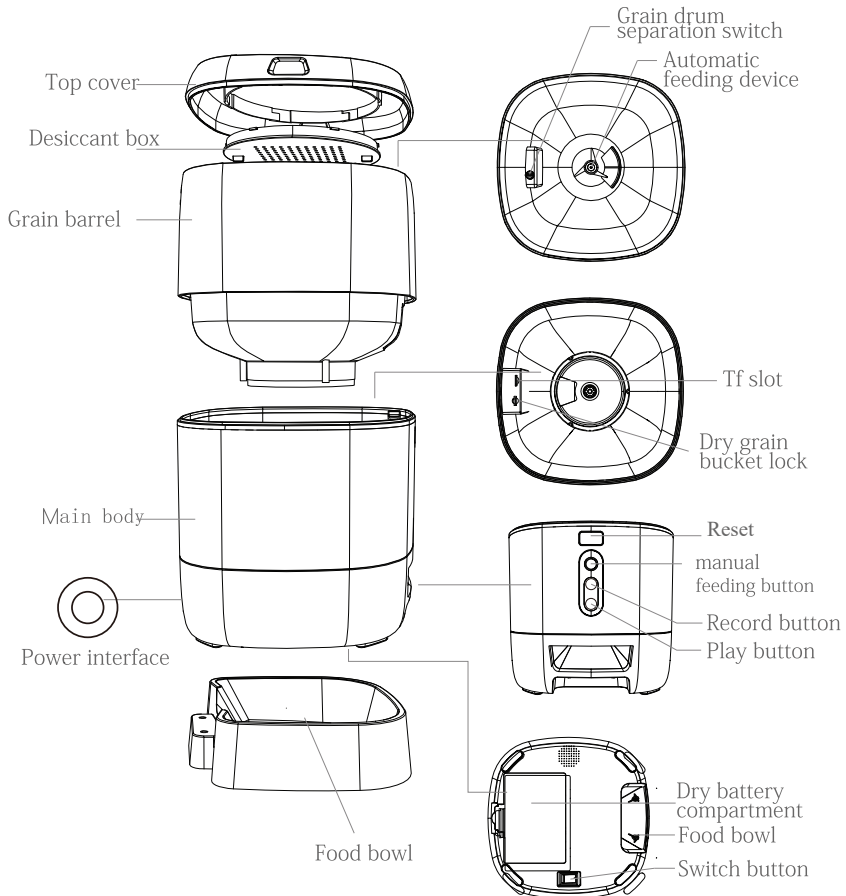

Gebrauchsanweisung

1. Schließen Sie den Futterautomaten mit dem mitgelieferten Netzkabel an eine Stromquelle an. Sie können den Futterautomaten auch mit Batterien versorgen (nicht im Lieferumfang enthalten).
2. Installieren Sie den Lebensmitteltank im Hauptfach, das sich in einer vertikalen Position befindet.
3. Geben Sie Trockenfutter in den Tank.
4. Positionieren Sie die Trockenmittelbox darauf. Hinweis: Tauschen Sie das Trockenmittel regelmäßig aus.

Tastenfunktionen

1. Zurücksetzen: 5 Sekunden lang gedrückt halten, um das Gerät zurückzusetzen.
2. Fütterungstaste: kurz drücken, um den Napf mit Futter zu füttern.
3. Aufnahmetaste: Drücken Sie diese Taste, um sich zu registrieren.
4. Wiedergabetaste: Drücken Sie diese Taste, um den aufgenommenen Ton abzuspielen.

Fernsteuerung über Tuya Smart App

1. Installieren Sie die Tuya Smart-Anwendung von Google Play oder dem App Store oder scannen Sie den beigefügten QR-Code:
- 
2. Erstellen Sie ein Konto und melden Sie sich an.
 3. Verbinden Sie Ihr Telefon mit dem WLAN-Netzwerk und aktivieren Sie Standort.
 4. Drücken Sie das +-Symbol in der oberen rechten Ecke des Bildschirms oder drücken Sie die Schaltfläche „Gerät hinzufügen“.
 5. Wählen Sie die Option „Kleine Haushaltsgeräte“ auf der linken Seite des Bildschirms.
 6. Wählen Sie aus der Liste der Geräte auf der rechten Seite des Bildschirms „Futterstation für Haustiere (WiFi)“.
 7. Wählen Sie das WLAN-Netzwerk aus, mit dem Sie sich verbinden möchten, und fügen Sie das Netzwerkkennwort hinzu.
 8. Setzen Sie das Gerät zurück, indem Sie den Netzschalter lange drücken. Jetzt befindet sich das Gerät im Kopplungsmodus.
 9. Aktivieren Sie die Option „Bestätigen, dass die Anzeige blinkt“, und drücken Sie dann „Schnell blinken“.
 10. Die Anwendung scannt Geräte in der Nähe. Nachdem Sie Ihr Gerät identifiziert haben, erhalten Sie die Bestätigung „Erfolgreich hinzugefügt“.
 11. Klicken Sie abschließend auf die Schaltfläche „Fertig“.

Hinweis: Aufgrund der zahlreichen Aktualisierungen der Tuya Smart-Anwendung ist es möglich, dass die in diesem Handbuch beschriebenen Bilder und Informationen von der von Ihnen installierten Version abweichen.

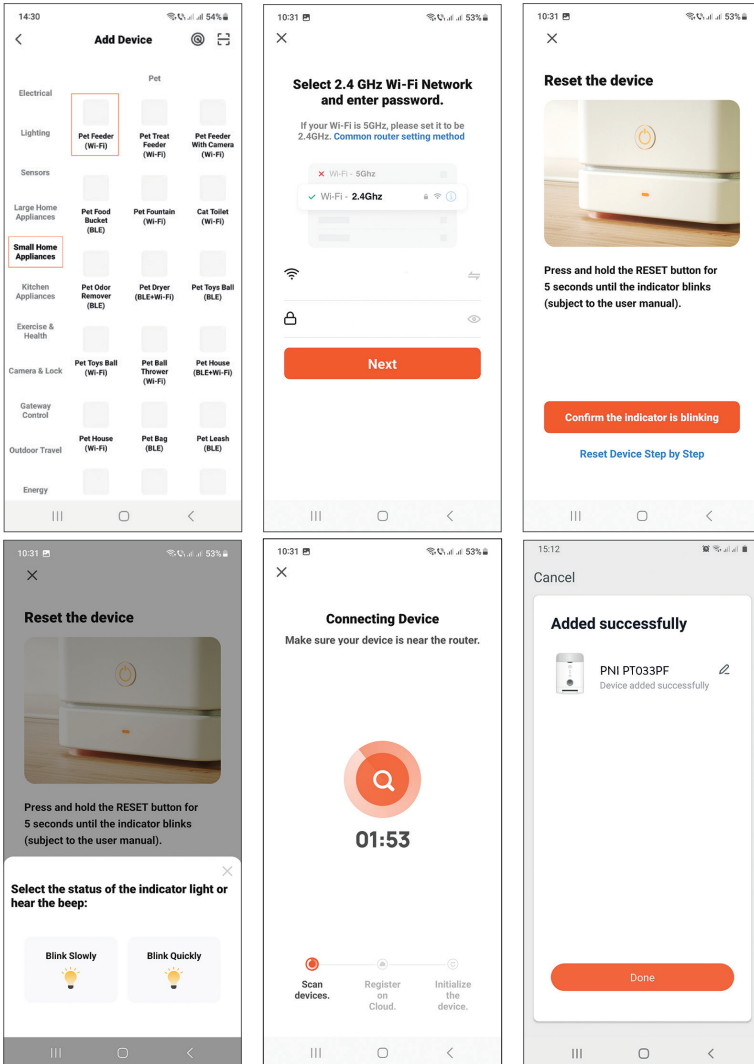

Gerätesteuerung in der Anwendung

Die Tuya Smart-Anwendung ermöglicht die Fernsteuerung des Futterautomaten.

Optionen:

- Automatische Fütterung
- Manuelle Fütterung
- Geplante Fütterung
- Überprüfen des Fütterungsstatus
- Andere Einstellungen wie: Gerätefreigabe, Netzwerkkonfiguration usw.

Gerätewartung

- Reinigen Sie den Futtertank und den Futternapf regelmäßig mit Wasser und einem neutralen Reinigungsmittel, da Bakterien, die darin wachsen können, die Gesundheit Ihres Haustieres schädigen können.
- Trocknen Sie alle Komponenten des Futterautomaten gut ab, bevor Sie ihn wieder zusammenbauen und mit Futter befüllen.

Anmerkungen:

- Der Futterautomat wurde nur für Trockenfutter mit einem maximalen Durchmesser von 12 mm entwickelt. Verwenden Sie kein gefrorenes Trockenfutter.
- Der Futterautomat kann Haustiere mit einem maximalen Gewicht von 20 kg füttern.

Sicherheitswarnungen

- Stellen Sie den Futterautomaten an einem sicheren Ort auf, damit das Tier ihn nicht umwerfen kann.
- Reinigen Sie den Futterautomaten regelmäßig von Futterresten.
- Tauschen Sie das Trockenmittel regelmäßig aus.
- Stellen Sie sicher, dass der Futtertank trocken ist und der Deckel fest geschlossen ist.
- Kinder dürfen den Futterautomaten nur benutzen, wenn sie von einem Erwachsenen beaufsichtigt werden.
- Um den Betrieb des Geräts bei Stromausfall sicherzustellen, legen Sie 3 AA-Batterien ein (nicht im Lieferumfang enthalten).

Technische Spezifikationen

Netzspannung	DC 5V 1A
Volumen	3 Liter
Anzahl der Mahlzeiten	max. 6
Kompatibles Trockenfutter	Ø max. 12mm
Betriebstemperatur	-26°C ~ +80°C
Maße	205 x 205 x 430 mm
Gewicht	2.200 g
WiFi-Frequenz	2.4GHz / 100mW

Descripción del Producto

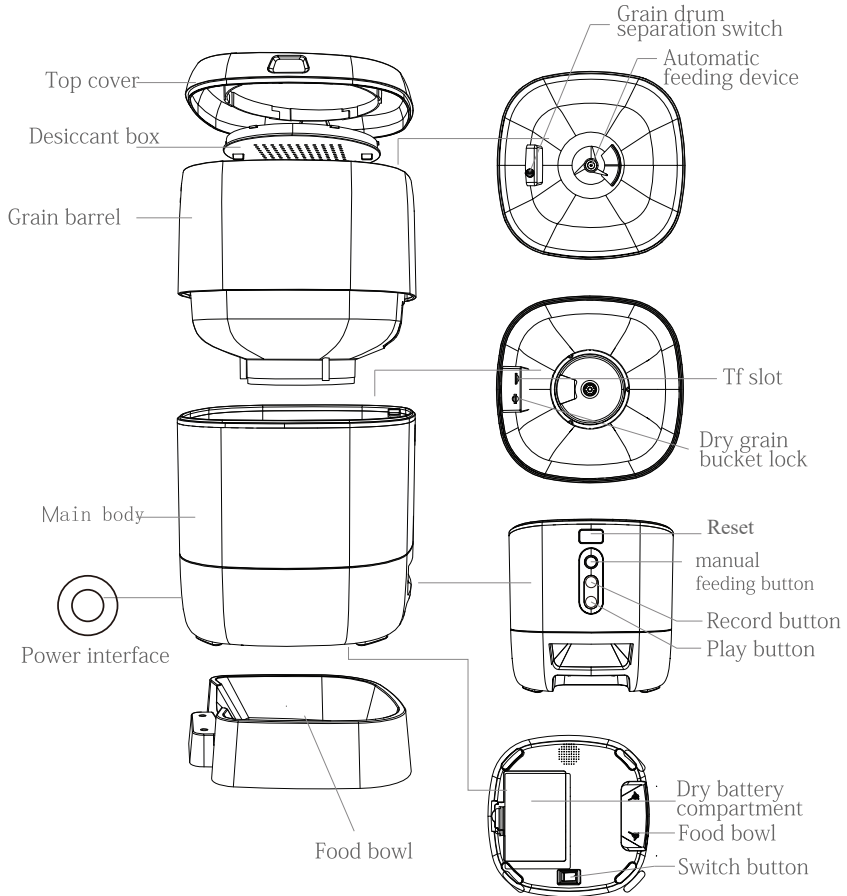

Instrucciones de uso

1. Conecte el comedero para mascotas a una fuente de alimentación con el cable de alimentación incluido. También puedes suministrar el comedero para mascotas con pilas (no incluidas).
2. Instale el depósito de alimentos en el compartimento principal, que se encuentra en posición vertical.
3. Agrega comida seca al tanque.
4. Coloque la caja desecante en la parte superior. Nota: reemplace el desecante regularmente.

Funciones de los botones

1. Restablecer: mantenga presionado durante 5 segundos para restablecer el dispositivo.
2. Botón de alimentación: presione brevemente para alimentar el tazón con alimentos.
3. Botón Grabar: presione este botón para registrarse.
4. Botón de reproducción: presiónelo para reproducir el sonido grabado.

Control remoto a través de la aplicación inteligente Tuya

1. Instala la aplicación Tuya Smart desde Google Play o App Store o escanea el código QR adjunto:
- 
2. Crea una cuenta e inicia sesión.
 3. Conecta tu teléfono a la red WiFi y activa Ubicación.
 4. Presiona el ícono + en la esquina superior derecha de la pantalla o presiona el botón “Agregar dispositivo”.
 5. Seleccione la opción “Pequeños electrodomésticos” en el lado izquierdo de la pantalla.
 6. De la lista de dispositivos en el lado derecho de la pantalla, seleccione “Pet feeder (WiFi)”.
 7. Seleccione la red WiFi a la que desea conectarse y agregue la contraseña de la red.
 8. Reinicie el dispositivo presionando prolongadamente el botón de encendido. Ahora el dispositivo está en modo de emparejamiento.
 9. Marque la opción “Confirmar que el indicador está parpadeando” y luego presione “Parpadeo rápido”.
 10. La aplicación escaneará los dispositivos cercanos. Después de identificar su dispositivo, recibirá la confirmación “Agregado con éxito”.
 11. Para finalizar, haga clic en el botón “Listo”.

Nota: Debido a las numerosas actualizaciones de la aplicación Tuya Smart, es posible que las imágenes y la información descritas en este manual sean

diferentes a la versión que tienes instalada.

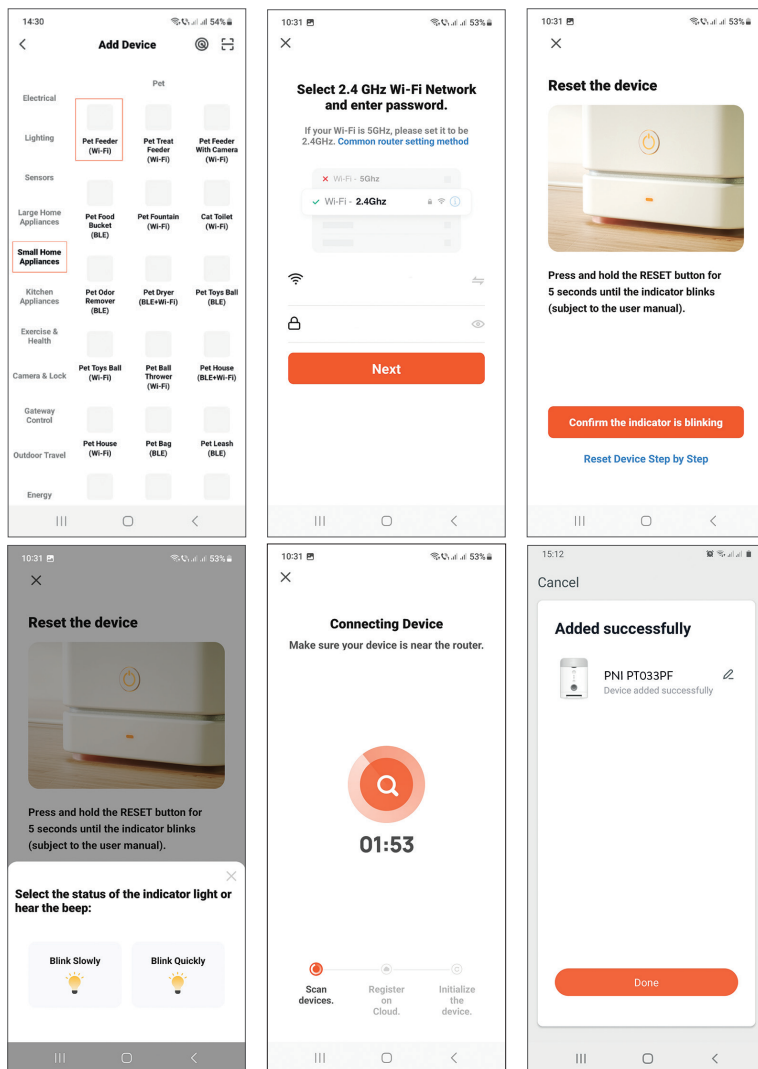

Control de dispositivos en la aplicación

La aplicación Tuya Smart permite el control remoto del comedero para mascotas.

Opciones:

- Alimentación automática
- Alimentación manual
- Alimentación programada
- Comprobación del estado de alimentación
- Otros ajustes como: uso compartido de dispositivos, configuración de red, etc.

Mantenimiento de dispositivos

- Limpia periódicamente el depósito de comida y el comedero con agua y un detergente neutro, ya que las bacterias que puedan crecer en su interior pueden dañar la salud de tu mascota.
- Seque bien todos los componentes del comedero antes de volver a armarlos y rellenarlos con alimentos.

Notas:

- El comedero para mascotas fue creado solo para alimentos secos con un diámetro máximo de 12 mm. No utilice alimentos secos congelados.
- El comedero tiene capacidad para alimentar mascotas con un peso máximo de 20 kg.

Advertencias de seguridad

- Coloque el comedero para mascotas en un lugar seguro para que el animal no pueda volcarlo.
- Limpie regularmente el comedero para mascotas de restos de comida.
- Reemplace el desecante regularmente.
- Asegúrese de que el tanque de alimentos esté seco y tenga la tapa bien cerrada.
- Los niños solo pueden usar el comedero para mascotas si están supervisados por un adulto.
- Para garantizar el funcionamiento del dispositivo en condiciones de corte de energía, instale 3 baterías AA (no incluidas).

Especificaciones técnicas

Tensión de alimentación	DC 5V 1A
Volumen	3 l
Número de comidas	max. 6
Alimento seco compatible	Ø max. 12mm
Temperatura de funcionamiento	-26°C ~ +80°C
Dimensiones	205 x 205 x 430 mm
Peso	2.200 g
Frecuencia WiFi	2.4GHz / 100mW

Description du produit

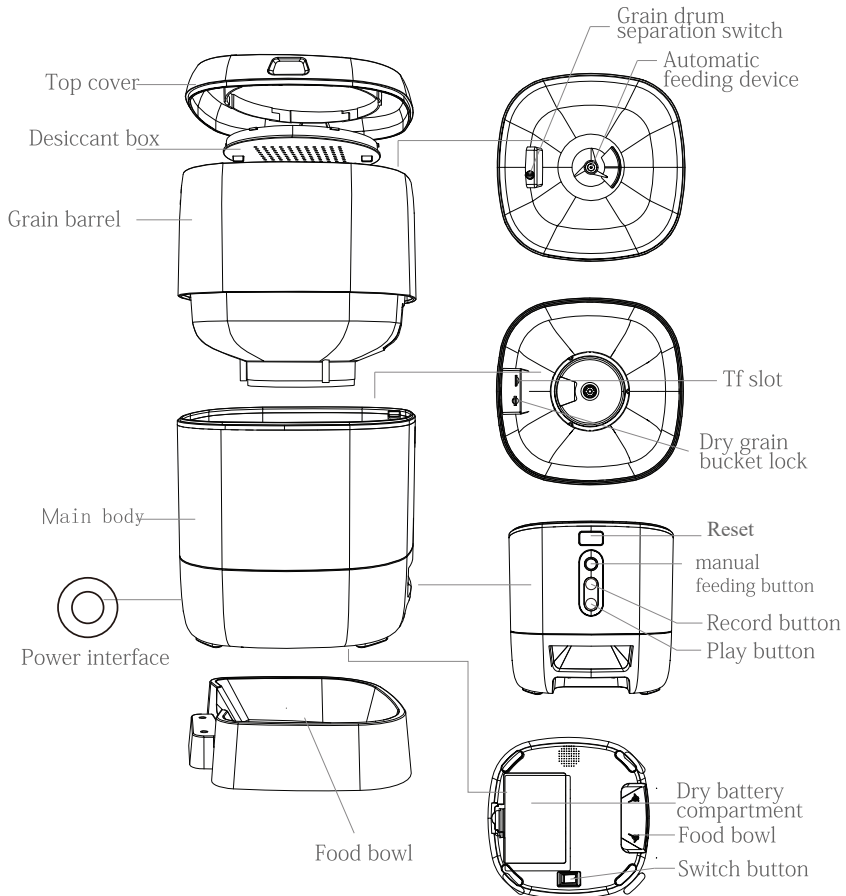

Instructions d'utilisation

1. Connectez la mangeoire pour animaux de compagnie à une source d'alimentation à l'aide du cordon d'alimentation inclus. Vous pouvez également alimenter la mangeoire pour animaux avec des piles (non incluses).
2. Installez le réservoir alimentaire dans le compartiment principal, qui est en position verticale.
3. Ajoutez de la nourriture sèche dans le réservoir.
4. Positionnez la boîte de déshydratant sur le dessus. Remarque : remplacez régulièrement le déshydratant.

Fonctions des boutons

1. Réinitialiser : appuyez et maintenez enfoncé pendant 5 secondes pour réinitialiser l'appareil.
2. Bouton d'alimentation : appuyez brièvement pour alimenter le bol avec de la nourriture.
3. Bouton d'enregistrement : appuyez sur ce bouton pour vous enregistrer.
4. Bouton de lecture : appuyez pour lire le son enregistré.

Télécommande via l'application Tuya Smart

1. Installez l'application Tuya Smart depuis Google Play ou App Store ou scannez le code QR joint :
- 
2. Créez un compte et connectez-vous.
 3. Connectez votre téléphone au réseau Wi-Fi et activez la localisation.
 4. Appuyez sur l'icône + dans le coin supérieur droit de l'écran ou appuyez sur le bouton "Ajouter un appareil".
 5. Sélectionnez l'option "Petits appareils électroménagers" sur le côté gauche de l'écran.
 6. Dans la liste des appareils sur le côté droit de l'écran, sélectionnez "Pet feeder (WiFi)".
 7. Sélectionnez le réseau Wi-Fi auquel vous souhaitez vous connecter et ajoutez le mot de passe du réseau.
 8. Réinitialisez l'appareil en appuyant longuement sur le bouton d'alimentation. L'appareil est maintenant en mode d'appairage.
 9. Cochez l'option "Confirmer que l'indicateur clignote" puis appuyez sur "Clignote rapidement".
 10. L'application analysera les appareils à proximité. Après avoir identifié votre appareil, vous recevrez la confirmation "Ajouté avec succès".
 11. Pour terminer, cliquez sur le bouton "Terminé"..

Remarque : En raison des nombreuses mises à jour de l'application Tuya Smart, il est possible que les images et les informations décrites dans ce

manuel soient différentes de la version que vous avez installée.

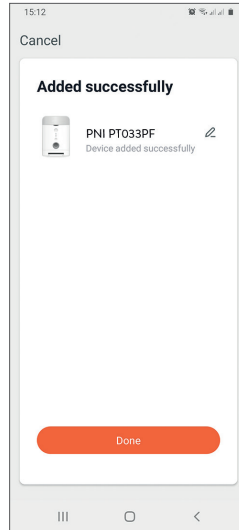
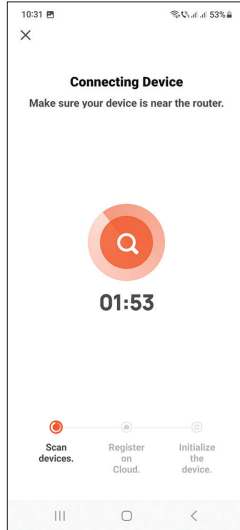
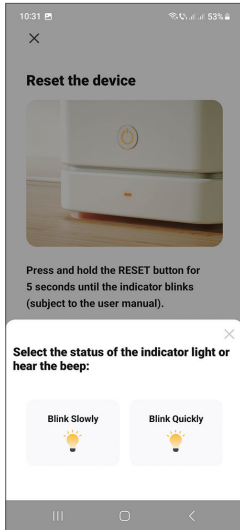
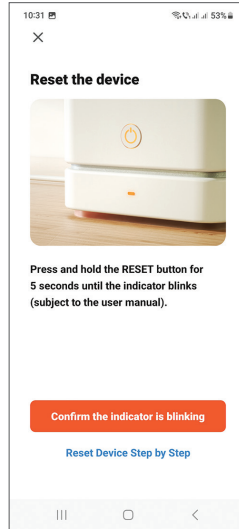
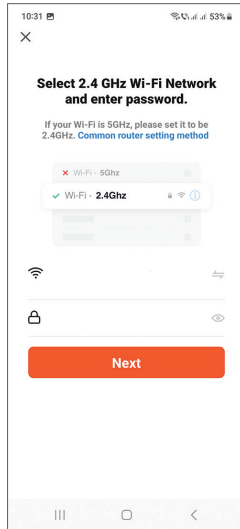
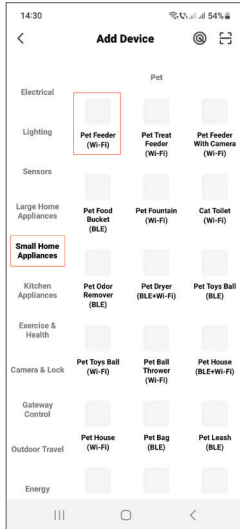

Contrôle des appareils dans l'application

L'application Tuya Smart permet le contrôle à distance de la mangeoire pour animaux de compagnie.

Option :

- Alimentation automatique
- Alimentation manuelle
- Alimentation programmée
- Vérification de l'état de l'alimentation
- D'autres paramètres tels que : partage d'appareils, configuration réseau, etc.

Entretien de l'appareil

- Nettoyez périodiquement le réservoir de nourriture et le bol de nourriture avec de l'eau et un détergent neutre, car les bactéries qui peuvent se développer à l'intérieur peuvent nuire à la santé de votre animal.
- Séchez bien tous les composants de la mangeoire avant de les remonter et de les remplir de nourriture.

Remarques:

- La mangeoire pour animaux de compagnie a été créée uniquement pour les aliments secs d'un diamètre maximum de 12 mm. N'utilisez pas d'aliments secs surgelés.
- La mangeoire a la capacité de nourrir des animaux d'un poids maximum de 20 kg.

Avertissements de sécurité

- Placez la mangeoire pour animaux de compagnie dans un endroit sûr afin que l'animal ne puisse pas la renverser.
- Nettoyez régulièrement la mangeoire pour animaux de compagnie des résidus alimentaires.
- Remplacez régulièrement le déshydratant.
- Assurez-vous que le réservoir alimentaire est sec et que le couvercle est bien fermé.
- Les enfants ne peuvent utiliser la mangeoire pour animaux de compagnie que s'ils sont surveillés par un adulte.
- Pour garantir le fonctionnement de l'appareil en cas de panne de courant, installez 3 piles AA (non incluses).

Spécifications techniques

Tension d'alimentation	DC 5V 1A
Volume	3 l
Nombre de repas	max. 6
Aliments secs compatibles	Ø max. 12mm
Température de fonctionnement	-26°C ~ +80°C
Dimensions	205 x 205 x 430 mm
Lester	2.200 g
Fréquence Wi-Fi	2.4GHz / 100mW

Termékleírás

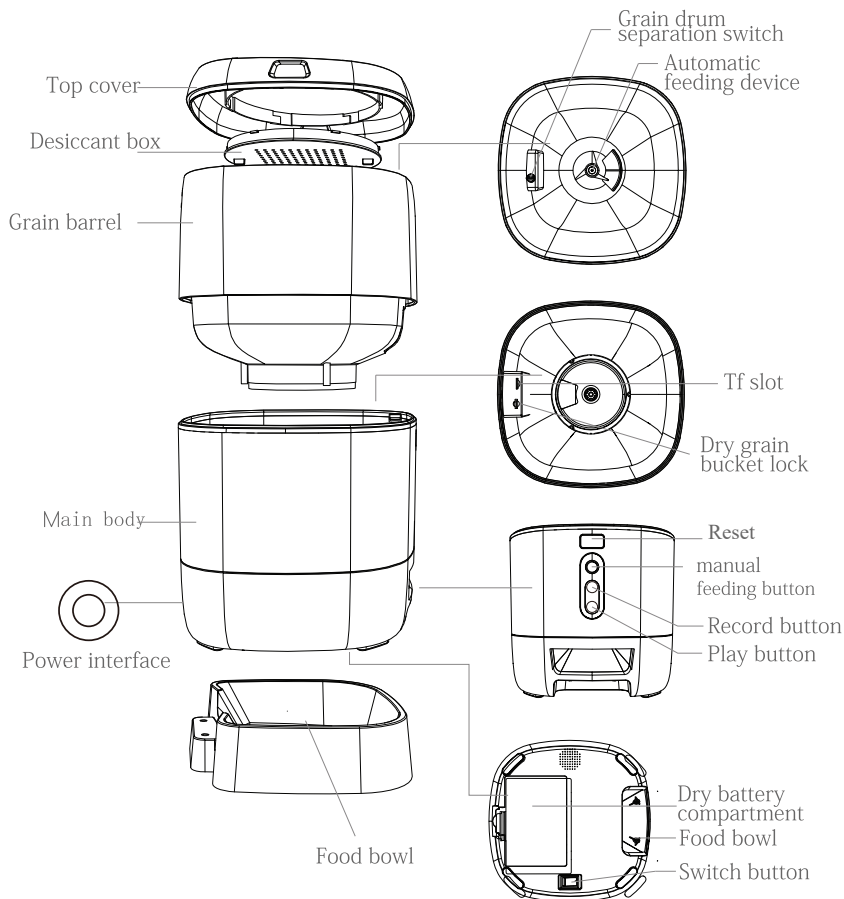

Használati utasítások

1. Csatlakoztassa az állatetetőt egy áramforráshoz a mellékelt tápkábelrel. Az állatetetőt elemekkel is elláthatja (nem tartozék).
2. Szerelje be az élelmiszertartályt a fő rekeszbe, amely függőleges helyzetben van.
3. Tegyen száraz élelmiszert a tartályba.
4. Helyezze a szárítódobozt a tetejére. Megjegyzés: rendszeresen cserélje ki a szárítót.

Gombok funkciói

1. Visszaállítás: Nyomja meg és tartsa lenyomva 5 másodpercig az eszköz visszaállításához.
2. Etetés gomb: nyomja meg röviden, hogy a tálat táplálja.
3. Felvétel gomb: nyomja meg ezt a gombot a regisztrációhoz.
4. Lejátszás gomb: nyomja meg a rögzített hang lejátszásához.

Távirányító a Tuya Smart App segítségével

1. Telepítse a Tuya Smart alkalmazást a Google Play vagy az App Store áruházból, vagy olvassa be a mellékelt QR-kódot:
- 
2. Hozzon létre egy fiókot és jelentkezzen be.
 3. Csatlakoztassa telefonját a WiFi hálózathoz, és aktiválja a Hely funkciót.
 4. Nyomja meg a + ikont a képernyő jobb felső sarkában, vagy nyomja meg az „Eszköz hozzáadása” gombot.
 5. Válassza a „Kis háztartási gépek” lehetőséget a képernyő bal oldalán.
 6. A képernyő jobb oldalán található eszközök listájából válassza ki a „Pet feeder (WiFi)” lehetőséget.
 7. Válassza ki a WiFi hálózatot, amelyhez csatlakozni szeretne, és adja meg a hálózati jelszót.
 8. Állítsa alaphelyzetbe az eszközt a bekapcsológomb hosszú lenyomásával. Most az eszköz párosítási módban van.
 9. Jelölje be a „Megerősíti, hogy villog a jelzőfény” opciót, majd nyomja meg a „Gyors villogás” gombot.
 10. Az alkalmazás átvizsgálja a közeli eszközöket. Az eszköz azonosítása után a „Sikeresen hozzáadva” visszaigazolást kapja.
 11. A befejezéshez kattintson a „Kész” gombra.

Megjegyzés: A Tuya Smart alkalmazás számos frissítése miatt előfordulhat, hogy a kézikönyvben leírt képek és információk eltérnek az Ön által telepített verziótól.

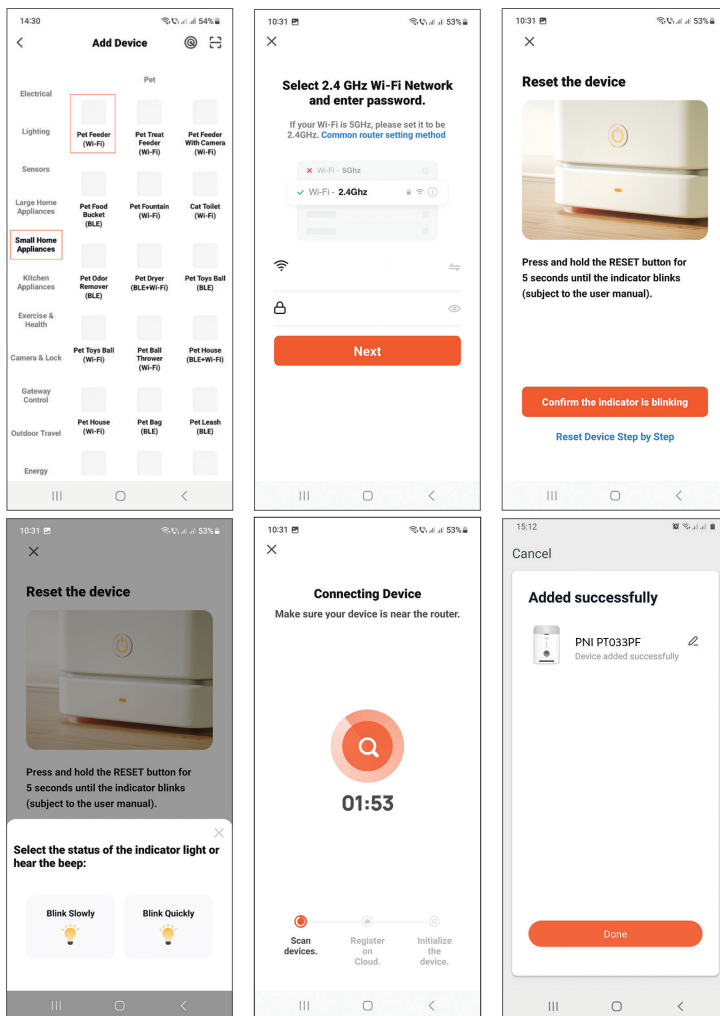

Eszközvezérlés az alkalmazásban

A Tuya Smart alkalmazás lehetővé teszi az állattető távvezérlését. Lehetőségek:

- Automatikus etetés
- Kézi etetés
- Ütemezett etetés
- Etetési állapot ellenőrzése
- Egyéb beállítások, például: eszközmegosztás, hálózati konfiguráció stb.

A készülék karbantartása

- Rendszeresen tisztítsa meg az etetőtartályt és az etetőtálat vízzel és semleges tisztítószerrel, mivel a benne felszaporodó baktériumok károsíthatják kedvence egészségét.
- Jól szárítsa meg az adagoló összes alkatrészét, mielőtt újra összeszerelné és újratöltené élelmiszerrel.

Megjegyzések:

- A kisállat-etető kizárólag szárazeledelhez készült, legfeljebb 12 mm átmérőjű. Ne használjon fagyasztott száraz élelmiszert.
- Az etető legfeljebb 20 kg súlyú háziállatok etetésére alkalmas.

Biztonsági figyelmeztetések

- Helyezze az etetőt biztonságos helyre, hogy az állat ne borítsa fel.
- Rendszeresen tisztítsa meg az állatetetőt az ételmaradékoktól.
- Rendszeresen cserélje ki a szárítószeret.
- Győződjön meg arról, hogy az élelmiszertartály száraz, és a fedele szorosan le van zárva.
- Gyermek csak felnőtt felügyelete mellett használhatja az állatetetőt.
- A készülék áramkimaradás esetén történő működésének biztosításához helyezzen be 3 db AA elemet (nem tartozék).

Műszaki adatok

Tápfeszültség	DC 5V 1A
Hangerő	3 l
Étkezések száma	max. 6
Kompatibilis szárasztáp	Ø max. 12mm
Üzemi hőmérséklet	-26°C ~ +80°C
Méret	205 x 205 x 430 mm
Súly	2.200 g
WiFi frekvencia	2.4GHz / 100mW

Descrizione del prodotto

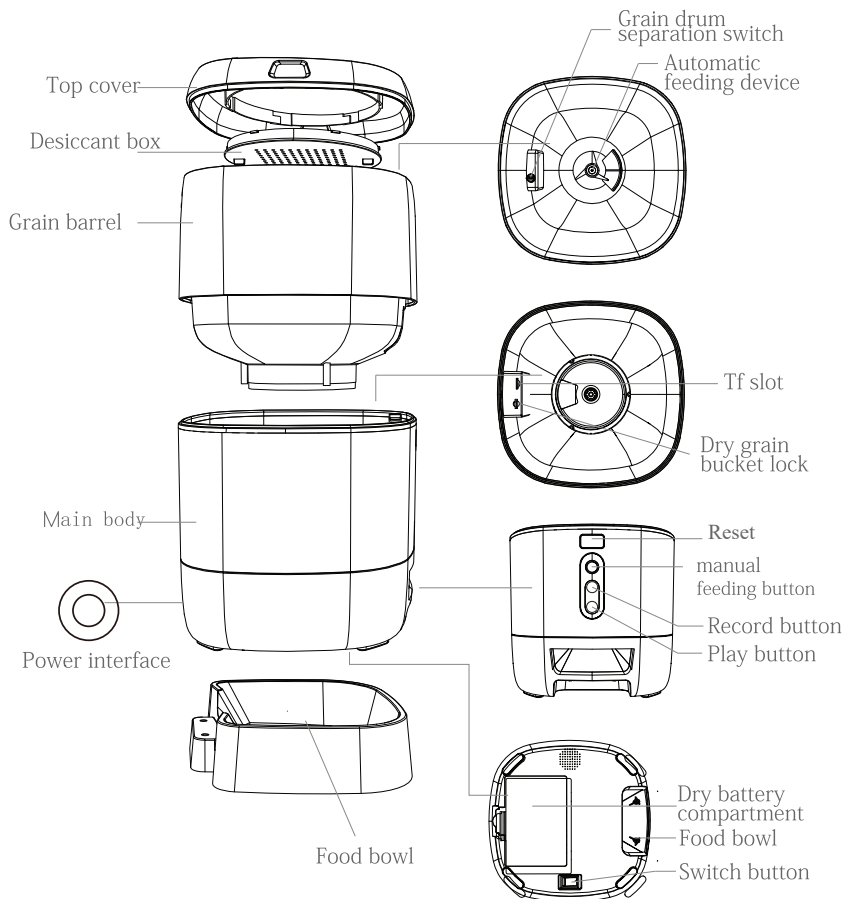

Istruzioni per l'uso

1. Collegare l'alimentatore per animali domestici a una fonte di alimentazione utilizzando il cavo di alimentazione incluso. Puoi anche fornire l'alimentatore per animali domestici con batterie (non incluse).
2. Installare il serbatoio del cibo nello scomparto principale, che è in posizione verticale.
3. Aggiungi cibo secco al serbatoio.
4. Posiziona la scatola dell'essiccante sopra. Nota: sostituire regolarmente l'essiccante.

Funzioni dei pulsanti

1. Ripristino: tenere premuto per 5 secondi per ripristinare il dispositivo.
2. Pulsante di alimentazione: premere brevemente per alimentare la ciotola con il cibo.
3. Pulsante di registrazione: premere questo pulsante per registrarsi.
4. Pulsante Riproduci: premere per riprodurre il suono registrato.

Controllo remoto tramite Tuya Smart App

1. Installa l'applicazione Tuya Smart da Google Play o App Store o scansiona il codice QR allegato:

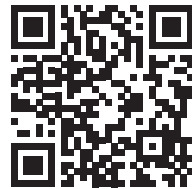

2. Crea un account e accedi.
3. Collega il tuo telefono alla rete Wi-Fi e attiva la posizione.
4. Premi l'icona + nell'angolo in alto a destra dello schermo o premi il pulsante "Aggiungi dispositivo".
5. Seleziona l'opzione "Piccoli elettrodomestici" dal lato sinistro dello schermo.
6. Dall'elenco dei dispositivi sul lato destro dello schermo, seleziona "Alimentatore per animali domestici (WiFi)".
7. Seleziona la rete WiFi a cui vuoi connetterti e aggiungi la password di rete.
8. Ripristina il dispositivo premendo a lungo il pulsante di accensione. Ora il dispositivo è in modalità di associazione.
9. Seleziona l'opzione "Conferma che l'indicatore lampeggia", quindi premi "Lampeggio rapido".
10. L'applicazione eseguirà la scansione dei dispositivi nelle vicinanze. Dopo aver identificato il tuo dispositivo, riceverai la conferma "Aggiunto con successo".
11. Per finire, fai clic sul pulsante "Fine".

Nota: a causa dei numerosi aggiornamenti dell'applicazione Tuya Smart, è possibile che le immagini e le informazioni descritte in questo manuale siano diverse dalla versione installata.

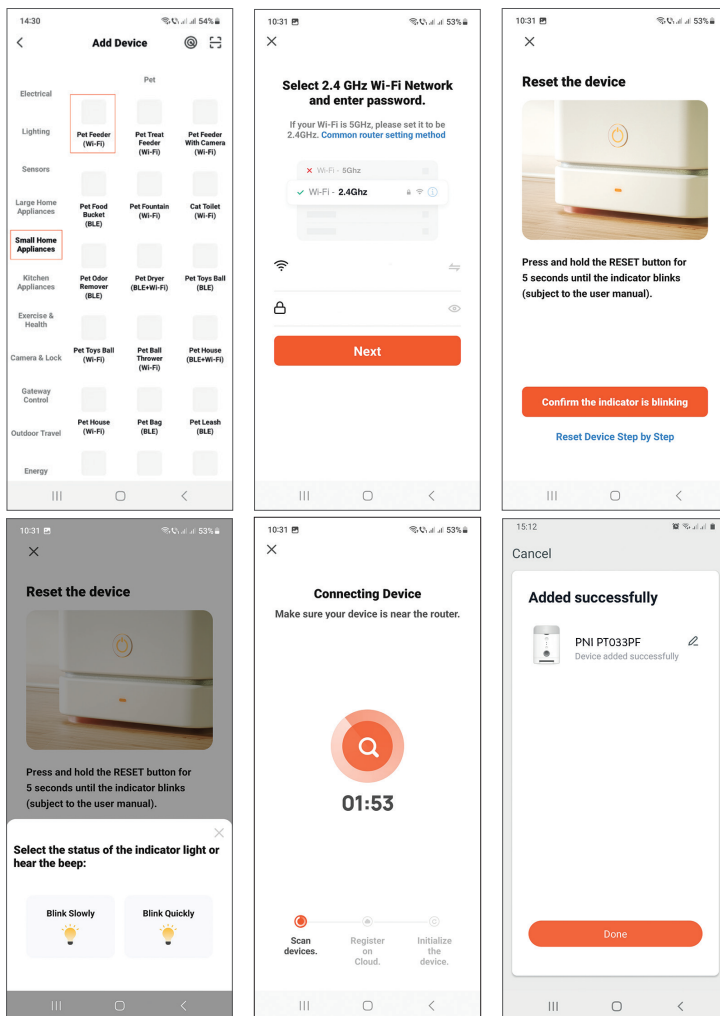

Controllo del dispositivo nell'applicazione

Opzioni:

- Alimentazione automatica
- Alimentazione manuale
- Alimentazione programmata
- Controllo dello stato di alimentazione
- Altre impostazioni come: condivisione del dispositivo, configurazione di rete, ecc.

Manutenzione del dispositivo

Pulisci periodicamente il serbatoio del cibo e la ciotola del cibo con acqua e un detergente neutro, poiché i batteri che possono crescere all'interno possono danneggiare la salute del tuo animale domestico.

Asciugare bene tutti i componenti della mangiatoia prima di rimontarli e riempirli di cibo.

Note:

La mangiatoia per animali domestici è stata creata solo per cibo secco con un diametro massimo di 12 mm. Non utilizzare cibo secco congelato.

L'alimentatore ha una capacità di nutrire animali domestici con un peso massimo di 20 kg.

Avvertenze di sicurezza

Posizionare la mangiatoia per animali domestici in un luogo sicuro in modo che l'animale non possa capovolgere.

Pulire regolarmente la mangiatoia per animali domestici dai residui di cibo.

Sostituire regolarmente l'essiccante.

Assicurarsi che il serbatoio del cibo sia asciutto e che il coperchio sia ben chiuso.

I bambini possono utilizzare la mangiatoia per animali domestici solo se sorvegliati da un adulto.

Per garantire il funzionamento del dispositivo in condizioni di interruzione di corrente, installare 3 batterie AA (non incluse).

Specifiche tecniche

Tensione di alimentazione	DC 5V 1A
Volume	3 l
Numero di pasti	max. 6
Cibo secco compatibile	Ø max. 12mm
Temperatura di esercizio	-26°C ~ +80°C
Dimensioni / Peso	205 x 205 x 430 mm / 2.200 g
Frequenza Wi-Fi	2.4GHz / 100mW

Product beschrijving

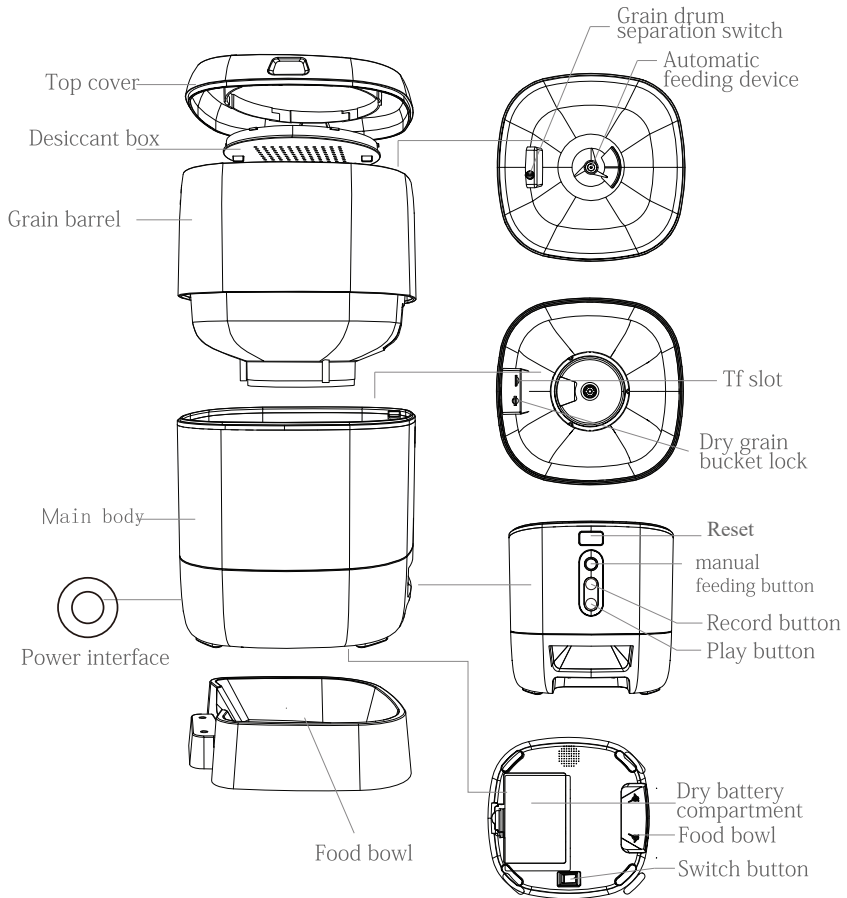

Gebruiksaanwijzing

1. Sluit de voerbak voor huisdieren aan op een stroombron met behulp van het meegeleverde netsnoer. U kunt de voerautomaat ook voorzien van batterijen (niet inbegrepen).
2. Installeer de voedseltank in het hoofdvak, dat zich in een verticale positie bevindt.
3. Voeg droog voedsel toe aan de tank.
4. Plaats de droogmiddeldoos er bovenop. Let op: vervang het droogmiddel regelmatig.

Knoppen functies

1. Reset: Houd 5 seconden ingedrukt om het apparaat te resetten.
2. Voerknop: kort indrukken om de kom met voer te vullen.
3. Opnameknop: druk op deze knop om te registreren.
4. Afspeelknop: druk hierop om het opgenomen geluid af te spelen.

Afstandsbediening via Tuya Smart-app

1. Installeer de Tuya Smart-applicatie via Google Play of App Store of scan de bijgevoegde QR-code:

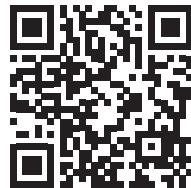

2. Maak een account aan en log in.
3. Verbind je telefoon met het wifi-netwerk en activeer Locatie.
4. Druk op het + pictogram in de rechterbovenhoek van het scherm of druk op de knop “Apparaat toevoegen”.
5. Selecteer de optie “Kleine huishoudelijke apparaten” aan de linkerkant van het scherm.
6. Selecteer “Pet feeder (WiFi)” in de lijst met apparaten aan de rechterkant van het scherm.
7. Selecteer het wifi-netwerk waarmee u verbinding wilt maken en voeg het netwerk wachtwoord toe.
8. Reset het apparaat door lang op de aan/uit-knop te drukken. Het apparaat bevindt zich nu in de koppelingsmodus.
9. Vink de optie “Bevestig indicator knippert” aan en druk vervolgens op “Snel knipperen”.
10. De applicatie scant apparaten in de buurt. Na identificatie van uw apparaat ontvangt u de bevestiging “Toegevoegd succesvol”.
11. Om af te sluiten, klikt u op de knop “Gereed”.

Let op: Door de vele updates van de Tuya Smart applicatie is het mogelijk dat de afbeeldingen en informatie beschreven in deze handleiding afwijken van de versie die u heeft geïnstalleerd.

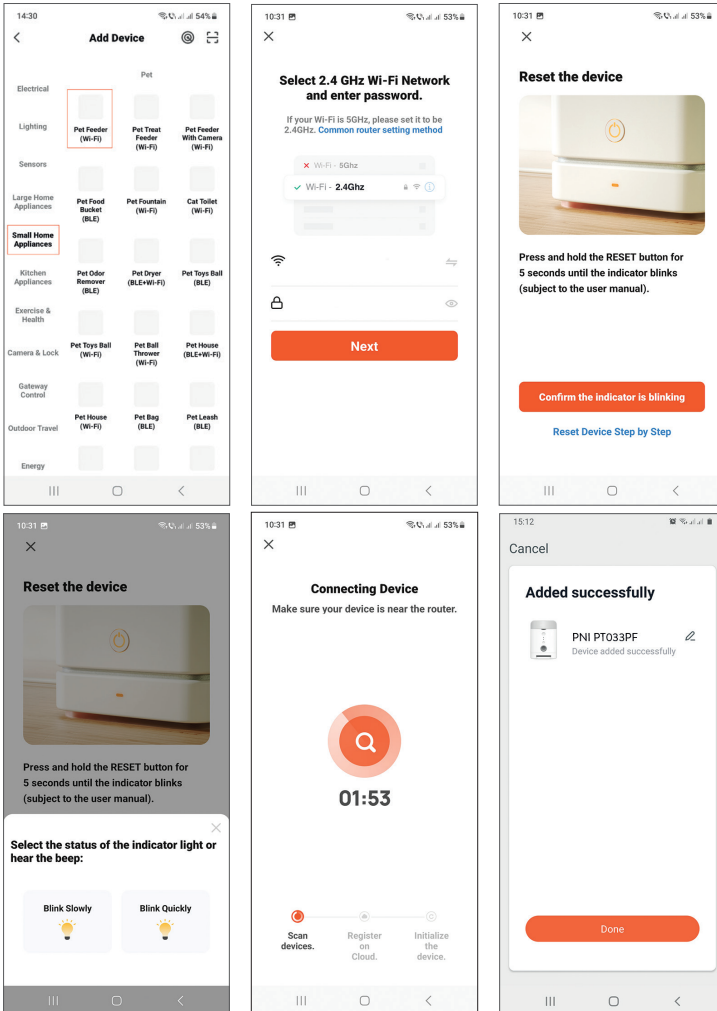

Apparaatcontrole in de applicatie

Opties:

- Automatische voeding
- Handmatige invoer
- Geplande voeding
- Voedingsstatus controleren
- Andere instellingen zoals: apparaat delen, netwerkconfiguratie, enz.

Apparaat onderhoud

Maak de voerbak en de voerbak regelmatig schoon met water en een neutraal reinigingsmiddel, omdat bacteriën die erin kunnen groeien de gezondheid van uw huisdier kunnen schaden.

Droog alle onderdelen van de feeder goed voordat u ze weer in elkaar zet en opnieuw vult met voedsel.

Opmerkingen:

De voerbak voor huisdieren is alleen gemaakt voor droogvoer met een maximale diameter van 12 mm. Gebruik geen bevroren droogvoer.

De voerbak heeft een capaciteit om huisdieren te voeren met een maximaal gewicht van 20 kg.

Veiligheidswaarschuwingen

Plaats de voerbak voor huisdieren op een veilige plaats zodat het dier deze niet kan omkantelen.

Reinig de voerbak voor huisdieren regelmatig van voedselresten.

Vervang het droogmiddel regelmatig.

Zorg ervoor dat de voedseltank droog is en dat het deksel goed gesloten is.

Kinderen kunnen de voerbak alleen gebruiken onder toezicht van een volwassene.

Installeer 3 AA-batterijen (niet meegeleverd) om de werking van het apparaat bij stroomuitval te garanderen.

Technische specificaties

Vermogensspanning	DC 5V 1A
Volume	3 l
Aantal maaltijden	max. 6
Compatibel droogvoer	Ø max. 12mm
Bedrijfstemperatuur	-26°C ~ +80°C
Dimensies / Gewicht	205 x 205 x 430 mm / 2.200 g
WiFi-frequentie	2.4GHz / 100mW

Opis produktu

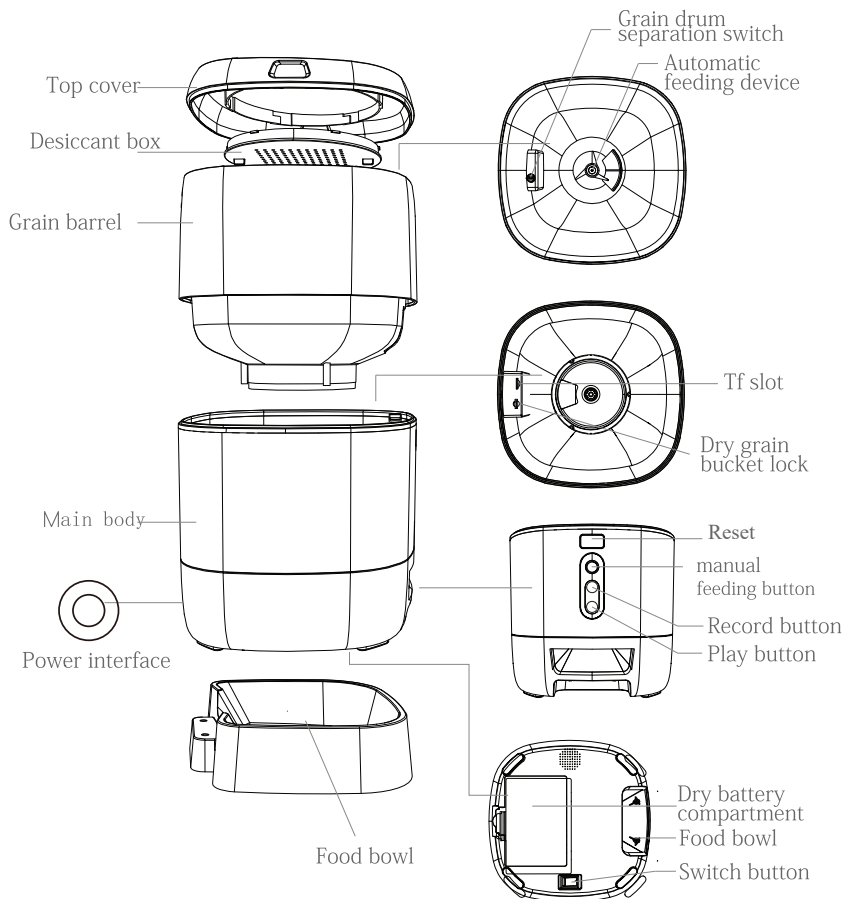

Instrukcje użytkowania

1. Podłącz karmnik do źródła zasilania za pomocą dołączonego przewodu zasilającego. Karmnik można również wyposażyć w baterie (brak w zestawie).
2. Zainstaluj pojemnik na żywność w komorze głównej, która znajduje się w pozycji pionowej.
3. Dodaj suchą karmę do zbiornika.
4. Umieść pojemnik ze środkiem osuszającym na górze. Uwaga: regularnie wymieniaj osuszacz.

Funkcje przycisków

1. Resetuj: Naciśnij i przytrzymaj przez 5 sekund, aby zresetować urządzenie.
2. Przycisk karmienia: naciśnij krótko, aby nakarmić miskę jedzeniem.
3. Przycisk nagrywania: naciśnij ten przycisk, aby zarejestrować.
4. Przycisk odtwarzania: naciśnij, aby odtworzyć nagrany dźwięk.

Zdalne sterowanie za pomocą aplikacji Tuya Smart

1. Zainstaluj aplikację Tuya Smart z Google Play lub App Store lub zeskanuj załączony kod QR:

2. Załóż konto i zaloguj się.
3. Podłącz telefon do sieci Wi-Fi i aktywuj Lokalizację.
4. Naciśnij ikonę + w prawym górnym rogu ekranu lub naciśnij przycisk „Dodaj urządzenie”.
5. Wybierz opcję „Małe AGD” z lewej strony ekranu.
6. Z listy urządzeń po prawej stronie ekranu wybierz „Pokarm dla zwierząt (WiFi)”.
7. Wybierz sieć Wi-Fi, z którą chcesz się połączyć, i dodaj hasło sieciowe.
8. Zresetuj urządzenie, naciskając długo przycisk zasilania. Teraz urządzenie jest w trybie parowania.
9. Zaznacz opcję „Potwierdź, że wskaźnik miga”, a następnie naciśnij „Migaj szybko”.
10. Aplikacja przeskanuje pobliskie urządzenia. Po zidentyfikowaniu urządzenia otrzymasz potwierdzenie „Dodano pomyslnie”.
11. Aby zakończyć, kliknij przycisk „Gotowe”.

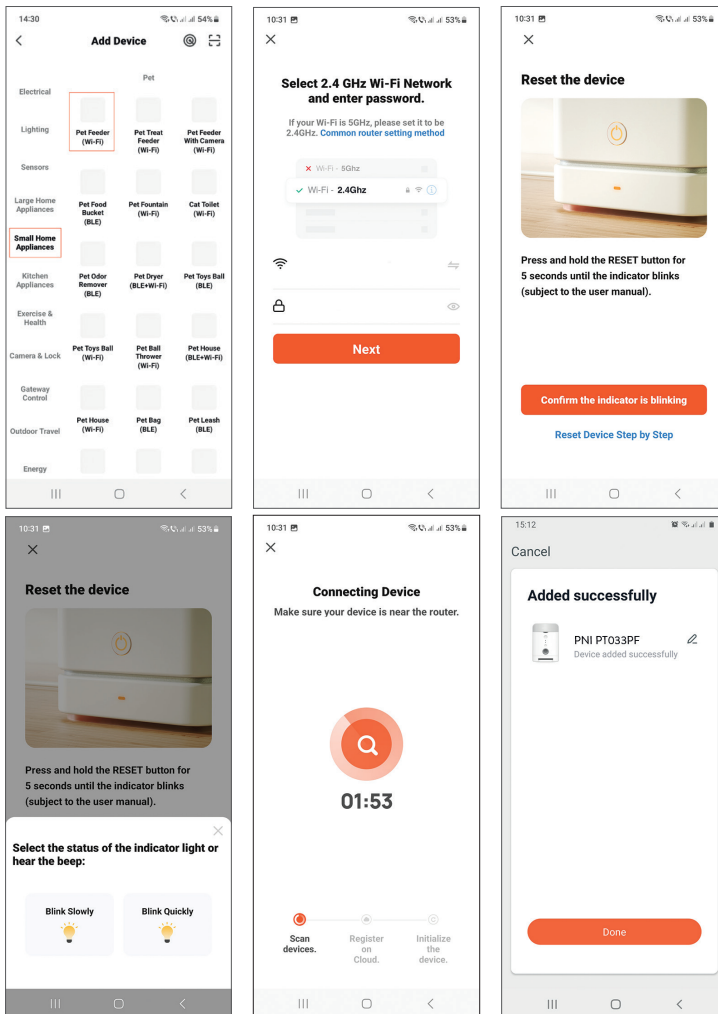
Uwaga: Ze względu na liczne aktualizacje aplikacji Tuya Smart możliwe jest, że obrazy i informacje opisane w tej instrukcji różnią się od wersji, którą zainstalowałeś.



Kontrola urządzeń w aplikacji

Opcje:

- Automatyczne karmienie
- Karmienie ręczne
- Zaplanowane karmienie
- Sprawdzanie stanu karmienia
- Inne ustawienia, takie jak: udostępnianie urządzenia, konfiguracja sieci itp.

Konserwacja urządzenia

- Okresowo czyść zbiornik na karmę i miskę na karmę wodą i neutralnym detergentem, ponieważ bakterie, które mogą się w nich rozwijać, mogą zaszkodzić zdrowiu Twojego zwierzaka.
- Dobrze wysusz wszystkie elementy podajnika przed ponownym złożeniem i napełnieniem pokarmem.

Uwagi:

- Karmnik został stworzony wyłącznie do karmy suchej o maksymalnej średnicy 12mm. Nie używaj zamrożonej suchej żywności.
- Karmnik ma możliwość karmienia zwierząt o maksymalnej wadze 20 kg.

Ostrzeżenia dotyczące bezpieczeństwa

- Umieść karmnik w bezpiecznym miejscu, aby zwierzę nie mogło go przewrócić.
- Regularnie czyść karmnik z resztek jedzenia.
- Regularnie wymieniaj osuszacz.
- Upewnij się, że pojemnik na żywność jest suchy i ma szczelnie zamkniętą pokrywę.
- Dzieci mogą korzystać z karmnika tylko pod opieką osoby dorosłej.
- Aby zapewnić działanie urządzenia w warunkach braku zasilania należy zainstalować 3 baterie AA (brak w zestawie).

Specyfikacja techniczna

Napięcie	DC 5V 1A
Tom	3 l
Liczba posiłków	max. 6
Kompatybilna sucha karma	Ø max. 12mm
Temperatura robocza	-26°C ~ +80°C
Wymiary	205 x 205 x 430 mm
Waga	2.200 g
Częstotliwość Wi-Fi	2.4GHz / 100mW

Prezentare dispozitiv

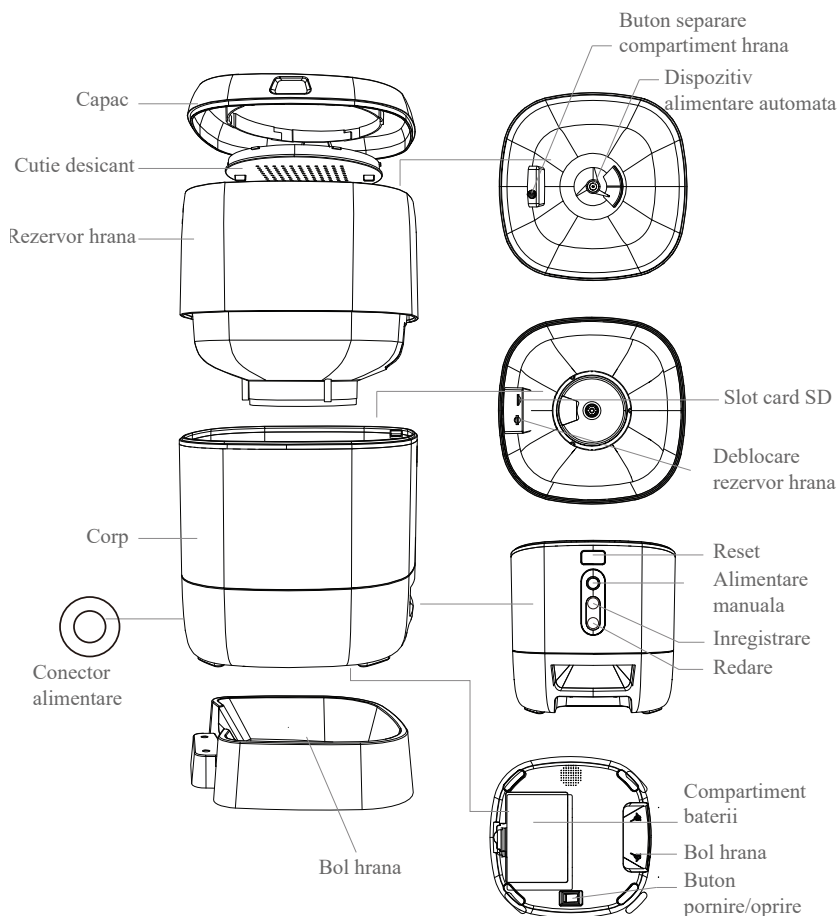

Instructiuni de utilizare

1. Conectati hranitoarea la o sursa de curent cu ajutorul cablului de alimentare inclus. Puteti alimenta hranitoarea si cu baterii (nu sunt incluse).
2. Instalati rezervorul de hrana in compartimentul principal, aflat in pozitie verticala.
3. Adaugati hrana uscata in rezervor.
4. Pozitionati cutia cu desicant deasupra. Nota: inlocuiti desicantul cu regularitate.

Descriere functii butoane

1. **Reset:** Apasati lung timp de 5 secunde pentru a reseta dispozitivul.
2. **Butonul de alimentare manuala cu hrana:** apasati scurt pentru a alimenta bolul cu hrana.
3. **Buton inregistrare:** apasati acest buton pentru a va inregistra vocea.
4. **Buton redare:** apasati pentru a reda sunetul inregistrat.

Control din aplicatia Tuya Smart

1. Instalati aplicatia Tuya Smart din Google Play sau App Store sau scanati codul QR alaturat:

2. Creati un cont si autentificati-va.
3. Conectati telefonul la reseaua WiFi si activati Locatia.
4. Apasati pictograma + din coltul dreapta sus al ecranului sau apasati butonul **“Add device”**.
5. Selectati din partea stanga a ecranului optiunea **“Small home appliances”**.
6. Din lista de dispozitive din partea dreapta a ecranului, selectati **Pet feeder (WiFi)**.
7. Selectati reseaua WiFi la care doriti sa va conectati si adaugati parola retelei.
8. Resetati dispozitivul apasand lung butonul de alimentare cu hrana. Acum dispozitivul se afla in modul de imperechere.
9. Bifati optiunea **“Confirm indicator is blinking”** apoi apasati **“Blink quickly.”**.
10. Aplicatia va scana dispozitivele din apropiere. Dupa ce va identifica dispozitivul dvs., veti primi confirmarea **“Added successfully”**.
11. Pentru a finaliza, faceti click pe butonul **“Done”**.

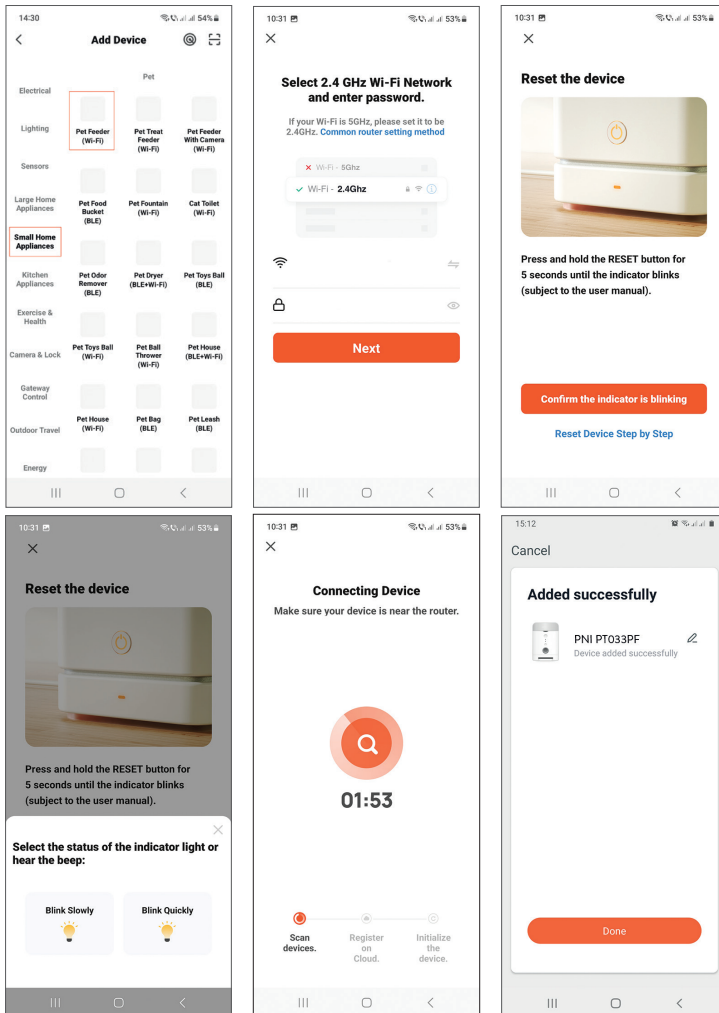
Nota: Datorita numeroaselor update-uri ale aplicatiei Tuya Smart este posibil ca imaginile si informatiile descrise in acest manual sa fie diferite de versiunea pe care ati instalat-o.



Control dispozitiv din aplicatie

Aplicatia Tuya Smart permite controlul de la distanta al hranitoareii.
Optiuni:

- Alimentare automata
- Alimentare manuala
- Alimentare programata
- Verificare informatii alimentare cu hrana
- Alte setari precum: partajare dispozitiv, configurare retea etc.

Intretinere dispozitiv

- Periodic curatati rezervorul si bolul pentru hrana cu apa si un detergent neutru, intrucat bacteriile care s-ar putea dezvolta acolo pot dauna sanatatii animalului dvs. de companie.
- Uscati bine toate componentele hranitoarei inainte de reasamblare si de reumplerea cu hrana.

Note:

- Hranitoarea a fost creata doar pentru hrana uscata cu un diametru maxim de 12mm. Nu folositi hrana uscata congelata.
- Hranitoarea are o capacitate de hranire a animalelor de companie cu o greutate maxima de 20 kg.

Atentionari de siguranta

- Amplasati hranitoarea intr-un loc ferit, astfel incat animalul sa nu o poata rasturna.
- Curatati hranitoarea in mod regulat de reziduri de hrana.
- Inlocuiti desicantul cu regularitate.
- Asigurati-va ca rezervorul pentru hrana este uscat si are capacul bine inchis.
- Copiii pot folosi hranitoarea doar daca sunt supravegheati de un adult.
- Pentru a asigura functionarea dispozitivului in conditii de pana de curent, instalati 3 baterii AA (nu sunt incluse).

Specificatii tehnice

Alimentare	DC 5V 1A
Volum	3 litri
Numar mese	maxim 6
Hrana uscata compatibila	Ø max. 12mm
Temperatura de utilizare	-26°C ~ +80°C
Dimensiuni	205 x 205 x 430 mm
Greutate	2.200 gr
Frecventa WiFi	2.4GHz / Putere 100mW

EN:

EU Simplified Declaration of Conformity

SC ONLINESHOP SRL declares that **Smart pet feeder PNI MyPet PT033PF** complies with the Directive EMC 2014/30/EU and RED 2014/53/UE. The full text of the EU declaration of conformity is available at the following Internet address:

<https://www.mypni.eu/products/7293/download/certifications>

BG:

Опростена декларация за съответствие на ЕС

SC ONLINESHOP SRL декларира, че **Умна хранилка за домашни любимци PNI MyPet PT033PF** спазва директивата EMC 2014/30/EU и RED 2014/53/UE. Пълният текст на ЕС декларацията за съответствие е достъпен на следния интернет адрес:

<https://www.mypni.eu/products/7293/download/certifications>

DE:

Vereinfachte EU- Konformitätserklärung

SC ONLINESHOP SRL erklärt, dass das **Intelligenter Futterautomat PNI MyPet PT033PF** der Richtlinie EMC 2014/30/EU und RED 2014/53/UE entspricht. Sie finden den ganzen Text der EU-Konformitätserklärung an der folgenden Internetadresse:

<https://www.mypni.eu/products/7293/download/certifications>

ES:

Declaración UE de conformidad simplificada

SC ONLINESHOP SRL declara que el **Comedero inteligente para mascotas PNI MyPet PT033PF** cumple con la Directiva EMC 2014/30/EU y la Directiva RED 2014/53/EU. El texto completo de la declaración de conformidad de la UE está disponible en la siguiente dirección de Internet:

<https://www.mypni.eu/products/7293/download/certifications>

FR

Déclaration de conformité simplifiée de l'UE

SC ONLINESHOP SRL déclare que **Mangeoire intelligente pour animaux de compagnie PNI MyPet PT033PF** est conforme à la directive EMC 2014/30/EU et RED 2014/53/UE. Le texte complet de la déclaration de conformité UE est disponible à l'adresse Internet suivante:

<https://www.mypni.eu/products/7293/download/certifications>

HU:

Egyszerűsített EU Megfelelési Közlemény

SC ONLINESHOP SRL kijelenti azt, hogy a **Intelligens kisállat etető PNI MyPet PT033PF** megfelel az EMC 2014/30/EU és RED 2014/53/UE irányelvnek. Az EU-megfeleléségi nyilatkozat teljes szövege a következő internetes címen érhető el:

<https://www.mypni.eu/products/7293/download/certifications>

IT:

Dichiarazione UE di conformità semplificata

SC ONLINESHOP SRL dichiara che il **Alimentatore intelligente per animali domestici PNI MyPet PT033PF** è conforme alla direttiva EMC 2014/30/UE e alla direttiva RED 2014/53/UE. Il testo completo della dichiarazione di conformità europea è disponibile al seguente indirizzo Internet:

<https://www.mypni.eu/products/7293/download/certifications>

NL:

Vereenvoudigde EU-conformiteitsverklaring

SC ONLINESHOP SRL verklaart dat **Slimme voerautomaat PNI MyPet PT033PF** voldoet aan de richtlijn EMC 2014/30/EU en RED 2014/53/UE. De volledige tekst van de EU-conformiteitsverklaring is beschikbaar op het volgende internetadres:

<https://www.mypni.eu/products/7293/download/certifications>

PL:

Uproszczona deklaracja zgodności UE

SC ONLINESHOP SRL oświadcza, że **Inteligentny karmnik dla zwierząt PNI MyPet PT033PF** jest zgodny z dyrektywą EMC 2014/30/EU i RED 2014/53/UE. Pełny tekst deklaracji zgodności UE dostępny jest pod następującym adresem internetowym:

<https://www.mypni.eu/products/7293/download/certifications>

RO:

Declaratie UE de conformitate simplificata

SC ONLINESHOP SRL declara ca **Hranitoare inteligenta de mancare PNI MyPet PT033PF** este in conformitate cu Directiva EMC 2014/30/EU si Directiva RED 2014/53/UE. Textul integral al declaratiei UE de conformitate este disponibil la urmatoarea adresa de internet:

<https://www.mypni.eu/products/7293/download/certifications>

