Statie radio CB
PNI Escort HP 8001L ASQ
include casti cu microfon HS81

- MANUAL DE UTILIZARE -



CURPINS

1. Caracteristici principale ... 1
2. Specificatii tehnice ... 1
3. Descriere produs ... 2
4. Instalare ... 3
5. Sfaturi utile ... 4
6. Schimbare norma ... 4
7. Frecventele si puterile legale in Europa ... 5

ATENIE:

INAINTE SA CONECTATI SAU SA UTILIZATI ACEST PRODUS, VA RUGAM SA CITITI CU ATENTIE ACESTE INSTRUCIUNI DE UTILIZARE SI PASTRATI ACEST MANUAL PENTRU O UTILIZARE ULTERIOARA.

NU EXISTA COMPONENTE CARE POT FI REPARATE DE UTILIZATOR. PENTRU REPARATII ADRESATI-VA UNUI SERVICE AUTORIZAT.

PENTRU A PREVENI RISCUL DE INCENDIU NU UTILIZATI DECAT O SURSA DE ALIMENTARE CORESPUNZATOARE.

1. CARACTERISTICI PRINCIPALE:

- 40 de canale AM/FM
- Comutator selectare mod AM/FM (AM functioneaza doar prin schimbarea normei)
- Comutator blocare taste (Lock)
- Comutator selectare canal de urgenta (19)
- Butoane selectare canal UP/DOWN
- LED-uri indicatoare nivel semnal
- Indicator numar canal din 2 cifre
- Potentiometru volum si pornire/oprire statie
- Indicatoare LED pentru RX/TX/ASQ
- Microfon cu butoane de selectare canal (sus/jos) si activare ASQ
- Mufa microfon cu 6 pini pe panoul frontal
- Mufa pentru difuzor extern
- Squelch manual si squelch automat ajustabil
- Conector antena

2. SPECIFICATII TEHNICE:

Canale	40 AM/FM
Banda de frecventa	26.965 – 27.405 MHz
Control frecventa	P.L.L.
Temperatura de functionare	-10~ +55°C
Alimentare	13.8Vdc ±15%
Dimensiuni	115 x 36 x 152 mm
Greutate	0.8 kg
Receptor	
Frecventa intermediara	1° 10.7 MHz / 2° 450 KHz
Sensibilitate	-120dBm / 12dB SINAD (FM) -107dBm / 12dB SINAD (AM)
lesire audio	@10% THD 2.5W la 8 Ohm
Distorsiune audio	<8% at 1 KHz
Rejectie imagine	65 dB
Canal adiacent	85 dB
Consum curent	200 mA in stand-by
Emitator	
Putere maxima RF	4W FM la 13.8Vdc
Modulatie	85% la 90% (AM) 3KHz ±0.2 KHz (FM)
Impredanta antena	50 Ohm
Consum curent	2 A

3. DESCRIERE PRODUS:

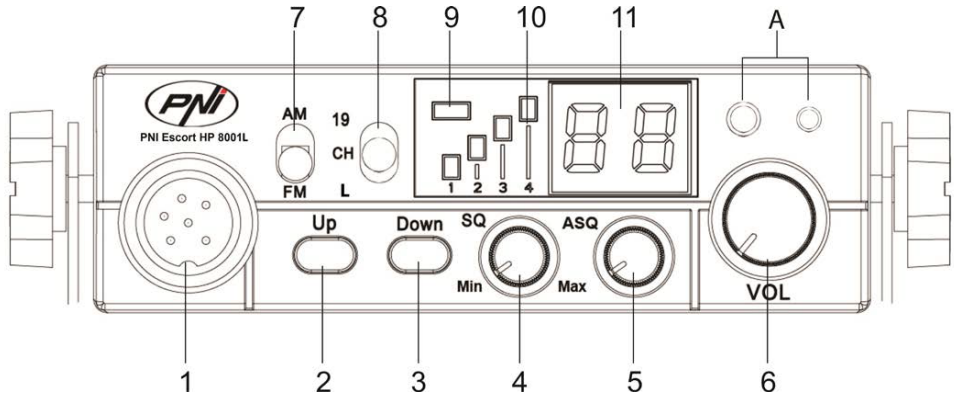

1. Conector 6 pini pentru microfon
2. Buton crestere numar canal
3. Buton scadere numar canal
4. Potentiometru ajustare squelch – squelch-ul face statia mai silentioasa prin eliminarea zgomotelor de pe fundal. Rotiti potentiometrul in sensul acelor de ceasornic pentru a reduce zgomotele sau in sens invers acelor de ceasornic daca doriti sa auziti si cele mai slabe semnale
5. Potentiometru ASQ – pentru a creste nivelul de ASQ rotiti potentiometrul in sensul acelor de ceasornic; in acest caz se reduce zgomotul de fundal, dar si nivelul semnalului receptionat. RECOMANDARE: porniti statia cu ASQ rotit la stanga.
6. Potentiometru pornire/oprire statie si ajustare volum – rotiti in sensul acelor de ceasornic pentru a porni statia si a mari volumul. Daca nu se receptioneaza nici un semnal va sugeram sa ajustati squelch-ul (prin rotirea potentiometrului SQ in sens invers acelor de ceasornic) si apoi volumul la un nivel confortabil. Cand este pornita din potentiometrul de volum, statia va memora ultimul canal utilizat.
7. Buton selectare mod AM/FM. (În AM functioneaza doar prin schimbarea normei).
8. Comutator selectare functii:
 - a. Pe prima pozitie comutam automat pe canalul de urgenta 19
 - b. Pozitia a doua, CH, este modul normal de functionare si putem modifica canalele (1 - 40) din butoanele UP si DOWN de pe microfon. In Romania canalul utilizat este 22.
 - c. Pozitia a treia, L, blocheaza tastele de pe statie si microfon (exceptie butonul PTT). Este cunoscuta sub numele "functie Lock".
9. LED indicator TX/ASQ - Pentru activare ASQ se apasa butonul central de pe microfon, ASQ. Astfel, LED-ul va avea culoare verde. In timpul emisiei TX el va deveni rosu.
10. Indicator nivel semnal – indicator cu 4 bare pentru a monitoriza puterea semnalelor receptionate/emise
11. Ecran LED – afiseaza numarul canalului

A. Mufe pentru casca si microfon

- 12. Conector antena
- 13. Cablu de alimentare 13.8VDC
- 14. Mufa pentru difuzor extern

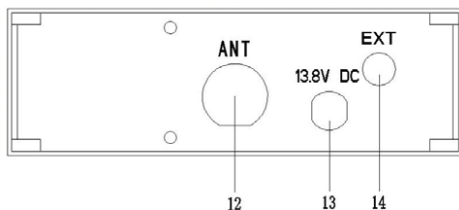

- 15. Buton PTT – apasati pentru a emite
- 16. Buton marire numar canal
- 17. Buton activare/dezactivare functie ASQ
- 18. Buton microrare numar canal
- 19. Mufa 6 pini pentru conectarea microfonului in statie

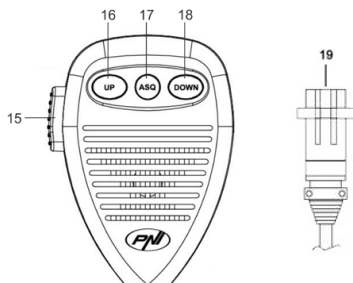

4. INSTALARE:

Înainte de a instala unitatea centrală în mașină, verificați și alegeți cea mai convenabilă poziție, pentru a avea acces ușor la stație și pentru a o putea folosi fără a vă deranja de la condus. Utilizați suportul și accesoriile din pachet pentru a instala stația. Șuruburile suportului trebuie strânse bine pentru a evita vibrația stației în timpul mersului.

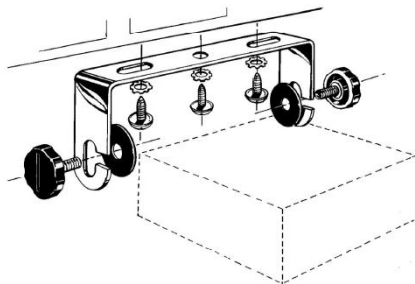

Suportul de montaj poate fi poziționat deasupra sau sub stație, iar aceasta poate fi înclinată în funcție de modul de instalare (sub bord sau sub plafonul cabinei).

ATENȚIE: Asigurați-vă că tensiunea la care alimentați stația este cea indicată de fabricant.

Instalarea unității centrale: înainte de a alimenta stația, asigurați-vă că butonul de pornire este maxim la stânga. Conectați cablul de alimentare al stației la bricheta autovehiculului.

ATENȚIE: În cazul arderii siguranței nu o înlocuiți cu una de valoare mai mare. Cea din fabrică are 2A.

Instalarea antenei:

Pentru utilizarea stației aveți nevoie de o antenă specifică ce funcționează în frecvența 27.225MHz. Instalarea antenei trebuie efectuată de un tehnician specializat. Poziționați antena corespunzător pe autovehicul. Înainte de a conecta antena la stație este necesară verificarea antenei cu un aparat specializat, altfel se poate defecta circuitul de emisie al stației.

De obicei antena trebuie pozitionata pe partea cea mai inalta a autovehiculului, fara a fi obstructionata de obstacole si cat mai departe de orice sursa electrica sau zgomot electromagnetic. Cablul coaxial al antenei nu trebuie sa fie intrerupt sau presat. Conectati mufa din capatul cablului coaxial al antenei la mufa de antena din spatele statiei.

Verificarea functionarii statiei:

Odata instalata statia si alimentata de la sistemul electric al autovehiculului, procedati in felul urmat pentru a verifica functionarea acesteia:

- Verificati daca alimentarea este conectata corect
- Verificati conexiunea antenei la statie
- Conectati microfonul la mufa de pe panoul frontal al statiei
- Porniti statia prin rotirea potentiometrului de volum in sensul acelor de ceasornic si ajustati volumul la nivelul dorit
- Selectati canalul dorit prin intermediul tastelor UP/DOWN de pe panoul frontal al statiei sau de pe microfon; in Romania se utilizeaza canalul 22
- Actionati butonul SQ in zona limita in care dispare zgomotul de fundal. Daca modul ASQ este activat (de pe microfon) butonul SQ nu mai functioneaza
- Apasati butonul PTT de pe microfon pentru a emite si eliberati-l pentru a receptiona
- Verificati nivelul semnalului receptionat prin intermediul barelor de semnal de pe panoul frontal al statiei
- Porniti functia ASQ de pe microfon si reglati nivelul acestuia din butonul ASQ de pe panoul frontal al statiei

5. SFATURI UTILE:

- Nu inversati polaritatea de alimentare a statiei
- Nu inlocuiti siguranta arsa cu una de valoare mai mare; cea din fabrica are 2A.
- Nu emiteti fara antena sau cu o antena defecta sau necalibrata, pentru a evita arderea finalului de emisie
- Reglati SQ si ASQ la limita disparitiei zgomotului de fundal. Prin rotirea butonul SQ in sensul acelor de ceasornic prea mult, nu veti receptiona decat semnalele puternice (cele emise din apropiere)
- Nu taiati mufa de bricheta, deoarece aceasta contine la interior siguranta de protectie

6. SCHIMBARE NORMA:

Pentru a schimba norma in care utilizati statia radio CB procedati in felul urmat:

- Cand statia este oprita, apasati simultan butoanele Down si PTT de pe microfon si apoi porniti statia, mentinand butoanele apasate.
- Utilizati tastele up si down de pe statie pentru a selecta norma dorita
- Opriti si reporniti statia

Pentru a verifica norma curenta utilizati aceeasi procedura.

Norme disponibile: CE > -9 > -A > -b > -C > -d > -E > -F > -p > -n

- CE: 26.965 - 27.405 MHz doar FM
- 9: 26.965 - 26.955 80 canale AM FM (Germania)
- A: 25.615 - 26.055MHz
- b: 26.065 - 26.505MHz
- C: 26.515 - 26.955MHz
- d: 26.965 - 27.405MHz
- E: 27.415 - 27.855MHz
- F: 27.865 - 28.305MHz
- p: 26.960 - 27.400MHz
- n: 26.330 - 26.770MHz AM FM

7. FRECVENTELE SI PUTERILE LEGALE IN EUROPA SUNT:

- Italia 40CHAM/FM 4 watt
- Italia 34CHAM/FM 4 watt
- Germania 80 CH FM 4watt/ 12 CHAM 1watt
- Germania 40 CH FM 4watt/ 12 CHAM 1watt
- Europa 40 CH FM 4 watt/ 40 CHAM 1watt
- Romania CEPT 40 CH FM 4watt
- Spania 40 CHAM/FM 4watt
- Franta 40 CH FM 4watt/ 40 CHAM 1watt
- Anglia 40 CH FM 4watt frecvente engleze + EC 40 CH FM 4 watt frecventeCEPT

ATENȚIE! Acest produs este destinat sa fie utilizat in Romania si functioneaza pe norma EC Europa 40 CH FM 4 watt. Pentru a functiona in AM va trebui sa schimbati norma din EC in d.

ATENȚIE! In Romania este permis doar 1 watt pentru modulatie AM!
Specificatiile se pot modifica fara preaviz!

CB radio

PNI Escort HP 8001L ASQ

Earphones with microphone HS81 included

- USER MANUAL -



INDEX

1. Main features ... 1
2. Technical indicators ... 1
3. Product description ... 2
4. Installation ... 3
5. Useful tips ... 4
6. Standard change ... 4
7. Legal frequencies and transmitting powers in Europe ... 5

NOTES:

BEFORE CONNECTING AND USING THIS PRODUCT, PLEASE READ CAREFULLY THESE INSTRUCTION MANUAL AND KEEP IT FOR LATER USE.

THERE ARE NO COMPONENTS THAT CAN BE REPAIRED BY THE USER.
FOR REPAIRS PLEASE REFER TO AN AUTHORIZED SERVICE.

TO PREVENT FIRE HAZZARDS USE PROPER POWER SOURCE.

1. MAIN FEATURES:

- 40 AM/FM channels
- Mode AM/FM switch
- Emergency channel selector (19)
- Keypad lock function
- UP/DOWN buttons for channel selection
- Signal LED indicators
- 2 digit channel indicator
- Volume knob with power ON/OFF control
- TX/RX /ASQ LED indicator
- Microphone with Up /Down and ASQ buttons
- Front microphone plug
- Jack for external speaker
- Manual and automatic squelch

2. TECHNICAL INDICATORS:

Channels	40 AM/FM
Frequency range	26.965 – 27.405 MHz
Frequency control	P.L.L.
Operating temperature	-10~ +55°C
DC input voltage	13.8Vdc ±15%
Dimensions	115 x 36 x 152 mm
Weight	0.8 kg
Receiver	
IF	1° 10.7 MHz / 2° 450 KHz
Sensitivity	-120dBm / 12dB SINAD (FM) -107dBm / 12dB SINAD (AM)
Audio output	@10% THD 2.5W Ia 8 Ohm
Audio distortion	<8% at 1 KHz
Image rejection	65 dB
Adjacent channel	85 dB
Current drain	200 mA in stand-by
Transmitter	
Maximum RF power	4W FM Ia 13.8Vdc
Modulation	85% Ia 90% (AM) 3KHz ±0.2 KHz (FM)
ANT impedance	50 Ohm
Current drain	2 A

3. PRODUCT DESCRIPTION:

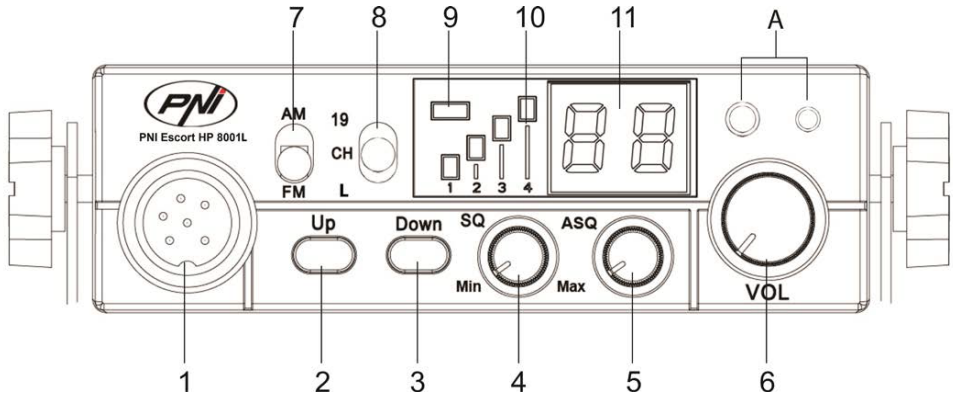

1. MICROPHONE connector : Connect the supplied electric condenser microphone to this connector, and then lock it via the ring nut.
2. UP KEY : Press this key and channel NO. runs up.
3. DOWN KEY : Press this key channel NO. runs down.
4. SQ knob : The SQUELCH control allows to silent the receiver by cutting the background noise. Turn the SQUELCH knob anticlockwise until the background noise is cut. Rotate the SQUELCH knob clockwise (SQUELCH ON) to listen to the weakest signals.
5. ASQ knob : to increase the ASQ level rotate the knob clockwise, in this case the backround noise is reduced but also the received signal. Reccomanded: turn on the radio CB with the ASQ knob on the left.
6. OFF/VOL : This knob controls the radio ON and OFF as well as adjusts the volume. If no signals are being received on the operating channel, it is suggested to turn on the SQUELCH and adjust the volume to the desired level while listening to the background noise. When it is turned on by operating the Volume knob, the radio will remember the channel, frequency, AM or FM used last time.
7. AM/FM mode selector: This switch allows selecting the modulation mode AM/ FM.
8. Emergency channel or function mode selector: with this button you can select the emergency channel 19, the normal CH funtioning mode or activate keypad locking function. In the CH mode you cand select the number of the channel you want to use. In Romania they use channel no.22.
9. TX/ASQ LED : The indicator is bicolour light as red and green colour. When TX is red colour, when ASQ on is green light.
10. RX Signal Meter: 4-bar RX signal Meter to monitor the strength of the received signals.
11. DISPLAY: The digital LED display
- A. Earphone and Microphone Jack

- 12. Antennaconnector
- 13. 13.8 VDC power cord
- 14. EXT (External Speaker) Jack

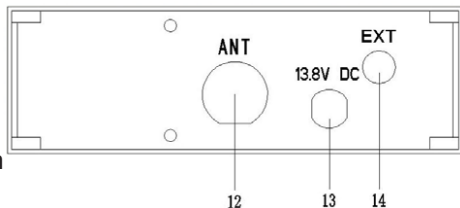

15. PTT (Push-to-talk) key: Push the button to talk then release to receiving mode.

16. UP key of the microphone: This switch allows increasing a channel number.

17. ASQ: Press this button, TX and ASQ on the LED would be green light, shows ASQ turn on.

18. DN key of the microphone: This switch allows decreasing a channel number.

19. MICROPHONE plug: 6-pole microphone plug with locking ring nut, to be connected to socket (1) located on the front side of the radio.

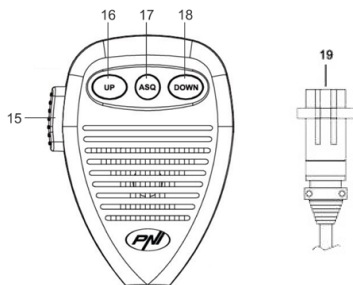

4. INSTALLATION:

Before installing the main unit in the vehicle, please check and select the most convenient position, in order that the radio will be easy to reach and comfortable to operate without disturbing or interfering driving. Use the supplied bracket and hardware to install the radio. The bracket screws must be well tightened to avoid looseness as the vehicle vibrates. The car mounting bracket can be installed over or below the radio and the radio may be inclined as desired according to the specific type of installation (under dashboard or track cabin roof installation).

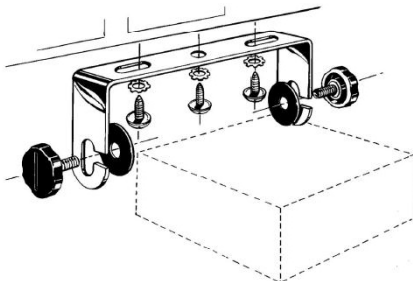

Installation of the Main Unit

Before connecting the radio to the vehicle electric system, please make sure the radio is powered off with the OFF/VOL (6) knob completely turned anticlockwise at OFF position. The DC power cable of the radio includes a fuse holder with fuse located on the red positive (+) wire. Please connect the DC power cable to the vehicle electric system with special attention to correct polarity, even if the radio is protected against polarity inversion. Connect the red wire to the positive (+) pole and the black wire to the negative (-) pole of the vehicle electric system. Please make sure that the wires and terminals are firmly connected, to prevent cables from disconnecting or causing short circuits .

Installation of the antenna

A specific mobile antenna adjusted for 27 MHz frequency range must be used. The antenna installation must be done by a qualified technician or service center. Please install the antenna carefully on the vehicle with proper connection to ground. Before connecting the antenna to the radio, it is necessary to check the correct operation of the antenna with low standing wave ratio (S.W.R.) via adequate instruments. If not, the transmitter circuit of the radio could be damaged. The antenna usually must be installed on the highest part of the vehicle, free from obstacles and as far away as possible from any source of electric or electromagnetic noise. The RF antenna coaxial cable must not be damaged or pressed on its way between antenna and the radio. The correct operation of the antenna and the low standing wave ratio (S.W.R.) must be checked periodically. Connect the RF antenna coaxial cable to the antenna connector (15), located on the rear side of the radio.

Checking Operation of the Radio

Once radio has been connected to the vehicle electric system and to the antenna, the correct operation of the system should be checked. Please proceed as following:

- 1) Check that the power cable is correctly connected.
- 2) Check that the RF antenna coaxial cable is properly connected.
- 3) Connect the microphone to the connector (1) that is on the front side of the radio.
- 4) Rotate the SQUELCH (4) knob anticlockwise.
- 5) Turn radio on by the OFF/VOL (6) knob and adjust volume to the desired level.
- 6) Select the desired channel with the up/down key on the front side of the radio.
- 7) Rotate the SQUELCH (4) knob clockwise to cut the background noise.
- 8) Press the PTT key to transmit and release it to receive.
- 9) Check the level of the received and transmitted signals on the 4 bar RX signal Meter and TX LED. The transceiver will work correctly.

5. USEFUL TIPS:

- Do not invert power polarity
- Do not replace the fuse with a bigger one. The default is 2A.
- Do not transmit without an antenna connected, you risk damaging the device.
- Set the SQ and ASQ at the limit of the background noise.
- Do not cut cigarette lighter socket, because it contains inside safety protection

6. STANDARD CHANGE:

To change the working standard of the radio follow the next instructions:

- When the radio is off, press the Down button simultaneously and PTT on the microphone and then turn on the station, keeping the buttons pressed.
- Use up and down buttons on the front panel of the radio to select the desired standard
- Turn the radio off and on again

To check the current standard use the same procedure.

Available standards: CE > -9 > -A > -b > -C > -d > -E > -F > -p > -n

- CE: 26.965 - 27.405 MHz FM only
- 9: 26.965 - 26.955 80 channels AM FM (Germany)
- A: 25.615 - 26.055 MHz
- b: 26.065 - 26.505 MHz
- C: 26.515 - 26.955 MHz
- d: 26.965 - 27.405 MHz
- E: 27.415 - 27.855 MHz
- F: 27.865 - 28.305 MHz
- p: 26.960 - 27.400 MHz
- n: 26.330 - 26.770 MHz AM FM

7. LEGAL FREQUENCIES AND TRANSMITTING POWERS IN EUROPE:

- Italy 40CHAM/FM 4 watt
- Italy 34CHAM/FM 4 watt
- Germany 80 CH FM 4watt/ 12 CHAM 1watt
- Germany 40 CH FM 4watt/ 12 CHAM 1watt
- Europe 40 CH FM 4 watt/ 40 CHAM 1watt
- Romania CEPT 40 CH FM 4watt
- Spain 40 CHAM/FM 4watt
- France 40 CH FM 4watt/ 40 CHAM 1watt
- GB 40 CH FM 4watt English frequencies + EC 40 CH FM 4 watt CEPT frequencies

Specifications subject to change without notice!

СВ Статие Радио
PNI Escort HP 8001L ASQ
Слушалки с микрофон Hs81 включени

- РЪКОВОДСТВО ЗА УПОТРЕБА -



СЪДЪРЖАНИЕ

1. Характеристики: ... 1
2. технически специализации ... 1
3. Описание на продукта ... 2
4. Монтаж: ... 3
5. Полезна информация ... 4
6. правило Промяна ... 4
7. Честоти и юридически правомощия в Европа са ... 5

ВНИМАНИЕ:

Преди да свързвате или използвате този продукт, моля, прочетете внимателно тези инструкции и запази това ръководство за бъдеща употреба.

Не са открити части, които могат да бъдат поправени от потребителя.
Попитайте за ремонт в оторизиран сервиз.

за Да се предотврати рискът от възникване на пожар, използвайте само източник на енергия съответно

1. ХАРАКТЕРИСТИКИ:

- 40 канала FM/AM
- Избор на режим на превключване FM / AM (AM работи само чрезпряна на нормата) / Аварийен канал превключвател (19)
- Keylock превключвател (Lock)
- Бутони за избор на канал нагоре / надолу
- LED индикатори сигнализиращи ниво
- Индикатор 2-цифрен номер на канала
- потенциометър обем и старт / стоп станция
- зелена крушка (LED) индикатор за ASQ
- Бутони за избор на канал за микрофон (нагоре / надолу) иактивиране на ASQ
- 6-пинов жак за микрофон на предния панел
- крик за външен високоговорител
- СЪДЪРЖАНИЕ шумоподтискане
- •Регулируемо автоматично шумоподтискане
- •Антенa съединител

2. ТЕХНИЧЕСКИ СПЕЦИАЛИЗАЦИИ:

Канали	40 AM/FM
Честотна лента	26.965 – 27.405 MHz
Контрол чест	P.L.L.
Работна температура	-10~ +55°C
Хранене	13.8Vdc ±15%
Размери	115 x 36 x 152 mm
Тегло	0.8 kg
Приемник	
Междинно чест	1° 10.7 MHz / 2° 450 KHz
Чувствителност	-120dBm / 12dB SINAD (FM) -107dBm / 12dB SINAD (AM)
Продукция звуков	@10% THD 2.5W la 8 Ohm
Изопачаване звуков	<8% at 1 KHz
Отхвърляне изображение	65 dB
Съседен канал	85 dB
Консумация на енергия	200 mA in stand-by
редавател	
Максимална мощност RF	4W FM la 13.8Vdc
Модулация	85% la 90% (AM) 3KHz ±0.2 KHz (FM)
Антенa импеданс	50 Ohm
Консумация на енергия	2 A

3. ОПИСАНИЕ НА ПРОДУКТА :

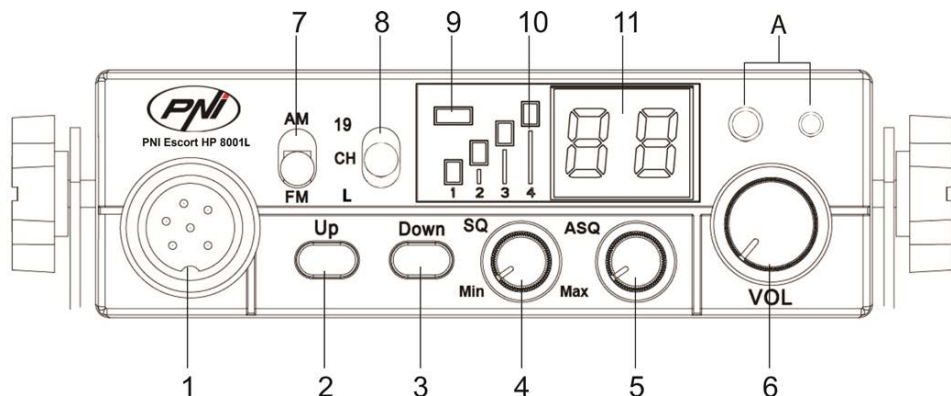

1. 6-пинов конектор за микрофон
2. Бутон нараства номера на канала
3. Бутон номер намаление канал
4. Шумоподтискане потенциометър корекция - шумоподтискане станция направи по-тихи, като елиминира фоновия шум. Завъртете потенциометъра в посока на часовниковата стрелка, за да се намали шумът, или обратно на часовниковата стрелка смисъл, ако искате да чуете дори най-слабите сигнали
5. Потенциометър ASQ - да се повиши нивото на ASQ Завъртете потенциометъра в посока на часовниковата стрелка, в този случай намалява фоновия шум и получи нивото на сигнала. ПРЕПОРЪКА: започнете с ASQ станция завърта наляво.
6. Потенциометър за включване / изключване и регулиране на звукагара - завърта по часовниковата стрелка, за да увеличите силата на звука и гарата. Ако не се приема сигнал, ние Ви предлагаме да регулирате шумоподтискането (SQ потенциометъра се върти обратно на часовниковата стрелка посока) и след това обемът до комфортно ниво. Когато силата на звука е включена, радиото ще се съхранява последния канал, използван.
7. Бутон за избор на AM / FM. (В AM работи само чрез промяна нанормата).
8. Аварийно избора на канал превключвател 19, нормално функционираща CH или Lock (Заклучване на клавишите). В режим CH да изберете всички други канали 1- 40. В Румъния канал, използван е 22. Светодиоден индикатор TX / ASQ. По време на емисиите LED ще бъде червено и когато ASQ е активирана функцията LED ще свети в зелено.
9. Ниво на сигнала показател - 4 индикатор бар за контрол силата на сигнала, получен / издадено
10. LED екран - показва номера на канала
- A. Наушников и микрофона

- 12.Антенна конектор
- 13.Кабелхранене 13.8Vdc
- 14.Крик за външен високоговорител

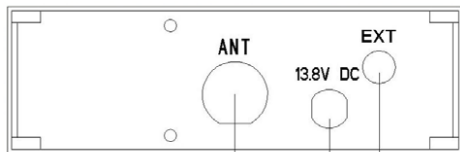

- 15.РТТ бутон - натиснете за да въпрос
- 16.Бутон брой Канал Увеличи
- 17.Бутон за включване / изключване в зависимост
- 18.Номер намаление Button канал
- 19.6-пинов конектор за свързване на микрофон станция.

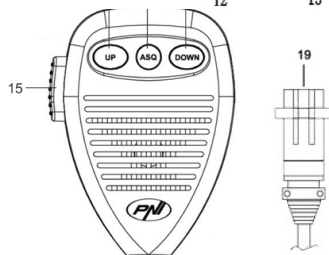

4. МОНТАЖ:

Преди да инсталирате на процесора в колата си, провери и да изберете най-удобния позиция за лесен достъп до гарата и можете да го използвате, без да се налага да се занимавам шофиране. Използвайте подкрепа и аксесоари в пакета, за да инсталирате станция. Болтовете трябва да бъдат затегнати по-добра поддръжка за да се избегнат вибрации по време на шофиране станция. Монтажна скоба може да се позиционира над или под станцията, и това може да бъде наклонена, в зависимост от това как да инсталирате (под таблото или под кабина таван камиона). **ВНИМАНИЕ:** Уверете се, че напрежението, на което мощността на станцията е посочен от производителя.

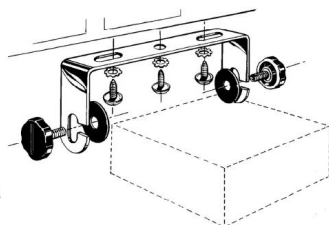

ВНИМАНИЕ: Уверете се, че напрежението, което се подава на станцията е 12V. Инсталиране радиостанция СВ. Преди да заредите станция, се уверете, че бутонът за захранването е максимално в ляво. Захранващят кабел на станцията включва защитна безопасността на червената жица.

Включете захранващия кабел на станцията към електрическата система с внимание. Свържете червения кабел (+) към положителния (+) и черния проводник (-) към отрицателния полюс (-) на автомобила. Проверете верността на връзките, направени за да се предотврати тяхното изключване или късо съединение. **ВНИМАНИЕ:** Когато не изгаряне на бушон заменя с по-висока стойност. Използвайте една от 2A.

Инсталирайте антена

За използване станция имате нужда от специфична антена, работеща в честота 27.225MHz на. Монтажът на Антената трябва да се извърши от квалифициран техник. Поставете антената на колата си правилно. Преди да свържете антената към антената на радиото е необходимо да се провери със специалист устройство, SWR метър, в противен случай тя може да повреди веригата на емисията радио.

Обикновено на антената трябва да бъде поставен върху най-високата част на вашето превозно средство, без да бъдат възпрепятствани от различни пречки и по-далеч от всеки източник на електрически или електромагнитен шум. Антена коаксиален кабел не трябва да се прекъсва или пресован. Включете края на коаксиален кабел от антената към жака на антена на гърба на гарата.

Проверете работата на радиостанцията:

Радиостанцията веднъж инсталирана се захранва от електрическата система на автомобила, направете следното, за да проверят функционирането:

- Проверете дали захранването е свързан правилно
- Проверете връзката на антената на радиостанцията
- Свържете жака за микрофон с предната част на радиостанцията.
- Включете радио чрез завъртане на потенциометъра в посока часовниковата стрелка обем и регулирате силата на звука до желаното ниво
- Изберете желания канал, като използвате бутона UP / DOWN напредния панел на радиото или до микрофона, в България с помощта на канал 22.
- Натиснете бутона в границата на SQ изчезва фоновия шум.

Ако режимът на ASQ е активиран (на микрофона) Бутон SQ не работи

- Натиснете бутона PTT на микрофона, за да изпълнява обещанията си, и го пуснете, за да получите
- Проверете сигнала, получен от сигналните барове в предната част на радиостанцията
- ASQ Започнете функция на микрофона и да регулирате нивото на бутон ASq на предната част на радиостанцията.

5. ПОЛЕЗНА ИНФОРМАЦИЯ :

Не обратна поляриност мощнострадиостанция .?

- Не сменяйте изгорял бушона с един от по-висока стойност,Заводът има 2A.
- Да не се излъчва не антена или неизправност антена илиоразмерена да се избегнат емисиите изгаряне
- Регулиране на SQ и ASQ лимит изчезване фоновия шум.Чрез завъртане на копчето по часовниковата стрелка SQ прекалено много, вие ще получите не само силни сигнали (тези, отделяни в близост).

6. ПРАВИЛО ПРОМЯНА:

За да промените часа използвате радиостанцията СВ направете следното:

- Когато радиото е изключен, натиснете бутона, установени едновременно и PTT на микрофона, а след това включете гарата, водене на бутоните натиснати.
- Използвайте нагоре и надолу клавишите на гарата, за да изберете желаната норма
- Спрете и рестартирайте станция

За да проверите текущото време по същата процедура,.

Налични Правила: CE > -9 > -A > -b > -C > -d > -E > -F > -p > -n

- CE: 26.965 - 27.405 MHz doar FM
- 9: 26.965 - 26.955 80 canale AM FM (Германия)
- A: 25.615 - 26.055 MHz
- b: 26.065 - 26.505 MHz
- C: 26.515 - 26.955 MHz
- d: 26.965 - 27.405 MHz
- E: 27.415 - 27.855 MHz
- F: 27.865 - 28.305 MHz
- p: 26.960 - 27.400 MHz
- n: 26.330 - 26.770 MHz AM FM

7. ЧЕСТОТИ И ЮРИДИЧЕСКИ ПРАВОМОЩИЯ В ЕВРОПА СА:

- Италия 40 CH AM / FM 4 watt, AM 1 watt. Германия 80 CH FM 4 watt / 12 CH AM 1 watt Европа 40 CH FM 4 watt / 40 CH AM 1 watt Румъния CEPT 40 CH FM 4 watt
- България CEPT 40 CH FM 4 watt, AM 1 watt
- Испания 40 CH AM / FM 4 watt
- Франция 40 CH 4 watt FM / AM 40 CH 1 watt
- Англия 40 CH FM честоти 4 watt English + EC 40 CH FM 4 watt посещават CEPT.

ВНИМАНИЕ! Този продукт е предназначен да бъде използван в България и работи на стандартни ЕС Европа 40 CH FM четириват. За да функционира в AM ще трябва да се промени в норма на ЕС в г (D).

Спецификациите подлежат на промяна без предупреждение!

Rádió - adó - vevő

PNI Escort HP 8001L ASQ

Ez magában foglalja a
fejhallgató mikrofonnal HS81

- FELHASZNÁLÓI KÉZIKÖNYV -



CURTARTALOMJEGYZÉK PINS

1. Főbb jellemzők ... 1
2. Műszaki adatok ... 1
3. Termék leírás ... 2
4. Telepítés ... 3
5. Tanácsok ... 4
6. Szabály módosítása ... 4
7. Frekvenciák és megengedett hatáskörök Európában ... 5

FIGYELEM:

A KÉSZÜLÉK ELSŐ BEKAPCSOLÁSA VAGY HASZNÁLATA ELŐTT, KÉRJÜK OLVASSA EL FIGYELMESEN EZEKET AZ UTASÍTÁSOKAT ÉS TARTSA MEG EZT A KÉZIKÖNYVET A KÉSŐBBI FELHASZNÁLÁS CÉLJÁBÓL.

A KÉSZÜLÉK NEM TARTALMAZZA A FELHASZNÁLÓ ÁLTAL JAVÍTHATÓ EGYSÉGEKET, ÍGY MINDEN SZERVÍZFELADAT ELVÉGZÉSÉHEZ KÉRJE HIVATALOS SZERVÍZ SEGÍTSÉGÉT.

TŰZVESZÉLY MEGAKADÁLYOZÁSA ÉRDEKÉBEN, CSAK MEGFELELŐ ÁRAMFORRÁST HASZNÁLJON.

1. FŐBB JELLEMZŐK:

- 40 csatorna
- Üzemmod kapcsolóval AM/FM (AM-be csak akkor működik ha változik a norma)
- Sürgősségi csatorna kapcsoló (19)
- Billentyűzár kapcsoló (Lock)
- Csatornaváltó gombok UP/DOWN
- LED kijelző
- 2 kijelzős csatornaszám
- Potenciaméter hangerő és Start/Stop adó-vevő
- Zöld LED ASQ kijelző
- Mikrofon gombok a csatorna kiválasztásához (le/fel) és az ASQ aktiválásához
- 6 pólusú mikrofon csatlakozó az előlapon
- Aljzat a külső hangszórónak
- Kézi zajszűrés
- Beállítható automatikus zajzár
- Antenna csatlakozó

2. MŰSZAKI ADATOK :

Csatorna	40 AM/FM
Sávszélesség	26.965 – 27.405 MHz
Frekvenciavezérlés	P.L.L.
Üzemi hőmérséklet	-10~ +55°C
Táplálás	13.8Vdc ±15%
Méret	115 x 36 x 152 mm
Súly	0.8 kg
Vevőegység	
Köztes frekvencia	1° 10.7 MHz / 2° 450 KHz
Érzékenység	-120dBm / 12dB SINAD (FM) -107dBm / 12dB SINAD (AM)
Hangkimenet	@10% THD 2.5W la 8 Ohm
Hangtorzítás	<8% at 1 KHz
Képfrekvencia elnyomás	65 dB
Szomszédos csatorna	85 dB
Fogyasztás	200 mA in stand-by
Adóegység	
Maximális teljesítmény	4W FM la 13.8Vdc
Moduláció	85% la 90% (AM) 3KHz ±0.2 KHz (FM)
Ellenállás antenna	50 Ohm
Fogyasztás	2 A

3. TERMÉK LEÍRÁS:

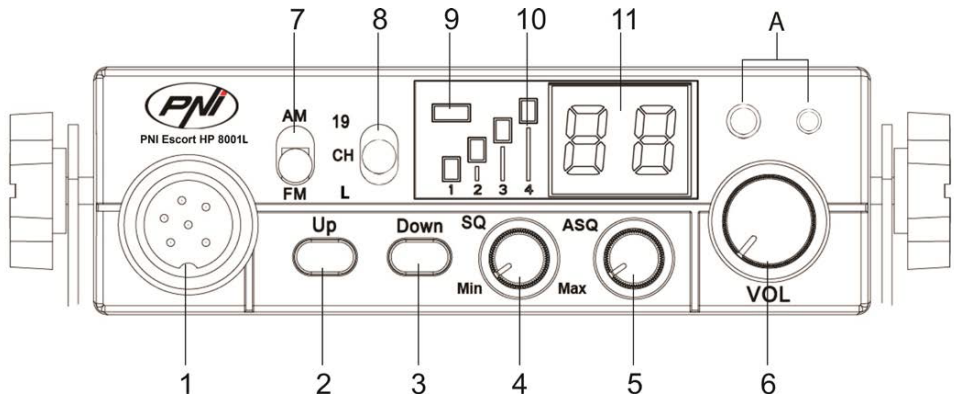

1. 6 pólusú mikrofon csatlakozó.

2. Csatornaszám növelő gomb.

3. Csatornaszám csökkentő gomb.

4. Potenciaméterrel rendelkező zajzár – a zajzár csendesíti az adó-vevő háttérzaját. Forgassa a potenciamétert az óramutató járásával megegyező irányba, hogycsökkentse a zajt, vagy azzal ellentétes irányba, ha azt szeretné, hogy a háttérzajmeg gyengébb legyen.

5. ASQ potenciaméter – az ASQ szintjének növelése érdekében a potenciamétertforgassa az óramutató járásával megegyező irányba, ebben az esetben csökkenti a háttérzajt vagy a kapott jelet. AJÁNLÁS: az ASQ állomás bekapcsolásához forgassa balra.

6. Ki-/bekapcsó és hangerő szabályozó potenciaméter – forgassa az óramutatójárásával megegyező irányba a kekapcsoláshoz és a hangerő növeléséhez. Ha nincsjel az a javaslat, hogy segít a zajzár (SQ – forgassa az óramutató járásával ellentétesirányba), majd a hangerőt egy kényelmes szintre. Amikor bekapcsolja és állítja ahangerőt, a készülék emlékezik az utolsó használt csatornára.

7. AM/FM kiválasztó gomb. (AM-be csak akkor működik ha változik a norma).

8. Sürgősségi csatornaváltó kapcsolóval 19, normálisan működő CH vagy Lock (Lockbillentyű). CH módban kiválaszthatja az összes többi csatorna 1- 40. Romániábanhasznált csatorna 22.

9. LED kijelzős TX/ASQ. A LED kijelző piros ha ki van kapcsolva, de mikor működikaz ASQ a LED kijelző zöld.

10. Jel kijelző – 4 báros kijelző ellenőrzi a jelerősséget

11. LED kijelző – megjeleníti a csatorna számát.

A. Fejhallgató és mikrofon csatlakozó

- 12. Antenna csatlakozó
- 13. Tápkábel csatlakozó 13.8VDC
- 14. Külső hangszóró csatlakozó

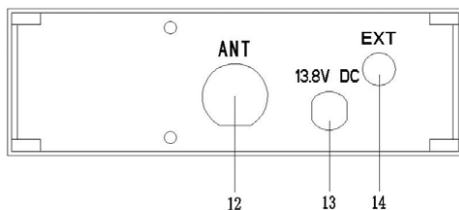

- 15. PTT gomb – adáshoz tartsa lenyomva
- 16. Csatorna szám növelés
- 17. ASQ funkció gomb be-/kikapcsolása
- 18. Csatorna szám csökkentése
- 19.6 tűs mikrofon tápvezeték

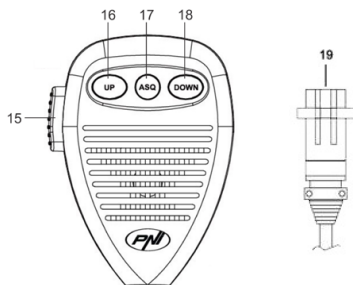

4. TELEPÍTÉS:

A beszerelés megkezdését megelőzően tervezze meg a rádiókészülék és a mikrofontartó elhelyezkedését. Olyan helyet válasszon, ahol kényelmesen üzemeltethető, ugyanakkor nem zavarja a sofőrt vagy az utasokat.

Helyezze a tartókonzolja illesztett rádiót pontosan a kívánt helyre. Ha nincs interferencia, távolítsa el a konzolt és sablonként használva jelölje be az illesztőcsavarok helyét.

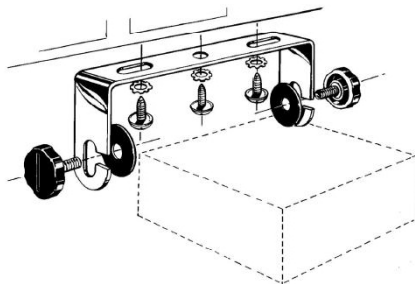

FIGYELEM: A rádiókészülék üzemeltetése előtt ellenőrizze, hogy a rádiót az üzemeltetés helye szerinti országban érvényes szabályozás által megengedett frekvenciasávokra és üzemmódokra programozták be.

Központi egység telepítése: mielőtt betáplálja a rádiókészüléket, győződjön meg arról, hogy a bekapcsoló potenciaméter maximálisan balra van csavarva. A tápkábelhez tartozik egy biztonsági piros huzal. Csatlakoztassa a rádiókészülék tápkábelét a gépjármű elektromos rendszerébe, vigyázva a polaritásra, akkor is ha a rádiókészülék polaritásvédett. Csatlakoztassa a piros vezetékét a pozitív (+) terminálra és a fekete vezetékét a negatív (-) terminálra, a gépjármű elektromos rendszerébe. Ellenőrizze a helyes csatlakoztatást, hogy elkerülje lekapcsolódást vagy a rövidzárlatot. **FIGYELEM:** Ha a biztosíték kiégett ne helyettesítse egy magasabb értékűvel. 2A gyári.

Az antenna telepítése: a rádiókészülék használatához szüksége van egy meghatározott antennára, amely működik a 27.225 MHz-es frekvencián. Az antenna beszerelését egy szakképzett szerelő kell elvégezze.

Helyezze az antennát a gépjárműre. Mielőtt csatlakoztatja az antennát a rádiókészülékbe, ellenőrizni kell az antennát egy speciális eszközzel, másképp károsíthatja a rádiókészülék áramkörét. Általában az antennát a gépjármű legmagasabb pontjára kell elhelyezni, anélkül hogy bármilyen elektromos elem vagy elektromágneses zaj zavarná azt. Az antenna kábel ne legyen megszakítva vagy összenyomva. Csatlakoztassa az antenna kábelét a készülék hátulján "ANT" jelzéssel ellátott dugaszolóaljzatba.

Ellenőrizze a rádiókészülék működését: Aa készülék telepítését követően, a gépjármű elektromos rendszerébe, a működés ellenőrzéséhez az alábbiak a tennivalók:

- Ellenőrizze a tápkábel helyes csatlakozását
- Ellenőrizze az antenna rádiókészülékbe való csatlakoztatását
- Csatlakoztassa a mikrofonkábel a készülék elején található dugaszolóaljzatba
- A készülék bekapcsolásához forgassa el a Be/Ki hangerő potenciamétert jobbra és állítsa be a megfelelő hangerőt.
- Válassza ki a kívánt csatornát az előlapon vagy a mikrofonon található UP/DOWN gombok segítségével.
- Nyomja meg az SQ gombot, így korlátozza a háttérzajt ameddig el nem tűnik. Ha az ASQ üzemmód aktiválva van (a mikrofonon) az SQ nem működik.
- Nyomja meg hosszan a PTT gombot a mikrofonon, így beszéljen és engedjeel, ahhoz hogy hallja a választ.
- Ellenőrizze a jelerősséget a kijelzőn.
- Kapcsolja be az ASQ funkciót a mikrofonon és állítsa be a szintet. Az ASQ gomb a készülék elején található.

5. TANÁCSOK:

- Ne változtassa meg a készülék polaritását.
- Ha a biztosíték kiégett ne helyettesítse egy magasabb értékűvel. 2A a gyári.
- Ne próbáljon jelet adni antenna nélkül, meghibásodott vagy elmozdult antennával, hogy megelőzze a kiégetést.
- Állítsa az SQ és ASQ gombokkal a háttérzajt, ameddig eltűnik. Ha túl sokat forgassa az SQ gombot az órajárásával megegyező irányba, akkor túl erős jeleket fog kapni.

6. SZABÁLY MÓDOSÍTÁSA:

Az idő módosításához használja a CB rádió állomást tegye a következőket:

- Ha a rádió ki van kapcsolva, nyomja meg a Le gombokat, és PTT a mikrofonon, majd kapcsoljabe az állomásra, miközben a gombok lenyomását. A fel és le gombokkal az állomáson a kívánt norma
- Állítsa le és indítsa újra az állomáson

Hogy ellenőrizze az aktuális időpontban, azonos eljárás.

Elérhető Szabályok: CE > -9 > -A > -b > -C > -d > -E > -F > -p > -n

- CE: 26.965 - 27.405 MHz doar FM
- 9: 26.965 - 26.955 80 canale AM FM (Németország)
- A: 25.615 - 26.055MHz
- b: 26.065 - 26.505MHz
- C: 26.515 - 26.955MHz
- d: 26.965 - 27.405MHz
- E: 27.415 - 27.855MHz
- F: 27.865 - 28.305MHz
- p: 26.960 - 27.400MHz
- n: 26.330 - 26.770MHz AM FM

7. FREKVENCIÁK ÉS MEGENGEDETT HATÁSKÖRÖK EURÓPÁBAN:

- Olaszország 40CHAM/FM 4 watt
- Olaszország 34CHAM/FM 4 watt
- Németország 80 CH FM 4watt/ 12 CH AM 1wattNémetország 40 CH FM 4watt/
12 CH AM 1wattEurópa 40 CH FM 4 watt/ 40 CH AM 1wattRománia CEPT 40 CH
FM 4watt
- Spanyolország 40 CHAM/FM 4watt
- Franciaország 40 CH FM 4watt/ 40 CHAM 1watt
- Anglia 40 CH FM 4watt angol frekvencia + EC 40 CH FM 4 watt frekvencia CEPT

FIGYELEM! Ezt a terméket lehet használni egész Európában.
A műszaki adatokat lehet változtatni bejelentés nélkül.

