

MANUAL DE UTILIZARE
SISTEM DE NAVIGATIE PORTABIL
PNI S905 ECRAN 5 INCH



Declaratii

- Caracteristicile produsului se pot modifica fara o notificare prealabila. Ne cerem scuze pentru orice neplacere cauzata.
- Compania noastra nu isi asuma responsabilitatea pentru pierderea datelor cauzata de lipsa unei copii de siguranta.
- Va rugam sa cititi cu atentie operatiunile si instructiunile din acest manual de utilizare si sa folositi numai accesorii originale, pentru a evita daune neasteptate. Implementarea altor programe pe acest dispozitiv, fara a fi in conformitate cu programele proprii sau conectarea de accesorii incompatibile, poate duce la anulara garantiei si chiar poate pune in pericol siguranta dumneavoastra si a altora. Compania nu isi asuma nici o responsabilitate in aceste cazuri.
- Uneori din cauza dezvoltarii infrastructurii si a constructiei de noi strazi etc., pot aparea neconformitati intre datele indicate de GPS si semnele de circulatie din trafic. Va rugam in aceste cazuri sa urmati semnele din trafic.
- Fiti atenti cand operati pe navigator in timp ce conduceti, neatentia in trafic poate cauza accidente rutiere grave. Compania nu isi asuma responsabilitatea pentru accidentele sau orice pierderi din aceasta cauza.

Masuri de precautie

- Nu agitati sau loviti dispozitivul. Manipularea gresita poate duce la deteriorarea acestuia, pierderea datelor sau erori in redarea fisierelor
- Pastrati dispozitivul departe de lumina directa a soarelui sau de temperaturi ridicate, pentru a preveni supraincalzirea acestuia si a bateriilor sale, ceea ce poate cauza erori sau pericol de explozie
- Pastrati dispozitivul departe de umiditate si stropi de ploaie. Umiditatea poate provoca defectarea dispozitivului
- Nu deconectati brusc dispozitivul de la alimentare
- Pastrati dispozitivul intr-un mediu curat si ferit de praf
- Utilizarea dispozitivului in apropierea undelor radio puternice sau razelor radioactive poate afecta performanta acestuia
- Introduceti stecherul complet in priza electrica pentru a preveni electricitatea statica
- Asigurati-va ca toate cablurile sunt conectate la dispozitiv in conditii de siguranta, pentru a evita daune asupra dispozitivului cauzate de aranjamentul necorespunzator
- Nu apasati tare pe ecranul LCD, feriti ecranul departe de lumina directa a soarelui, intrucat pot aparea defectiuni. Curatati praful de pe suprafata ecranului cu o carpa moale
- Daca dispozitivul nu functioneaza corespunzator, va rugam sa-l trimiteti la un service autorizat pentru reparatii
- Copiati datele de pe cardul SD / MMC pe un calculator in mod regulat, pentru a preveni pierderea datelor
- Atentie la compatibilitatea fisierelor media. Numai fisierele in conformitate cu normele de proiectare ale dispozitivului vor putea fi redade
- Filmele, muzica si imaginile nu pot fi redade fara drepturi de autor. Redarea acestor fisiere

fara permisiune ar incalca legea dreptului de autor

- Nu folositi obiecte metalice pentru a scurtcircuita alimentatorul sau o intrare a dispozitivului.
- Acest lucru poate duce la distrugerea dispozitivului
- Utilizati dispozitivul dupa plasarea acestuia pe o suprafata plana. Plasarea acestuia pe o patura, perna sau covor va face ca temperatura de lucru sa fie prea mare pentru dispozitiv si se poate defecta.
- Atunci cand sistemul executa operatiunea de citire-scriere pentru cardul de memorie, nu-l deconectati de la sursa, astfel datele de pe card pot fi distruse sau se pot pierde
- Nu opriti alimentarea atunci cand navigati, redati filme, muzica sau vizualizati imagini
- Nu depozitati bateriile si nu le incarcati in zone reci sau calde, nivelul de performanta al bateriilor poate fi deteriorat
- Nu lasati dispozitivul sau incarcatorul la indemana copiilor
- Loviturile puternice sau scaparea pe jos pot deteriora dispozitivul sau strica aspectul. Va rugam sa aveti grija
- Nu folositi volumul la maxim, va poate afecta auzul si chiar provoca deteriorarea permanenta a auzului

Introducere:

Dispozitivul PNI S905 este folosit in principal pentru functia de navigare prin GPS, insa acesta are si alte functii precum redarea fisierelor audio/video, vizualizare imagini etc. Il puteti folosi aproape oriunde si oricand, atunci cand conduceti, mergeti pe jos, cu bicicleta sau cand asteptati la o intalnire.

Caracteristici principale:

- Procesor de inalta performanta
- Interfata prietenoasa pentru utilizare simpla
- Transfer date prin conectarea la un calculator, utilizand cablu de date din colet
- Receptie excelenta: precizia localizarii ofera servicii de navigatie excelente
- Furnizor de divertisment: functii de redare fisiere MP3

Pachetul contine:

Asigurati-va ca toate elementele sunt incluse in pachetul navigatiei:

- Navigatie GPS
- Alimentator auto
- Cablu de date
- Creion pentru ecran tactil
- Suport de parbriz
- Manual de utilizare

Daca observati lipsa unui obiect din colet, va rugam sa contactati furnizorul dumneavoastra.

Descriere produs

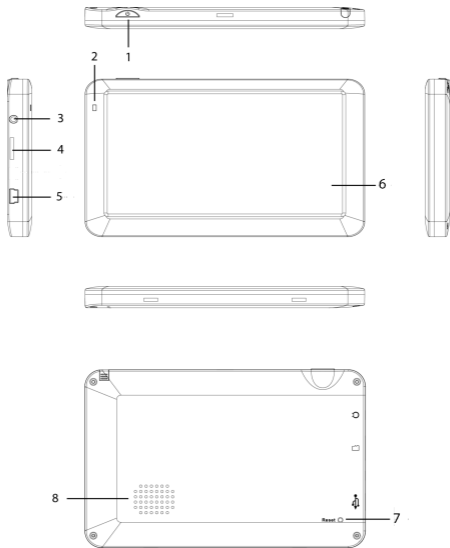

- 1 - Buton pornire/oprire
- 2 - LED indicator alimentare
- 3 - Jack pentru casti
- 4 - Slot card microSD
- 5 - Mufa miniUSB
- 6 - Ecran LCD tactil
- 7 - Buton reset
- 8 - Difuzor

Utilizarea navigatorului

Alimentarea dispozitivului

Navigatorul poate fi alimentat astfel: de la acumulatorul intern, de la calculator prin cablul de date sau in masina la bricheta de 12V/24V.

Atunci cand nu este conectat la o sursa de alimentare, navigatorul GPS este alimentat de la acumulatorul intern. Iconita [] din coltul din dreapta sus a ecranului indica nivelul bateriei.

NOTA: Acest navigator utilizeaza un acumulator Li-Ion integrat ce nu poate fi scos. In general, daca iluminarea ecranului este setata sa fie redusa, iar bateria este incarcata complet, atunci dispozitivul poate functiona pana la 3 ore pe baterie. Unele functii (redare fisiere audio, video, iluminare ridicata etc.) consuma mai multa energie, ceea ce va reduce in mod evident durata de functionare pana la o noua alimentare.

Incarcarea dispozitivului de la bricheta masinii

1. Conectati un capat al alimentatorului auto la mufa miniUSB a navigatorului GPS
2. Conectati celalalt capat al alimentatorului la bricheta autovehiculului

ATENTIE: Va rugam sa conectati alimentatorul la bricheta dupa pornirea autovehiculului, pentru a evita eventuale daune provocate de curentul instabil la momentul pornirii motorului.

Operatii de baza

Pornirea / oprirea

Va rugam sa apasati butonul de pornire din partea de sus a navigatorului pentru a-l opri. Sistemul intra in starea de hibernare. Cand il porniti din nou, aparatul va reveni la modul de functionare folosit inainte de oprire.

NOTA: Daca doriti economisirea bateriei, puteti apasa comutatorul pornit/oprit pentru a inchide de tot dispozitivul.

Montarea suportului de parbriz:

Fixati aparatul pe parbrizul autovehiculului folosind suportul inclus in pachet, pentru a-l putea utiliza in timpul mersului.

ATENTIE: Asezati cu atentie suportul pe parbriz. Asigurati-va ca navigatorul GPS nu va obtureaza vizibilitatea la drum. Asigurati-va ca navigatorul este fixat intr-un loc corespunzator, nu la intamplare. Nu-l amplasati in zona air bag-ului.

Utilizarea unui card de memorie microSD

Daca doriti redarea fișierelor audio/video sau vizualizarea imaginilor de pe dispozitivul GPS puteti stoca fișierele dorite pe un card microSD pe care il puteti introduce ca in imaginea de mai jos:

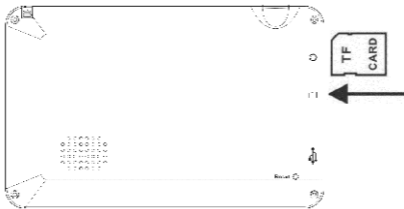

ATENȚIE: Nu scoateți cardul din dispozitiv atunci când sistemul redă un fișier media.

1. Nu apăsați tare și nu îndoiți cardul SD. Preveniți caderea și lovirea cardului.
2. Nu păstrați cardul în zone cu temperatură, umiditate ridicată sau în lumina directă a soarelui. Păstrați cardul departe de lichide și substanțe corozive.
3. Acordați atenție sporită la poziția de introducere a cardului în slotul de card. Introducerea greșită poate provoca daune atât slotului cât și cardului.

Conectarea la un calculator

Conexiunea la un calculator prin intermediul interfeței miniUSB se face pe partea stângă a navigatorului. Puteți copia fișiere de pe navigator pe calculator și invers sau puteți păstra datele din navigator pe calculator pentru o utilizare viitoare.

- Asigurați-vă că navigatorul este deschis - ON;
- Asigurați-vă că mufa miniUSB a cablului de date este conectată la interfața miniUSB de pe partea stângă a aparatului, iar mufa USB standard, într-o intrare USB a calculatorului;
- La realizarea conexiunii computerul va identifica în mod automat noua unitate hardware
- Când ați încheiat transferul de date, scoateți cablul de date din navigator, iar acesta va funcționa la fel ca înainte.

ATENȚIE: Securitatea datelor: vă rugăm să copiați datele din sistem pe un dispozitiv de stocare extern înainte de actualizare. Compania nu își asumă responsabilitatea pentru pierderea datelor.

Întreținerea navigatorului GPS

Întreținerea corespunzătoare permite navigatorului GPS să fie partenerul dumneavoastră de încredere pentru navigație și divertisment. Vă rugăm să utilizați navigatorul urmând criteriile de mai jos pentru a-i asigura un timp de utilizare cât mai îndelungat.

Protecția ecranului: Nu apăsați prea tare pe ecran. Curățați ecranul ușor, folosind o carpa moale, stropită cu un produs de curățare a sticlei din comerț, evitându-se stropirea directă pe ecran.

ATENȚIE: va rugam sa opriti navigatorul GPS inainte de a curata ecranul tactil.
Nu scapati navigatorul, lovirea poate deteriora ecranul si alte componente ale acestuia.

ATENȚIE: Daunele accidentale nu sunt acoperite de garantie. Evitati utilizarea in urmatoarele situatii: variatii mari de temperatura, temperatura ridicata (60°C sau mai ridicata), temperatura prea joasa (sub 0°C), inalta tensiune, in conditii de praf sau umiditate. Pastrati dispozitivul departe de eroziune, de lichide corozive si nu-l introduceti in nici un fel de lichid. Evitati interferentele cu radiatii: interferenta radiatiilor de la alte echipamente electronice pot afecta performanta ecranului navigatorului. Eliminati sursa interferentelor, iar ecranul va reveni la normal.

ATENȚIE: Daca este necesar transportul aerian, este recomandata depozitarea GPS-ului in bagajul de cala si trecerea lui prin intermediul sistemului de detectare cu raze X pentru controlul de securitate. Evitati verificarea navigatorului de catre un detector cu cap magnetic sau bara magnetica (dispozitivul de mana a personalului de verificare), aceste dispozitive pot cauza pierderea datelor din sistem.
Evitati expunerea navigatorului la lumina puternica directa. Pastrati navigatorul GPS departe de radiatiile ultraviolete puternice de lumina, pentru a creste durata de viata.

Decrierea interfetei sistemului si meniului principal

Interfata sistemului



Funcțiile principale

Navigatie	Deschidere soft de navigatie
Muzica	Deschidere lista fisiere audio si redarea acestora
Video	Deschidere lista fisiere video si redarea acestora
Ebook	Deschidere lista fisiere txt si vizualizarea acestora
Poze	Deschidere lista imagini si vizualizarea acestora
Setari	Deschidere meniu setari dispozitiv

Redare fisiere audio



Acest capitol descrie modul de utilizare a player-ului audio din navigatorul GPS pentru a reda muzica preferata.

Player-ul audio suporta fisiere de timp WMA, MP3 si WAV. Puteti seta ordinea de redare la intamplare. Va rugam sa copiatii fisierele audio pe un card de memorie inainte de redare.

Interfete si Operatiuni:

- Selectati optiunea "Music" din meniul principal pentru a accesa lista cu melodii:



	Inapoi	Apasati pentru a reveni la meniul principal
	Pagina anterioara	Apasati pentru a selecta pagina anterioara de melodii
	Pagina urmatoare	Apasati pentru a selecta urmatoarea pagina de melodii

-Selectati melodia dorita pentru a activa player-ul audio:

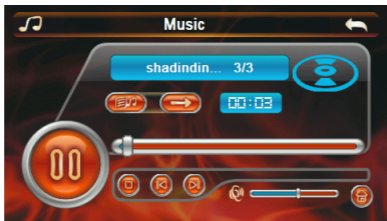

	Inchide	Apasati pentru a reveni la meniul principal
	Start	Apasati pentru a porni redarea melodiei
	Pauza	Apasati pentru a intrerupe redarea melodiei
	Stop	Apasati pentru a opri redarea melodiei
	Anterioara	Apasati pentru a selecta melodia anterioara
	Urmatoarea	Apasati pentru a selecta melodia urmatoare
	Ajustare volum	Selectati nivelul volumului. Spre stanga pentru a micșora și spre dreapta pentru a mări volumul
	Progres redare melodie	Afiseaza progresul redarii melodiei curente
	Inapoi	Apasati pentru a afisa fisierele dintr-un director
	Timpul scurs	Apasati pentru a afisa timpul scurs dintr-o melodie
	Redare ciclica	Apasati pentru a reda ciclic toate melodiile dintr-un director
	Redare aleatorie	Apasati pentru a reda aleatoriu melodiile dintr-un director

Vizualizare imagini



Acest capitol ofera informatii cu privire la modul de vizualizare a imaginilor pe navigatorul GPS.

- Formate suportate: JPG, JPEG, BMP și PNG.
- Posibilitate rotire și vizualizare imagini pe întreg ecranul, una după alta, automat

Va rugăm să copiați imaginile pe un card de memorie înainte de redare.









Interfete si Operatiuni

· Selectati optiunea "Photo" din meniul principal pentru a accesa lista de imagini

	Inapoi	Apasati pentru a reveni la meniul principal
	Pagina anterioara	Apasati pentru a selecta pagina anterioara cu imagini
	Pagina urmatoare	Apasati pentru a selecta urmatoarea pagina cu imagini

· Selectati imaginea dorita pentru vizualizare:



	Inchide	Apasati pentru a reveni la meniul principal
	Ascunde	Apasati pentru a porni vizualizarea pe intreg ecranul
	Rotire in sensul acelor de ceasornic	Apasati pentru a roti imaginea in sensul acelor de ceasornic la 90°
	Anterioara	Apasati pentru a vizualiza imaginea anterioara
	Urmatoarea	Apasati pentru a vizualiza imaginea urmatoare
	Marire	Apasati pentru a mari imaginea
	Micsorare	Apasati pentru a micsora imaginea
	Inapoi	Apasati pentru a reveni la directorul cu imagini

Vizualizare fisiere text



Acest capitol ofera informatii despre cum sa folositi navigatorul GPS pentru a vizualiza fisiere text.

Formate suportate: TXT

Va rugam sa copiatii fisierele text pe cardul de memorie pentru a le vizualiza pe navigator.







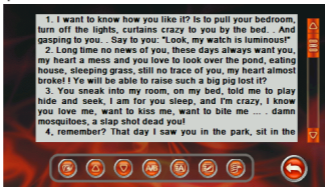

Interfete si Operatiuni

· Selectati optiunea "Ebook" din meniul principal pentru a accesa lista fisiereleor text:

	Inapoi	Apasati pentru a reveni la meniul principal
	Pagina anterioara	Apasati pentru a selecta pagina anterioara cu fisiere text
	Pagina urmatoare	Apasati pentru a selecta urmatoarea pagina cu fisiere text

· Selectati fisierul dorit pentru vizualizare:



	Inapoi	Apasati pentru a reveni la meniul anterior
	Ultima	Apasati pentru a vizualiza pagina anterioara
	Urmatoarea	Apasati pentru a vizualiza pagina urmatoare
	Font text	Apasati pentru a selecta fontul caracterelor
	Culoare text	Apasati pentru a selecta culoarea textului
	Salvare selectie	Apasati pentru a salva selectia efectuata in prealabil
	Lista selectii salvate	Apasati pentru a accesa lista de salvari efectuate
	Inchide	Apasati pentru a reveni la meniul principal

Redare fisiere video

Acest capitol ofera informatii despre cum sa folositi navigatorul GPS-ul pentru redarea fisiereilor video.



- Fisiere suportate: WMV, MPEG, MPG, 3GP, ASF si AVI
- Redare pe intreg ecranul, selectare progres si selectare a fisierului

Va rugam sa copiatii fisierele video pe cardul de memorie pentru a le reda pe navigator

Interfete si Operatiuni

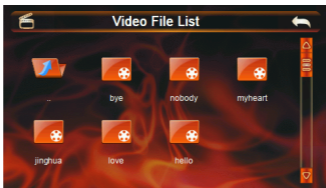







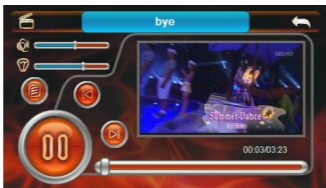



- Selectati optiunea "Video" pentru a accesa lista de fisiere video:



	Inapoi	Apasati pentru a reveni la meniul principal
	Pagina anterioara	Apasati pentru a selecta pagina anterioara cu fisiere video
	Pagina urmatoare	Apasati pentru a selecta urmatoarea pagina cu fisiere video

- Selectati fisierul dorit pentru vizualizare:



	Inchide	Apasati pentru a reveni la meniul principal
	Start	Apasati pentru a porni redarea clipului
	Pauza	Apasati pentru a intrerupe redarea clipului
	Stop	Apasati pentru a opri redarea clipului
	Anterioara	Apasati pentru a selecta clipul anterior
	Urmatoarea	Apasati pentru a selecta clipul urmator
	Ajustare volum	Selectati nivelul volumului. Spre stanga pentru a micșora si spre dreapta pentru a mari volumul
	Progres redare melodie	Afiseaza progresul redarii clipului curent
	Inapoi	Apasati pentru a afisa fisierele dintr-un director
	Timpul scurs	Apasati pentru a afisa timpul scurs dintr-un clip
	Redare ciclica	Apasati pentru a reda ciclic toate clipurile dintr-un director
	Redare aleatorii	Apasati pentru a reda aleatoriu clipurile dintr-un director

Setari sistem

Selectati optiunea "Settings" din meniul principal pentru a accesa meniul de setari al sistemului.

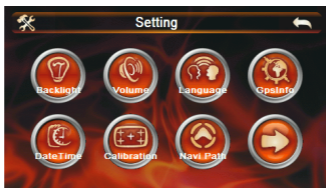

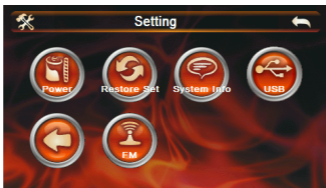





Iluminare ecran (Backlight)

- Setare iluminare ecran



	Inchide	Apasati pentru a reveni la meniul anterior
	Micsorare nivel iluminare	Apasati pentru a micsora nivelul iluminarii ecranului
	Marire nivel iluminare	Apasati pentru a mari nivelul iluminarii ecranului
	Iluminare	Apasati unul din butoane pentru a selecta cat timp doriti sa fie luminat ecranul

Setari volum (Volume)

- Setare nivel volum voce/audio si atingere ecran

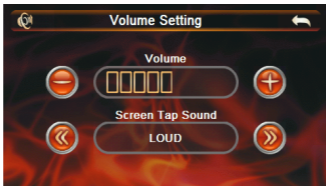

Limba meni (Language)

- Selectare limba meni



Informatii sateliti (GPS Info)

- Vizualizare informatii GPS: cati sateliti s-au gasit, puterea semnalului acestora, latitudine, longitudine, altitudine, viteza, data/ora

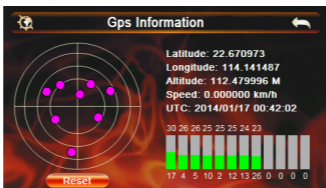

Pentru a incepe o noua cautare de sateliti apasati butonul: Reset.

Setare data/ora (Date/Time)

- Setare data si ora sistem

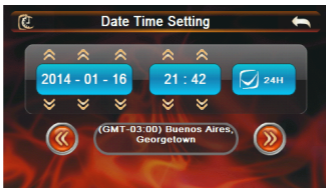

Calibrare ecran (Calibration)

- Calibrare ecran tactil

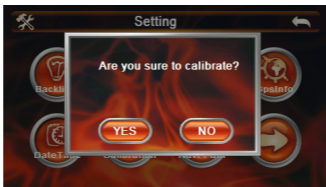

Selectati "Yes" pentru a accesa pagina de calibrare a ecranului. Pentru a-l calibra apasati pe cruciuta aparuta

Daca selectati "No" veti reveni la meniul anterior fara a calibra ecranul.



Cale soft navigatie (Navipath)

- Setare cale spre softul de navigatie

Nivel baterie (Power)

- Vizualizare nivel baterie

Resetare setari (Restore Set)

- Revenire la setarile din fabrica – toate setarile vor fi resetate

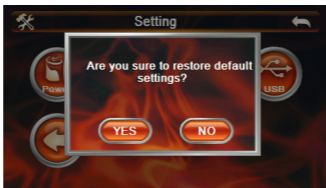

Selectati optiunea "Yes" daca doriti resetarea tuturor setarilor la valorile implicite din fabrica.
Selectati optiunea "No" pentru a reveni la meniul anterior fara a modifica nimic.

Informatii sistem (System info)

- Vizualizare informatii despre sistem



USB

Setari USB



FM

- Activarea / dezactivarea functiei transmisie FM

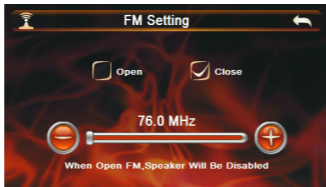

Functia de transmisie FM este utilizata pentru a accesa un echipament de receptie FM si pentru a reda informatiile audio emise de sistemul de navigatie. In acest mod, difuzorul GPS-ului este dezactivat.

NOTA: Frecventa de emisie din navigator trebuie sa fie aceeaasi cu frecventa primita de echipamentul de receptie. Nu utilizati alta frecventa, post de radio, pentru a evita perturbarea receptiei.

Specificatii tehnice

Dimensiuni	132 x 84 x 12mm
Greutate	180 g
Procesor	MSTAR MSB2531 800MHz
Sistem de operare	WinCE 6.0
USB	miniUSBx1
Slot card SD	microSD
Baterie	Li-Ion, 1300mAh/3.7V
Difuzor	2W@4ohm
Iesire casti	20 mW/32ohm
Fisiere audio suportate	WMA/MP3/WAV
Fisiere video suportate	WMV/MPEG/MPG/3GP/ASF/AVI
Imagini suportate	JPG/JPEG/BMP/PNG
Fisiere Ebook suportate	TXT
Temperatura de lucru	-10 °C ~ 55 °C
Temperatura depozitare si transport	-20 °C ~ 70 °C
Umiditate mediu utilizare	35% ~ 70%(40°C)
Umiditate mediu depozitare si transport	30% ~ 85% (40°C)
Presiune atmosferica	86KPa ~ 106KPa
Limba	Spaniola, portugheza, engleza, etc

Probleme si solutii

Daca navigator GPS nu functioneaza, va rugam sa verificati urmatoarele solutii de mai jos.
Daca problema persista, va rugam sa contactati un service autorizat.

Probleme	Cauze	Solutii
Dispozitivul nu porneste	Baterie descarcata	Incarca sistemul cu sursa de alimentare externa si incarca bateria in acelasi timp
Dispozitivul se opreste in timpul utilizarii	Baterie descarcata	Alimentati sistemul de la o bricheta auto sau la calculator pentru a-l utiliza si incarca bateria in acelasi timp
Dispozitivul nu afiseaza nimic pe ecran sau imaginea este neclara	Iluminarea ecranului este oprita sau foarte mica	Ajustati nivelul iluminarii ecranului
Butoanele de pe ecran nu functioneaza corespunzator	Ecranul tactil nu este calibrat	Calibrati din nou ecranul tactil
Nu exista sunet in timpul de redarii fisierelor audio si video	Volumul este prea mic	Mariti nivelul volumului
	Castile nu sunt conectate corect	Conectati castile in mod corespunzator
Dispozitivul nu poate accesa un calculator	Cablul USB nu este conectat corect	Conectati cablul USB in mod corespunzator
Dispozitivul nu receptioneaza semnale GPS		Acest lucru depinde de puterea semnalelor GPS in functie de zona unde va aflati. Asteptati 3 minute pentru a receptiona semnale sau schimbati pozitia unde va aflati

