

НАРЪЧНИК ЗА УПОТРЕБА
ПРЕНОСИМА НАВИГАЦИОННА СИСТЕМА
PNI S905 5" СЕНЗОРЕН ЕКРАН



Изисквания

Продуктът подлежи на промяна без предизвестие. Извиняваме се за причиненото неудобство. Фирмата не носи отговорност за загуба на данни и файлове, причинена от липса на резервни копия.

Моля, прочетете внимателно инструкции в настоящия наръчник и използвайте само оригинални копия. Ако забележите технически недостатък, моля свържете се с лицензиран сервизен център.

Изпълнение на други програми за устройството, без да е в съответствие с техните собствени програми или свързване с несъвместими аксесоари може да анулира гаранцията и дори може да застраши вашата безопасност и тази на другите около вас. Фирмата не поема отговорност в такива случаи.

Понякога, поради развитието на инфраструктурата и изграждане на нови пътища и т.н., може да се появят несъответствия между GPS данни, посочени от пътни знаци и трафик. Моля, следвайте указателните табели в тези случаи.

Бъдете внимателни при работа с навигатора, докато шофирате. Непредпазливост по време на пътното движение може да предизвика тежки пътнотранспортни произшествия. Фирмата производител не носи отговорност за всички вреди.

В случай, че има различия между снимките в това ръководство и реални обекти, вземете под внимание реалните обекти

Предпазни мерки

- Не тръскайте и не изпускате устройството. Погрешното боравене може да доведе до щети, загуба на данни или грешки при възпроизвеждане на файлове

- Пазете устройството далеч от пряка слънчева светлина или висока температура, за да се предотврати прегряване и неговите батерии, които могат да доведат до грешки или експлозия.

- Пазете устройството далеч от влага и дъждовни капки. Влагата може да повреди Устройството.

- Не изключвайте устройството от захранване изведнъж

- Пазете устройството в чиста среда и без прах.

- Не използвайте устройството близо до силни радио вълни или радиоактивни лъчи, които могат да повлияят на работата му.

- Поставете щепсела докрай в контакта, за да се предотврати статично електричество

- Уверете се, че всички кабели са свързани към устройството безопасно да се избегне повреда на устройството, предизвикана от неправилно подреждане.

- Не натискайте силно върху LCD екрана като пазете далеч от пряка слънчева светлина, тъй като може да доведе до повреда. Изчистете праха от повърхността на екрана с мека кърпа

- Ако устройството не работи правилно, моля да го изпрати в оторизиран сервизен център за ремонт.

- Копирайте данните от SD / MMC карта с компютър редовно за да се предотврати загуба на данни

- Обърнете внимание на съвместимостта на медийни файлове. Само файлове в съответствие с дизайна на устройството може да се възпроизведат съответствие с дизайна на устройството може да се играе · Филми, музика и снимки, не може да се играе без авторски права.

- Не използвайте метални предмети кратко захранването или входно устройство. Това може да унищожи устройството.
- Използвайте устройството, като го поставите върху равна повърхност. Поставянето върху одеало, възглавница или килим ще направи работна температура да бъде твърде висока и може да повреди устройството.
- Когато системата изпълнява работата на карта за четене и запис с памет, не изключвайте от източника, така че информацията върху нея може да се повредят или може да се загуби.
- Не изключвайте захранването, когато преглеждате, възпроизвеждате филми, музика и преглеждате изображения/
- Не съхранявайте батериите или презареждане на горещи или студени места.
- Не оставяйте устройството или зарядното устройство близо до деца
- Грешно зареждане на батериите може да доведе до експлозия. Изхвърляйте батериите според инструкциите.
- Използвайте специални батерии от лецинзирани доставчици
- Пазете устройството далеч от деца, когато се зарежда
- Тежки удари или изпускане може да повреди или повредите външния вид на устройството. Моля, пазете устройството.
- Не използвайте максималната степен на звука, която може да увреди слуха ви и дори да доведе до трайно увреждане на слуха.
- Моля не усилвайте максимално звука на говорителите за дълъг период от време . Продължителната употреба може да доведе до изкривяване на изхода на високоговорителя.
- Докато гледате виде, повторямите действия могат да доведат до дискомфорт на ръцете ви, рамената ви или други части на тялото

Въведение: Използване на навигатора. PIN S905 се използва главно за GPS навигация функция, но тя има други функции, като възпроизвеждане на аудио / видео, разглеждане на снимки и т.н. Можете да го използвате почти навсякъде и по всяко време при шофиране, ходене, каране на велосипед и прочие.

Прилагането на процесор се отличава с висока производителност. Лесен за употреба интерфейс предлага проста и лесна работа. Управление на захранването гарантира здрава и надеждна експлоатация на продукта.

Предаване на данни: Трансфер на данни чрез свързване към компютър чрез кабел за данни в пакета. Отлична рецепция: Точно позициониране осигурява з адоволява изд навигационна услуга.

Доставчик: на забавления: MP3 развлекателни функции може да облекчи умората. Можете да го използвате почти навсякъде и по всяко време, като при шофиране, ходене, каране на велосипед или чакат за среща. Перфектни функции "GPS + развлечения" ви предоставят колоритна работа и живот

Пакетът съдържа: Моля, обедете се, че всички продукти са включени в опаковката на навигацията: · Приносима навигациш · Touch химикалка · Зарядно за автомобила · Малък USB кабел · Конзола · Наръчник за употреба

Външност на продукта

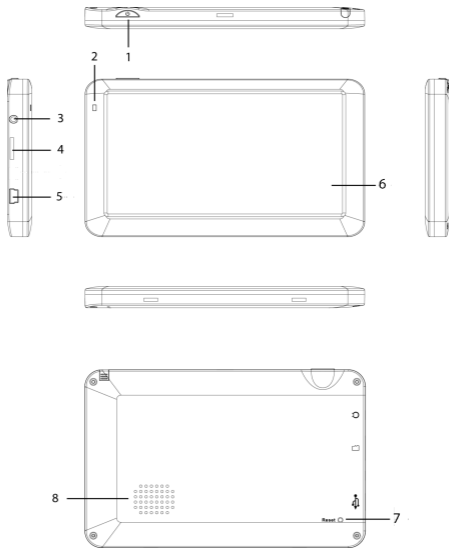

- 1 - Превключвател на захранване
- 2 - Светлинен индикатор
- 3 - Жак за слушалки
- 4 - Микро SD слот
- 5 - Мини USB порт
- 6 - Сензорен екран
- 7 - Бутон за нулиране
- 8 - Говорител

Захранване и зареждане на навигацията

Захранване

Навигаторът може да бъде зареждан по 2 начина: от вътрешна батерията от компютъра чрез кабел за данни или автомобилна запалка 12V / 24V. Когато не са свързани към източник на захранване, GPS навигатора, се захранва от вградена батерия. Изображение [] в горния десен ъгъл на екрана се показва нивото на батерията.

Забележка: Този браузър използва интегрирана Li-Ion батерия, която не може да бъде отстранена. По принцип, ако осветлението е настроено да бъде намалено, а батерията е напълно заредена, устройството може да работи до 3 часа на батерия. Някои функции (възпроизвеждане на аудио, видео, осветление на едро и т.н.) консумират повече енергия, което значително ще намали продължителността на живота на батерията..

ВНИМАНИЕ: Моля, свържете захранването след започване на цигари на автомобила по-лек, за да се избегнат евентуални щети, причинени от нестабилна ток при стартиране.

Зареждане с адаптер за захранване

Стартиране/спиране

Моля, натиснете бутона за включване на горната част на браузъра, за да го спрете. Системата влиза в режим на хибернация. Когато го стартирате отново, устройството ще се върне в операцията използвана преди спирането.

ЗАБЕЛЕЖКА: Ако искате да пестите батерията, можете да натиснете бутона за включване / изключване, за да затвори цялото устройство и да нулирате системата.

Монтиране на предното стъкло:

Устройството за фиксиране на предното стъкло на автомобила, използвайки подкрепата, включени в пакета, за да можете да използвате по време на каране.

ВНИМАНИЕ: Внимателно поставете върху предното стъкло. Уверете се, че GPS навигатора няма да закрие видимостта на пътя. Уверете се, че вашия браузър е настроен на удобно място. Не го поставяйте на възглавница.

Използването на микро памет карта

Задължително софтуер карта, карта на данни и медии файлове се съхраняват в условие TF карта. Поставете картата правилно в слота:



Внимание: Не отстранявайте картата от устройството, когато системата възпроизвежда медиен файл.

1. Не натискайте силно и не огъвайте SD картата. Предотвратяване на падане и удари карта.
2. Не съхранявайте картата на места с температура, висока влажност или пряка слънчева светлина. Дръжте картата далеч от корозивни течности.
3. Обърнете внимание на позицията за поставяне в слота за карта. Хеправилното и въвеждане може да доведе до увреждане както на картата и слота.

Свързване към компютър

Свързване към компютър чрез Mini USB интерфейс е в лявата част на браузъра. Можете да копирате файлове от браузъра на компютъра и обратно, или можете да запазите данните в браузъра на компютъра си за бъдеща употреба.

- Уверете се, че вашия браузър е отворен - ON;
- Уверете се, че джак кабел за данни MiniUSB е свързан с MiniUSB интерфейс от лявата страна на устройството и стандартен USB жак, а USB вход на компютъра;
- Осъществяване на връзка към компютъра автоматично ще открие новата хардуерна единица
- Когато приключите с прехвърлянето на данни, извадете кабела за данни от браузъра и тя ще работи както преди.

ВНИМАНИЕ: Моля, копирайте данните от системата за сменяемо устройство за съхранение, преди да актуализирате. Фирмата не носи отговорност за загуба на данни.

Поддръжка GPS навигатор

Поддръжка ще позволи GPS навигатора да бъде вашият надежден партньор за навигация и забавление. Моля, използвайте следните критерии браузъри долу, за да се гарантира по-дълъг срок на ползване.

ВНИМАНИЕ: Моля, спрете GPS навигатор преди почистване на сензорния екран. Не изпускате устройството това може да го повреди екрана и други негови компоненти.

Внимание: Избягвайте използването на следните условия: високо температурни колебания, висока температура (60 ° C или по-висока), температурата е твърде ниска (под 0 ° C), високо напрежение, прах или влажност. Дръжте устройството далеч от ерозия, корозивни течности и не влиза в никакви течности. Избягвайте интерференция с радиация: радиация смущения от други електронни устройства може да повлияе на функционирането на екрана на браузъра. Отстранете източника на смущения, екранът се връща към нормалното.

ВНИМАНИЕ: Ако е необходимо да се транспотрира чрез въздушен транспорт, препоръчва GPS да се съхранява в чекирания багаж и прекарване през системата за откриване на рентгенова за скрининг. Избягвайте проверка на навигатора с магнитна глава или магнитна лента (ръчен персонал проверка), тези устройства могат да предизвикат загуба на данни в системата.

Избягвайте пряко излагане на ярка светлина. Дръжте GPS навигатор далеч от силна ултравиолетова светлина, за да се увеличи продължителността на живота.

Описанието на системния интерфейс и главното меню

Систмен интерфейс



Основни функции

Навигация	Отваряне на навигационната карта
Музика	Отваряне на файловете с музика
Видео	Отваряне и пускане на видео файлове
Ebook	Отваряне и преглед на текстови файлове
Снимки	Отваряне и преглед на изображения
настройки	Отваряне на настройките на устройството

Възпроизвеждане на аудио файлове



Тази глава описва как да използвате аудио плейър от GPS навигатор, за да слушате любимата си музика.

Аудио плейър поддържа файлове като WMA, MP3 и WAV. Можете да настроите на случаен ред на възпроизвеждане. Моля, копирайте аудио файлове в карта с памет, преди да играете.

Интерфейси и операции:

·Изберете бутон 'музика' от главното меню за да имате достъп до песните::



	Назад	Натиснете връщане към главното меню
	Предишна страница	Натиснете да изберете песни от предишната страница
	Следваща страница	Натиснете за избор на следваща страница с песни

· Селектирайте желаната песен за да активирате аудио плейъра::

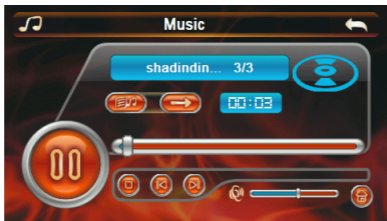

	Затваряне	Натиснете за връщане към главното меню
	Старт	Натиснете, за да започне песента
	Пауза	Натиснете за започван на песента
	Стоп	Натиснете за спиране на песента
	Последна	Натиснете за избор на предишна песен
	Следваща	Натиснете, за да изберете следващата песен
	Настройване на звука	Изберете нивото на звука. Наляво, за да намалите и надясно, за да увеличите силата на звука
	Прогрес на песен	Показва текущия напредък на песента
	Назад	Натиснете, за да изведете файловете в указателя
	Изминало време	Натиснете да прегледате изминалото време на песента
	контур	Докоснете, за да пуснете песни в цикличен принцип
	Случаен принци	Натиснете за пускане на песните на случаен принцип

Функция за преглед на изображения

Тази глава дава информация как да преглеждате изображения на GPS навигацията.



Удобства

1. Поддържа файлове формат - JPG, JPEG, BMP и PNG.
2. Позволява ви да въртите на цял екран и автоматично показване на всички изображения.

Моля, копирайте вашите изображения в картата памет преди да ги прегледате.









Интерфейси и операции

· Изберете "Photo" от главното меню за достъп до списъка с изображенията

	Назад	Кликнете, за да се върнете към главното меню
	Предишна страница	Натиснете за да изберете предишната страница с изображения
	Следваща страница	Натиснете за да изберете следващата страница с изображения

· Изберете снимката, която искате да видите:





	Затвори	Натиснете за връщане към главното меню
	Скрий	Натиснете за да видите на цял екран
	Завъртане по обратна на	Натиснете за да видите изображението на 90 градуса
	Предходни	Натиснете за да видите предходните изображения
	Следваща	Натиснете за да видите следващите изображения
	Приближаване	Натиснете за да увеличите изображението
	Отдалечаване	Натиснете за да отдалечите
	Назад	Натиснете за да върнете папката с изображения

Преглед на текстови файлове

Тази глава дава информация как да преглеждате текстови файлове. Поддържани формати: TXT Моля, копирайте си TXT. Fi Le във всяка папка от картата с памет, преди да сте прочели







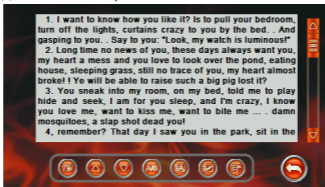

Интерфейс и операции

·Изберете "Еbook" в главното меню за да достъп до текстовите файлове:

	Назад	Натиснете за връщане към главното меню
	Последно	Натиснете, за да изберете предишната страница с текстове файлове
	Следващ	Натиснете, за да изберете следващата страница с текст файлове

· Натиснете за да видите желаня файл:



	Назад	Натиснете за връщане към главното меню
	Напред	Кликнете, за да видите предишната страница
	Следващ	Кликнете, за да видите следващата страница
	Шрифт	Натиснете, за да изберете шрифт
	Цвят	Натиснете, за да изберете цвят
	Запишете селекция	Натиснете, за да запазите избора си предварително
	В списъка със запаметени	Натиснете, за да влезете в списъка със запазените селекци
	Затваряне	Натиснете за връщане към главното меню

Пускане на видео файлове

Тази глава предоставя информация относно начина на използване на GPS навигатора да играят на видео.

- Подкрепа WMV, MPEG, MPG, 3GP, ASF и Avi fails;



- Поддръжка на цял екран играта, подбор напредък и файлова селекция

Моля, копирайте видео файловете във всяка папка от картата памет, преди да ги пуснете.

Интерфейс и операции

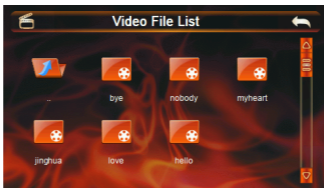







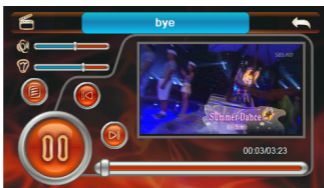



· Натиснете "Video" за достъп до листа с видео файловете:



	Назад	Натиснете за връщане към главното меню
	Напред	Натиснете, за да изберете предишната страница
	Назад	Натиснете, за да изберете следващата страница

· Натиснете за да видите желаните файлове:



	Затвори	Натиснете за връщане към главното меню
	Начало	Кликнете, за да започнете възпроизвеждане на видео
	Пауза	Пауза на клипа
	Стоп	Натиснете, за да спрете клипа
	Назад	Натиснете, за да изберете предишния клип
	Напред	Натиснете, за да изберете следващия клип
	Регулиране на звука	Изберете нивото на звука. Наляво, за да намалите и надясно, за да увеличите звука
	Корекция на процеса	Посочване текущия възпроизвеждан клип
	Назад	Натиснете, за да изведете файловете в директория
	Изминало време	Натиснете, за да видите на изминалото време на клипа
	Цикличен принцип	Кликнете, за циклично пускане на видеоклипове в дадена папка
	Случаен принцип	Кликнете, за случайно пускане на видеоклипове в дадена папка

Системни настройки

Натиснете "Settings" от главното меню за достъп до Системните настройки.

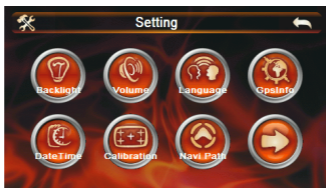

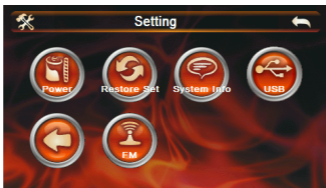





Задна светлина

- Настойка на Backlight



	Назад	Връщане към главното меню
	Намаляне на яркосттаосветен	Натиснете, за да намалите фоновото осветление
	Увеличаване на яркостта	Увеличи задното осветяване
	Настройките	Натиснете един от бутоните, за да изберете колко дълго искате да бъде осветен екран

Настройките на звука

- Настройте нивото на звука

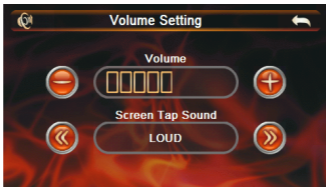

Език

- Изберете желания от вас език



GPS информация

- Разгледайте GPS информация: колко спътника бяха намерени, тяхната сила на сигнала, ширина, дължина, височина, скорост, време / дата

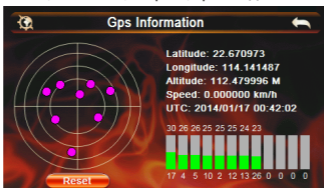

За да започнете ново търсене на сателите, натиснете нулиране/reset

Дата/Час

- Настройте дата и час

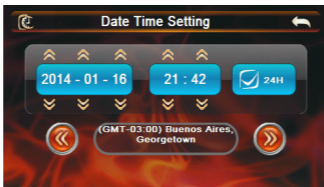

Екран за калибриране

- Сензорен екран за калибриране

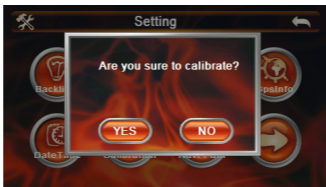

Изберете "Yes", за да получите достъп до страницата за калибриране на екрана. За да калибрирате натиснете кръста, който ще се покаже. Ако изберете 'NO' ще се върнете към предишното меню без калибриране на екрана.



Навигационни патеки

- Определете пътя на навигационния софтуер

Батерия

- Показване на живота на батерията

Настройки за възстановяване

- Назад към фабричните настройки - всички настройки се нулират, включително калибриране на екрана

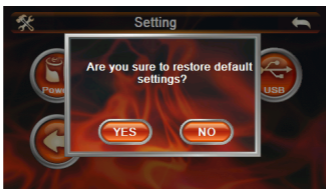

Изберете "Yes", ако искате да върнете всички настройки към фабричните настройки. Изберете "Не", за да се върнете към предишното меню, без да промените нищо

Системна информация

- Преглед на системната информация



USB

USB настройки



FM

- Разрешаване / забраняване на функцията предаване FM

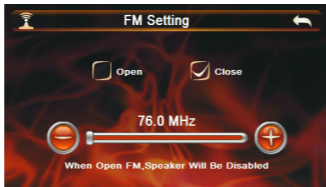

FM транзитната функция се използва да даде достъп до FM предаването и за пускане на аудио информация. В този режим на GPS говорещият е забранено.

Забележка: Емисионен честота на навигатора трябва да бъде същата честота, получена от приемателни устройства; Да не се използва друга честота, радио, за да се избегнат смущения.

Спецификации

Размери	132 x 84 x 12mm
Тегло	180 g
Процесор	MSTAR MSB2531 800MHz
Операционна система	WinCE 6.0
USB	miniUSBx1
Слот за SD карта	microSD
Батерия	Li-Ion, 1300mAh/3.7V
Говорител	2W@4ohm
Слушалка	20 mW/32ohm
Поддържани аудио файлове	WMA/MP3/WAV
Поддържани видео файлове	WMV/MPEG/MPG/3GP/ASF/AVI
Поддържани изображения	JPG/JPEG/BMP/PNG
Поддържани Ebook файлове	TXT
Работна температура	-10 °C ~ 55 °C
Съхранение и транспорт	-20 °C ~ 70 °C
Влажност средна употреба	35% ~ 70%(40°C)
Атмосферно налягане транспорт	30% ~ 85% (40°C)
Оперативно налягане	86KPa ~ 106KPa
Език	Испански, Португалски, Английски и др.

Възможни проблеми и решения

Ако GPS навигатор не работи, моля, проверете следните по-долу решения. Ако проблемът продължава, моля свържете се с оторизиран сервизен център.

Проблем	Причина	Решение
Устройството не се стартира	Изтощена батерия	Заредете система с външно захранване и зареждане на батерията в същото време
Устройството спира по време на работа	Изтощена батерия	Захранете мощност до системата от запалка или РС, използвайте зареждане на батерията в същото време
Устройството не показва нищо на екрана или изображението е размазано	Осветлението е изключен или е много малък	Настройте светлината
Бутоните на екрана не работят правилно	Сензорният екран не е калибриран	Калибрирайте сензорния екран
Няма звук при пускане на видео и музика	Звукът е много нисък	Увеличете звука
	Слушалките не са сложени правилно	Свържете правилно слушалките
Устройството не може да получите достъп до компютър	USB кабела не е добре свързан	Свържете правилно USB кабела
Устройството не приема GPS сигнал		Това зависи от силата на GPS сигнала в зависимост от зоната, в която се намирате. Изчакайте 3 минути за приемане на сигнали или промяна на позицията, където и да сте.

