



PNI Safe House 230

Gas detector and solenoid valve / Детектор за газ и соленоиден клапан
Gasdetektor und Magnetventil / Detector de gas y electroválvula / Détecteur
de gaz et électrovanne / Gázérzékelő és mágnesszelep / Rilevatore di gas
e elettrovalvola / Gasdetector en magneetventiel / Detektor gazu i zawór
elektromagnetyczny / Senzor de gas si electrovalva



EN	User manual	3
BG	Ръководство за употреба	8
DE	Benutzerhandbuch	13
ES	Manual de usuario	18
FR	Manuel utilisateur	23
HU	Használati utasítás	28
IT	Manuale utente	33
NL	Handleiding	38
PL	Instrukcja obsługi	43
RO	Manual de utilizare	48

FOREWORD

This product is a detector designed to identify gas leaks (natural gas, LPG and coal gas).

PRODUCT DESCRIPTION

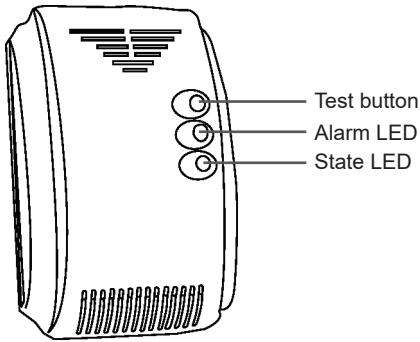

Gas detector

MAIN FEATURES OF THE GAS DETECTOR

- Sensor with high reliability
- Automatic reset after alarm
- Detected gas: natural gas, LPG (liquefied petroleum gas) and coal gas
- Use only indoor, wall mounting

TECHNICAL SPECIFICATIONS OF THE GAS DETECTOR

Supply voltage	230V
Output voltage for solenoid valve	9 - 12V (impuls)
Stand-by consumption	≤ 90mA
Alarm consumption	≤ 100mA
Maximum consumption	3W (@ 230V)
Sensor priming time	about 180 seconds
Sound intensity	≥ 85dB/m
Alarm level	20% LEL (Lower Explosive Limit)
Gas density alarm level	0.1% - 0.5%
Alarm indicator	Flashing red LED
Error indicator	Red LED and extended sound
Usage temperature	-26°C ~ +80°C
Dimensions	115 x 72 x 41 mm

INSTALLATION INSTRUCTIONS

1. First identify if the gas from the source is heavier or lighter than air. Gases heavier than air: LPG. Gases lighter than air: natural gas, methane gas, etc.
2. Depending on the weight of the gas, choose the correct location of the gas detector. If the gas is heavier than the air, position the gas detector at a height of 0.3 - 1.0 m from the floor, within a radius of max. 1.5 m from gas

source. If the gas is lighter than air, position the gas detector at a height of 0.3 - 1.0 m from the ceiling, within a radius of max. 1.5 m from gas source.

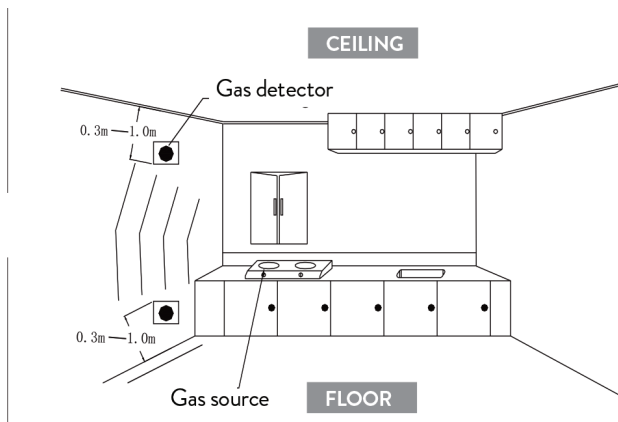

3. Fix the screws securely to the wall, then position the gas detector.
4. Avoid installing the gas detector near the following sources: direct air flow caused by wind, fans, open doors or windows, steam sources, oil vapors, etc.
5. Any installation of a wired device must comply with the national laws in force. The wires must have the correct size and color, to avoid wrong connections. A wrong wiring connection can have repercussions in the event of an alarm caused by gas leaks.

CONNECTIONS

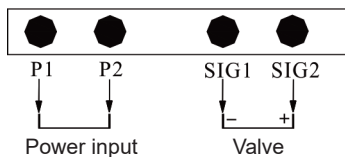

INSTRUCTIONS FOR USE

The gas detector can be used independently or together with a solenoid valve.

USE OF GAS DETECTOR INDEPENDENTLY

1. Choose the right place to install the gas detector. Follow the installation instructions.
2. Power the gas detector to a 230V power source. The green LED will blink once per second for 3 minutes, the time required to heat the sensor. After priming the sensor, the detector will emit a short sound to alert you that it has entered normal operating state. The LED will continue to flash.

USE OF GAS DETECTOR TOGETHER WITH SOLENOID VALVE

1. Choose the right place to install the gas detector. Follow the installation instructions.
2. Power the gas detector to a 230V power source. The green LED will blink once per second for 3 minutes, the time required to start the sensor. After priming the sensor, the detector will emit a short sound to alert you that it has entered normal operating state. The LED will continue to flash.
3. If the detector identifies a gas leak, the red LED blinks, while the built-in siren emits a repetitive "Di ... Di" alarm sound. If the detector is connected to a solenoid valve, it will transmit a pulse to it, which will cause this device to stop the gas supply. The gas detector will return to its initial state of operation after the gas dispersion or after restarting the detector.
4. If the siren emits a long sound and the red LED is on - indicates an internal sensor error. Turn off the power and contact a service center.
5. If the detector is operating in a discordant manner, switch off the power supply and contact a service center.

TESTING THE DETECTOR

To test an installed gas detector, you can spread a little lighter gas in the air at a distance of about 5 cm from the gas slots of the detector. **ATTENTION:** Frequent testing can reduce the sensitivity of the sensor. The detector will interrupt the alarm and return to normal operating mode, after the gas density will drop below the alarm level or after the restart.

PROCEDURES IN CASE OF ALARM

The gas detector enters the alarm state if the density of the gas in the room exceeds the minimum alarm level (20% LEL).

Proceed as follows:

1. Immediately close the gas supply valve
2. Open the window and let air quickly enter the room
3. Close any fire source and do not use anything that could cause a fire, such as lighters, matches
4. Avoid turning on any electrical equipment
5. Try to find the exact place where the gas leak takes place and immediately notify the specialized institutions or a qualified person

LED INFO

Flashing red LED	Gas leakage
Red LED on	Sensor error
Flashing green LED 0.5s on 0.5s off	Sensor warming up

WARNINGS

1. The gas detector must be installed and connected correctly.
2. The gas detector must be powered from a power source.
3. Maintain the detector regularly as indicated.
4. Test the detector operation every six months.
5. For different reasons, such as changing environmental conditions, interrupting electricity or fraudulently acting on the electronic system, the product may not work properly. The user is advised to take all precautionary measures regarding his safety and his goods.

MAIN CHARACTERISTICS OF THE SOLENOID VALVE

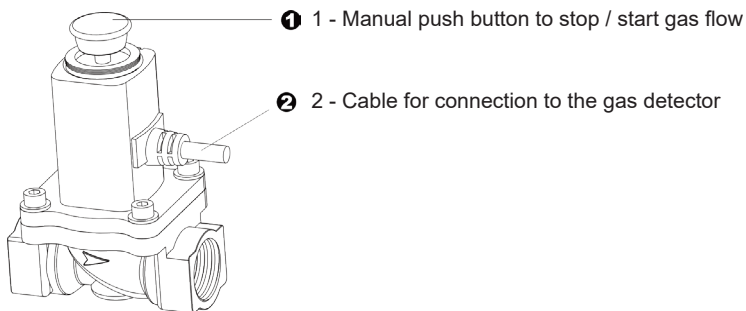

The solenoid valve offers a safety solution, stopping the gas in case of emergency by closing the valve. The solenoid valve can be connected to a gas sensor, a fire alarm circuit or other types of gas sensors to stop the gas supply in case of emergency.

The solenoid valve has an automatic closing system, when input voltages of 9-12 V are detected. After closing, it can be manually opened by pulling upwards the red button.

TECHNICAL SPECIFICATIONS SOLENOID VALVE

Closing mode	Current or manual impulse
Starting mode	Manual, by pulling upwards the red button
Material	Brass alloy
Maximum pressure supported	100 kPa
Connection	Ø3 / 4 "
Supply voltage	DC 9 ~ 12V (Pulse)
Valve closing time in case of alarm	<1 second
Usage temperature	-26°C ~ +80°C
Dimensions	

INSTRUCTIONS FOR USE

- The solenoid valve can be closed in two ways:
 - An electrical pulse of 1 second (9 - 12V DC)
 - By pressing the red button (first you need to remove the plastic cover).
 After this operation, the solenoid valve remains closed.

NOTE: The protective cover must remain closed during the use of the solenoid valve.

- When the solenoid valve is closed, pull the red vertical button upwards to unlock the solenoid valve. The solenoid valve will remain open.
- The solenoid valve will shut off automatically when it receives an input signal from the sensor. If this does not happen, contact the supplier or manufacturer for maintenance.
- After closing the solenoid valve, an inspection of the gas installation will be performed. Use caution when the solenoid valve needs to be restarted.

RECOMMENDATIONS FOR INSTALLATION

- The solenoid valve will only be installed by qualified personnel only.
- The solenoid valve must be installed after the main internal gas valve.
- The solenoid valve must be installed in the direction of the gas flow marked on the solenoid valve. The coil should not be mounted face down. The solenoid valve can be installed horizontally or vertically.
- The control valves of the solenoid valve must be connected correctly. The white thread is positive and the black one is negative. Making an incorrect connection may result in the risk of shortcircuit.
- During maintenance work on the gas pipe, such as cleaning the pressure pipe, the solenoid valve must be disassembled to avoid its failure.
- During the pressure tests, the solenoid valve must be opened.
- The solenoid valve opening button can be pulled upwards when the pressures are equal (inlet and outlet).
- Inverted polarity and wrong voltage can damage the electromagnetic coil of the solenoid valve.
- Installation with the gas sensor in the kit is recommended. The connection is made plug & play, without other modifications.

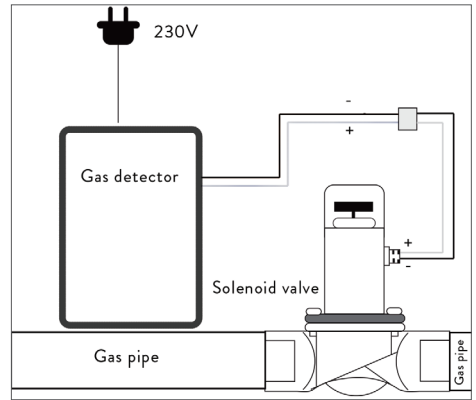
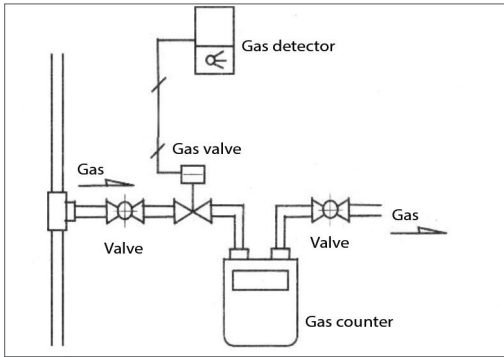

CAUTION

1. If the screws come into contact with water or chemicals, it is necessary to remove them in order to prevent their corrosion;
2. In case the product is totally or partially installed outdoor, a protection against water is recommended;
3. The transparent cover has the role of protection against accidental actuation of the red button.

SENSOR CONNECTION WITH SOLENOID VALVE

The connection between the gas sensor and the solenoid valve is plug & play without other adjustments.

- A. The black wire is connected to the "-" from the "-" solenoid valve.
- B. The white wire is connected to the "+" from the "+" solenoid valve.
- C. Power supply 230V c.c.

Recommended cable:

1. Cable: $2 \times 0.3 \text{ mm}^2$ or bigger
2. Cable length <20 meters

ПРЕДГОВОР

Този продукт е детектор, предназначен да идентифицира течове на газ (природен газ, LPG и въглищен газ).

ОПИСАНИЕ НА ПРОДУКТА

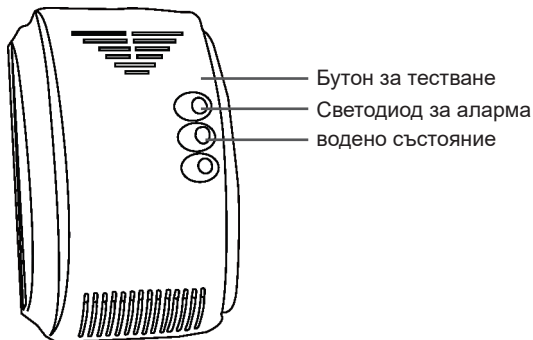

Детектор за газ

ОСНОВНИ ХАРАКТЕРИСТИКИ НА ГАЗОВИЯ ДЕТЕКТОР

- Сензор с висока надеждност
- Автоматично нулиране след аларма
- Открит газ: природен газ, LPG (втечен нефтен газ) и въглищен газ
- Използвайте само вътрешен, стенов монтаж

ТЕХНИЧЕСКИ ХАРАКТЕРИСТИКИ НА ДЕТЕКТОРА ЗА ГАЗ

Захранващо напрежение	230V
Изходно напрежение за соленоиден клапан	9 - 12V (impuls)
Консумация в режим на готовност	≤ 90mA
Консумация на аларма	≤ 100mA
Максимална консумация	3W (@ 230V)
Време за зареждане на сензора	около 180 секунди
Интензитет на звука	≥ 85dB/m
Ниво на аларма	20% LEL (Lower Explosive Limit)
Алармено ниво за пълнот на газа	0.1% - 0.5%
Индикатор за аларма	Мигащ червен светодиод
Индикатор за грешка	Червен светодиод и удължен звук
Температура на употреба	-26°C ~ +80°C
Размери	115 x 72 x 41 mm

ИНСТРУКЦИИ ЗА ИНСТАЛАЦИЯ

1. Първо установете дали газът от източника е по-тежък или по-лек от въздуха. Газове, по-тежки от въздуха: LPG. Газове, по-леки от въздуха: природен газ, газ метан и др.
2. В зависимост от теглото на газа изберете правилното местоположение на газовия детектор. Ако газът

е по-тежък от въздуха, поставете газовия детектор на височина 0,3 - 1,0 м от пода, в радиус от макс. 1,5 м от източника на газ. Ако газът е по-лек от въздуха, поставете газовия детектор на височина 0,3 - 1,0 м от тавана, в радиус от макс. 1,5 м от източник на газ.

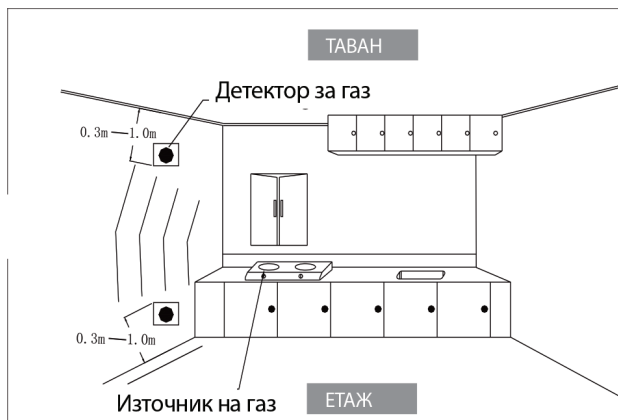

3. Закрепете здраво винтовете към стената, след което поставете газовия детектор.
4. Избягвайте да инсталирате газовия детектор в близост до следните източници: директен въздушен поток, причинен от вятър, вентилатори, отворени врати или прозорци, източници на пара, маслени пари и др.
5. Всяка инсталация на кабелно устройство трябва да отговаря на действащите национални закони. Проводниците трябва да имат правилния размер и цвят, за да се избегнат грешни връзки. Неправилното свързване на окабеляването може да има последствия в случай на аларма, причинена от изтичане на газ.

ВРЪЗКИ

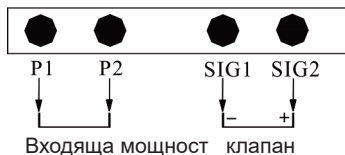

ИНСТРУКЦИИ ЗА УПОТРЕБА

Газовият детектор може да се използва самостоятелно или заедно с електромагнитен клапан.

Използване на детектор за газ самостоятелно

1. Изберете правилното място за инсталиране на газов детектор. Следвайте инструкциите за инсталиране.
2. Захранете газовия детектор към 230V източник на захранване. Зеленият светодиод ще мига веднъж в секунда в продължение на 3 минути, времето необходимо за загряване на сензора. След зареждане на сензора, детекторът ще издаде кратък звук, за да ви предупреди, че е влязъл в нормално работно състояние. Светодиодът ще продължи да мига.

Използване на газов детектор заедно с електромагнитен клапан

1. Изберете правилното място за инсталиране на газов детектор. Следвайте инструкциите за инсталиране.
2. Захранете детектора за газ към източник на захранване 230V. Зеленият светодиод ще мига веднъж в секунда в продължение на 3 минути, времето, необходимо за стартиране на сензора. След зареждане на сензора, детекторът ще издаде кратък звук, за да ви предупреди, че е влязъл в нормално работно състояние. Светодиодът ще продължи да мига.

3. Ако детекторът идентифицира изтичане на газ, червеният светодиод мига, докато вградената сирена издава повтарящ се алармен звук "Di ... Di". Ако детекторът е свързан към соленоиден клапан, той ще предаде импулс към него, което ще накара това устройство да спре подаването на газ. Газовият детектор ще се върне в първоначалното си състояние на работа след разпръскването на газа или след рестартиране на детектора.

4. Ако сирената издава дълъг звук и червеният светодиод свети - показва вътрешна грешка в сензора. Изключете захранването и се свържете със сервизен център.

5. Ако детекторът работи неправилно, изключете захранването и се свържете със сервизен център.

ТЕСТВАНЕ НА ДЕТЕКТОРА

За да тествате инсталиран детектор за газ, можете да разпръснете малко по-лек газ във въздуха на разстояние около 5 см от газовите слотове на детектора. **ВНИМАНИЕ:** Честото тестване може да намали чувствителността на сензора. Детекторът ще прекъсне алармата и ще се върне към нормален работен режим, след като плътността на газа падне под нивото на алармата или след рестартиране.

ПРОЦЕДУРИ В СЛУЧАЙ НА АЛАРМА

Газовият детектор влиза в състояние на аларма, ако плътността на газа в помещението надвиши минималното ниво на аларма (20% LEL).

Продължете както следва:

1. Незабавно затворете вентила за подаване на газ
2. Отворете прозореца и оставете въздуха да влезе бързо в стаята
3. Затворете всички източници на огън и не използвайте нищо, което може да причини пожар, като запалки, кибрит
4. Избягвайте да включвате каквото и да е електрическо оборудване
5. Опитайте се да намерите точното място, където става изтичането на газ и незабавно уведомете специализираните институции или квалифицирано лице

LED ИНФОРМАЦИЯ

Мигащ червен светодиод	Изтичане на газ
Червен светодиод включен	Грешка на сензора
Мигащ зелен светодиод 0,5s вкл. 0,5s изключен	Загряване на сензора

ПРЕДУПРЕЖДЕНИЯ

1. Детекторът за газ трябва да бъде инсталиран и свързан правилно.
2. Газовият детектор трябва да се захранва от източник на захранване.
3. Поддържайте детектора редовно, както е посочено.
4. Тествайте работата на детектора на всеки шест месеца.
5. Поради различни причини, като например промяна на условията на околната среда, прекъсване на електричеството или измамно действие върху електронната система, продуктът може да не работи правилно. Потребителят се съветва да вземе всички предпазни мерки по отношение на своята безопасност и своите стоки.

ОСНОВНИ ХАРАКТЕРИСТИКИ НА СОЛЕНОИДНИЯ КЛАПАН

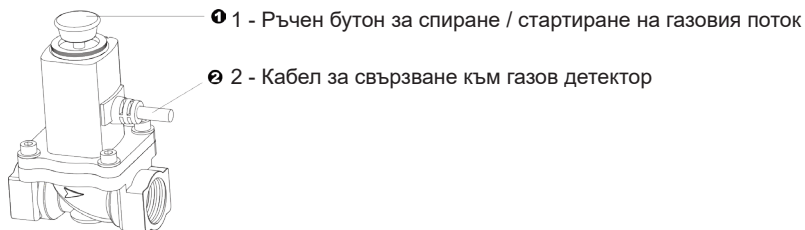

Електромагнитният клапан предлага решение за безопасност, спиране на газта в случай на авария чрез затваряне на клапана. Електромагнитният клапан може да бъде свързан към газов сензор, пожароизвестителна верига или други видове газови сензори, за да спре подаването на газ в случай на авария.

Електромагнитният клапан има система за автоматично затваряне, когато се откриват входни напрежения от 9-12 V. След затваряне може да се отвори ръчно, като се издърпа нагоре червения бутон.

ТЕХНИЧЕСКИ СПЕЦИФИКАЦИИ ЕЛЕКТРОМАГНИТЕН КЛАПАН

Режим на затваряне	Токов или ръчен импулс
Стартов режим	Ръчно, като издърпате нагоре червения бутон
Материал	Месингова сплав
Поддържано максимално налягане	100 kPa
Връзка	Ø3 / 4"
Захранващо напрежение	DC 9 ~ 12V (импулсен)
Време за затваряне на клапана в случай на аларма	<1 секунда
Температура на употреба	-26°C ~ +80°C

ИНСТРУКЦИИ ЗА УПОТРЕБА

1. Соленоидният клапан може да се затвори по два начина:

- а) Електрически импулс от 1 секунда (9 - 12V DC)
 - б) С натискане на червения бутон (първо трябва да махнете пластмасовия капак).
- След тази операция соленоидният клапан остава затворен.

ЗАБЕЛЕЖКА: *Защитният капак трябва да остане затворен по време на използване на соленоидния клапан.*

2. Когато електромагнитният клапан е затворен, издърпайте червения вертикален бутон нагоре, за да отключите соленоидния клапан. Соленоидният клапан ще остане отворен.
3. Соленоидният клапан ще се изключи автоматично, когато получи входен сигнал от сензора. Ако това не се случи, свържете се с доставчика или производителя за поддръжка.
4. След затваряне на соленоидния клапан ще се извърши проверка на газовата инсталация. Бъдете внимателни, когато соленоидният клапан трябва да бъде рестартиран.

ПРЕПОРЪКИ ЗА МОНТАЖ

1. Електромагнитният клапан ще се монтира само от квалифициран персонал.
2. Електромагнитният клапан трябва да се монтира след главния вътрешен газов вентил.
3. Електромагнитният клапан трябва да бъде монтиран в посоката на газовия поток, маркиран върху електромагнитния клапан. Бобината не трябва да се монтира с лице надолу. Електромагнитният клапан може да се монтира хоризонтално или вертикално.
4. Контролните клапани на електромагнитния клапан трябва да са свързани правилно. Бялата нишка е положителна, а черната е отрицателна. Осъществяването на неправилна връзка може да доведе до риск от късо съединение.
5. По време на работи по поддръжката на газовата тръба, като почистване на тръбата под налягане, електромагнитният клапан трябва да се разглоби, за да се избегне повредата му.
6. По време на тестовите под налягане, соленоидният клапан трябва да бъде отворен.
7. Бутонът за отваряне на соленоидния клапан може да се издърпа нагоре, когато наляганята са равни (вход и изход).

8. Обърнатата полярност и неправилното напрежение могат да повредят електромагнитната намотка на соленоидния клапан.

9. Препоръчва се монтаж с газовия сензор в комплекта. Връзката е направена plug & play, без други модификации.

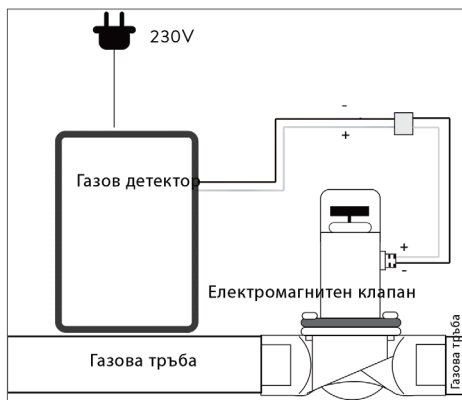
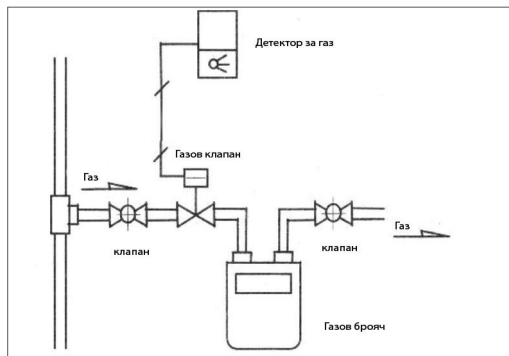

ВНИМАНИЕ

1. Ако винтовете влязат в контакт с вода или химикали, е необходимо да ги отстраните, за да предотвратите тяхната корозия;
2. В случай, че продуктът е изцяло или частично монтиран на открито, се препоръчва защита срещу вода;
3. Прозрачният капак има ролята на защита срещу случайно задействане на червения бутон.

СВЪРЗВАНЕ НА СЕНЗОРА СЪС СОЛЕНОИДЕН КЛАПАН

Връзката между сензора за газ и електромагнитния клапан е plug & play без други настройки.

- A. Черният проводник е свързан към "-" от електромагнитния клапан.
- B. Белият проводник е свързан към "+" от електромагнитния клапан "+".
- C. Захранване 230V с.с.

Препоръчителен кабел:

1. Кабел: 2 x 0,3 mm² или по-голям
2. Дължина на кабела <20 метра

VORWORT

Dieses Produkt ist ein Detektor zur Erkennung von Gaslecks (Erdgas, LPG und Kohlegas).

PRODUKTBESCHREIBUNG

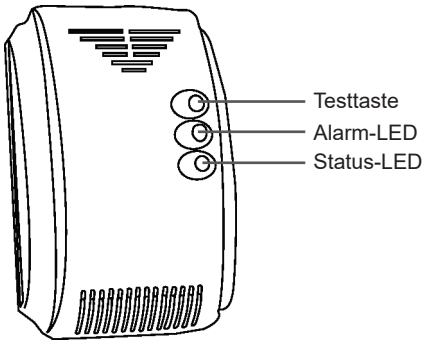

Gasmelder

HAUPTMERKMALE DES GASDETEKTORS

- Sensor mit hoher Zuverlässigkeit
- Automatischer Reset nach Alarm
- Gefundenes Gas: Erdgas, LPG (Liquefied Petroleum Gas) und Kohlegas
- Nur Wandmontage im Innenbereich verwenden

TECHNISCHE DATEN DES GASDETEKTORS

Versorgungsspannung	230V
Ausgangsspannung für Magnetventil	9 - 12V (impuls)
Standby-Verbrauch	≤ 90mA
Alarmverbrauch	≤ 100mA
Maximaler Verbrauch	3W (@ 230V)
Ansaugzeit des Sensors	ca. 180 Sekunden
Schallintensität	≥ 85dB/m
Alarmstufe	20% LEL (Lower Explosive Limit)
Alarmstufe Gasdichte	0.1% - 0.5%
Alarmanzeige	Blinkende rote LED
Fehleranzeige	Rote LED und erweiterter Sound
Nutzungstemperatur	-26°C ~ +80°C
Maße	115 x 72 x 41 mm

INSTALLATIONSANLEITUNG

1. Stellen Sie zunächst fest, ob das Gas aus der Quelle schwerer oder leichter als Luft ist. Gase schwerer als Luft: LPG. Gase leichter als Luft: Erdgas, Methangas usw.
2. Wählen Sie je nach Gewicht des Gases den richtigen Standort des Gasdetektors. Wenn das Gas schwerer als die Luft ist, positionieren Sie das Gaswarngerät in einer Höhe von 0,3 - 1,0 m über dem Boden, in einem

Umkreis von max. 1,5 m von der Gasquelle entfernt. Wenn das Gas leichter als Luft ist, positionieren Sie das Gaswarngerät in einer Höhe von 0,3 - 1,0 m von der Decke, in einem Umkreis von max. 1,5 m von der Gasquelle entfernt

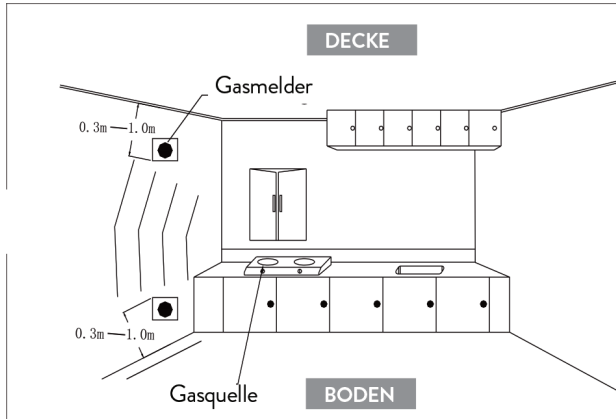

3. Befestigen Sie die Schrauben sicher an der Wand und positionieren Sie dann den Gasdetektor.
4. Vermeiden Sie die Installation des Gasdetektors in der Nähe der folgenden Quellen: direkte Luftströmung durch Wind, Ventilatoren, offene Türen oder Fenster, Dampfquellen, Öldämpfe usw.
5. Jede Installation eines kabelgebundenen Geräts muss den geltenden nationalen Gesetzen entsprechen. Die Drähte müssen die richtige Größe und Farbe haben, um falsche Verbindungen zu vermeiden. Ein falscher Verdrahtungsanschluss kann im Alarmfall durch Gaslecks Auswirkungen haben.

CONNECTIONS

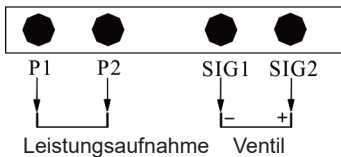

GEBRAUCHSANWEISUNG

Der Gasdetektor kann unabhängig oder zusammen mit einem Magnetventil verwendet werden.

Unabhängige Verwendung des Gasdetektors

1. Wählen Sie den richtigen Ort für die Installation des Gasdetektors. Folgen Sie den Installationsanweisungen.
2. Versorgen Sie den Gasdetektor mit einer 230-V-Stromquelle. Die grüne LED blinkt einmal pro Sekunde für 3 Minuten, die zum Aufheizen des Sensors benötigte Zeit. Nach dem Ansaugen des Sensors gibt der Detektor einen kurzen Ton aus, um Sie darauf hinzuweisen, dass er in den normalen Betriebszustand übergegangen ist. Die LED blinkt weiter.

Verwendung des Gasdetektors zusammen mit Magnetventil

1. Wählen Sie den richtigen Ort für die Installation des Gasdetektors. Folgen Sie den Installationsanweisungen.
2. Versorgen Sie den Gasdetektor mit einer 230-V-Stromquelle. Die grüne LED blinkt einmal pro Sekunde für 3 Minuten, die Zeit, die zum Starten des Sensors erforderlich ist. Nach dem Ansaugen des Sensors gibt der Detektor einen kurzen Ton aus, um Sie darauf hinzuweisen, dass er in den normalen Betriebszustand übergegangen ist. Die LED blinkt weiter.
3. Wenn der Detektor ein Gasleck erkennt, blinkt die rote LED, während die eingebaute Sirene einen wiederholten Alarmton „Di ... Di“ ausgibt. Wenn der Detektor an ein Magnetventil angeschlossen ist, sendet er einen Impuls an diesen, der dazu führt, dass dieses Gerät die Gaszufuhr stoppt. Der Gasdetektor kehrt nach der Gasverteilung oder nach einem Neustart des Detektors in seinen ursprünglichen Betriebszustand zurück.

4. Wenn die Sirene einen langen Ton ausgibt und die rote LED leuchtet - zeigt einen internen Sensorfehler an. Schalten Sie das Gerät aus und wenden Sie sich an ein Servicecenter.
5. Wenn der Detektor nicht ordnungsgemäß funktioniert, schalten Sie die Stromversorgung aus und wenden Sie sich an eine Servicestelle.

TESTEN DES DETEKTORS

Um einen installierten Gasdetektor zu testen, können Sie in einem Abstand von ca. 5 cm von den Gasschlitten des Detektors etwas leichteres Gas in die Luft verteilen. ACHTUNG: Häufiges Testen kann die Empfindlichkeit des Sensors verringern. Der Detektor unterbricht den Alarm und kehrt in den normalen Betriebsmodus zurück, nachdem die Gasdichte unter den Alarmwert gefallen ist oder nach dem Neustart

VORGEHENSWEISE IM ALARMFALL

Der Gasdetektor geht in den Alarmzustand, wenn die Dichte des Gases im Raum den Mindestalarmwert (20% UEG) überschreitet.

Gehen Sie wie folgt vor:

1. Schließen Sie sofort das Gaszufuhrventil
2. Öffnen Sie das Fenster und lassen Sie schnell Luft in den Raum
3. Schließen Sie jede Feuerquelle und verwenden Sie nichts, was ein Feuer verursachen könnte, wie Feuerzeuge, Streichhölzer
4. Vermeiden Sie es, elektrische Geräte einzuschalten
5. Versuchen Sie, den genauen Ort des Gaslecks zu finden und benachrichtigen Sie sofort die Fachinstitute oder eine qualifizierte Person

LED-INFO

Blinkende rote LED	Ausströmen von Gas
Rote LED an	Sensorfehler
Grüne LED blinkend 0,5s an 0,5s aus	Aufwärmen des Sensors

WARNUNGEN

1. Der Gasdetektor muss korrekt installiert und angeschlossen sein.
2. Der Gasdetektor muss über eine Stromquelle mit Strom versorgt werden.
3. Warten Sie den Detektor regelmäßig wie angegeben.
4. Testen Sie die Detektorfunktion alle sechs Monate.
5. Aus verschiedenen Gründen, wie sich ändernde Umgebungsbedingungen, Stromunterbrechungen oder betrügerische Eingriffe in das elektronische System, kann es sein, dass das Produkt nicht richtig funktioniert. Dem Benutzer wird empfohlen, alle Vorsichtsmaßnahmen bezüglich seiner Sicherheit und seiner Güter zu treffen.

HAUPTMERKMALE DES MAGNETVENTILS

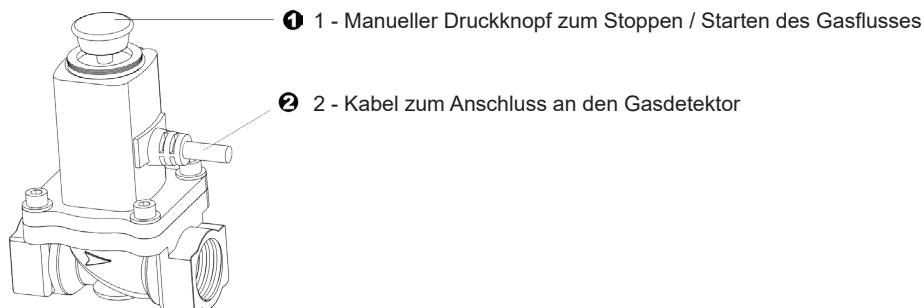

Das Magnetventil bietet eine Sicherheitslösung, das Gas im Notfall durch Schließen des Ventils stoppt. Das Magnetventil kann an einen Gassensor, einen Brandmeldekreis oder andere Arten von Gassensoren angeschlossen werden, um im Notfall die Gaszufuhr zu unterbrechen.

Das Magnetventil hat ein automatisches Schließsystem, wenn Eingangsspannungen von 9-12 V erkannt werden. Nach dem Schließen kann es manuell geöffnet werden, indem der rote Knopf nach oben gezogen wird.

TECHNISCHE DATEN MAGNETVENTIL

Schließmodus	Strom- oder Handimpuls
Startmodus	Manuell, indem Sie den roten Knopf nach oben ziehen
Material	Messinglegierung
Maximal unterstützter Druck	100 kPa
Verbindung	Ø3 / 4"
Versorgungsspannung	Gleichstrom 9 ~ 12V (Impuls)
Ventilschließzeit im Alarmfall	<1 Sekunde
Nutzungstemperatur	-26°C ~ +80°C

GEBRAUCHSANWEISUNG

1. Das Magnetventil kann auf zwei Arten geschlossen werden:

- Ein elektrischer Impuls von 1 Sekunde (9 - 12V DC)
- Durch Drücken des roten Knopfes (zuerst müssen Sie die Plastikabdeckung entfernen).

Nach diesem Vorgang bleibt das Magnetventil geschlossen

HINWEIS: Die Schutzabdeckung muss während der Verwendung des Magnetventils geschlossen bleiben.

2. Wenn das Magnetventil geschlossen ist, ziehen Sie den roten vertikalen Knopf nach oben, um das Magnetventil zu entriegeln. Das Magnetventil bleibt geöffnet.

3. Das Magnetventil schaltet automatisch ab, wenn es ein Eingangssignal vom Sensor empfängt. Geschieht dies nicht, wenden Sie sich zur Wartung an den Lieferanten oder Hersteller.

4. Nach dem Schließen des Magnetventils wird eine Inspektion der Gasinstallation durchgeführt. Seien Sie vorsichtig, wenn das Magnetventil neu gestartet werden muss

EMPFEHLUNGEN FÜR DIE INSTALLATION

1. Das Magnetventil darf nur von qualifiziertem Personal installiert werden.

2. Das Magnetventil muss nach dem internen Hauptgasventil installiert werden.

3. Das Magnetventil muss in Richtung des auf dem Magnetventil gekennzeichneten Gasflusses eingebaut werden. Die Spule sollte nicht mit der Vorderseite nach unten montiert werden. Das Magnetventil kann horizontal oder vertikal eingebaut werden.

4. Die Steuerventile des Magnetventils müssen korrekt angeschlossen sein. Der weiße Faden ist positiv und der schwarze negativ. Durch einen falschen Anschluss besteht die Gefahr eines Kurzschlusses.

5. Bei Wartungsarbeiten an der Gasleitung, z. B. Reinigung der Druckleitung, muss das Magnetventil demontiert werden, um einen Ausfall zu vermeiden.

6. Während der Druckprüfungen muss das Magnetventil geöffnet sein.

7. Der Öffnungsknopf des Magnetventils kann nach oben gezogen werden, wenn die Drücke gleich sind (Einlass und Auslass).

8. Vertauschte Polarität und falsche Spannung können die elektromagnetische Spule des Magnetventils beschädigen.

9. Die Installation mit dem Gassensor im Kit wird empfohlen. Der Anschluss erfolgt Plug & Play, ohne weitere Modifikationen

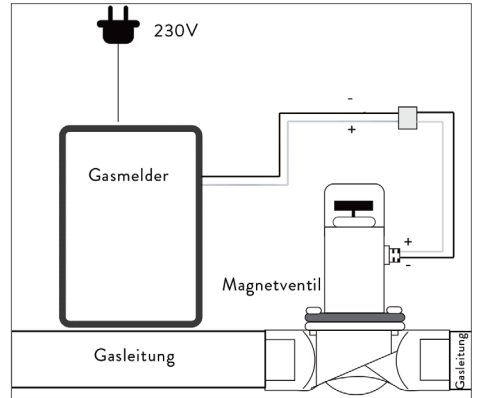
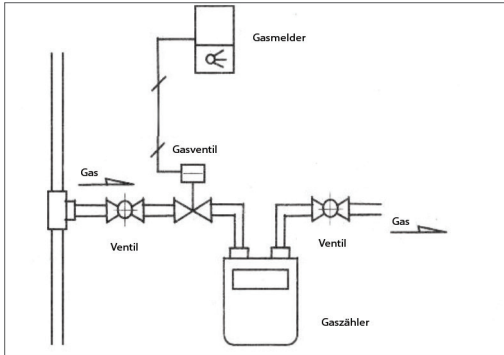

VORSICHT

1. Wenn die Schrauben mit Wasser oder Chemikalien in Berührung gekommen sind, müssen sie entfernt werden, um ihre Korrosion zu verhindern;
2. Falls das Produkt ganz oder teilweise im Freien installiert wird, wird ein Schutz gegen Wasser empfohlen;
3. Die transparente Abdeckung hat die Funktion des Schutzes gegen versehentliches Betätigen des roten Knopfes.

SENSORANSCHLUSS MIT MAGNETVENTIL

Die Verbindung zwischen Gassensor und Magnetventil ist ohne weitere Einstellungen Play & Play.

- A. Das schwarze Kabel ist mit dem „-“ vom „-“ Magnetventil verbunden.
- B. Das weiße Kabel wird mit dem „+“ vom „+“ Magnetventil verbunden.
- C. Stromversorgung 230V c.c.

Empfohlenes Kabel:

1. Kabel: 2 x 0,3 mm² oder größer
2. Kabellänge <20 Meter

PREFACIO

Este producto es un detector diseñado para identificar fugas de gas (gas natural, GLP y gas de carbón).

DESCRIPCIÓN DEL PRODUCTO

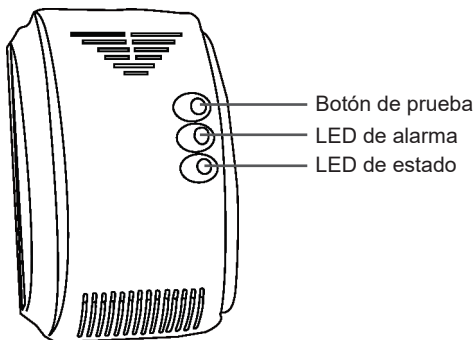

Detector de gas

CARACTERÍSTICAS PRINCIPALES DEL DETECTOR DE GAS

- Sensor de alta fiabilidad
- Reinicio automático después de la alarma
- Gas detectado: gas natural, GLP (gas licuado de petróleo) y gas de carbón
- Use solo montaje en pared en interiores

ESPECIFICACIONES TÉCNICAS DEL DETECTOR DE GAS

Tensión de alimentación	230V
Voltaje de salida para electroválvula	9 - 12V (impuls)
Consumo en espera	≤ 90mA
Consumo de alarma	≤ 100mA
Consumo máximo	3W (@ 230V)
Tiempo de cebado del sensor	unos 180 segundos
Intensidad de sonido	≥ 85dB/m
Nivel de alarma	20% LEL (Lower Explosive Limit)
Nivel de alarma de densidad de gas	0.1% - 0.5%
Indicador de alarma	LED rojo intermitente
Indicador de error	LED rojo y sonido extendido
Temperatura de uso	-26°C ~ +80°C
Dimensiones	115 x 72 x 41 mm

INSTRUCCIONES DE INSTALACIÓN

1. Primero identifique si el gas de la fuente es más pesado o más liviano que el aire. Gases más pesados que el aire: GLP. Gases más ligeros que el aire: gas natural, gas metano, etc.
2. Dependiendo del peso del gas, elija la ubicación correcta del detector de gas. Si el gas es más pesado que el aire, coloque el detector de gas a una altura de 0,3 a 1,0 m del suelo, dentro de un radio de máx. 1,5 m de

la fuente de gas. Si el gas es más ligero que el aire, coloque el detector de gas a una altura de 0,3 a 1,0 m del techo, dentro de un radio de máx. 1,5 m de la fuente de gas.

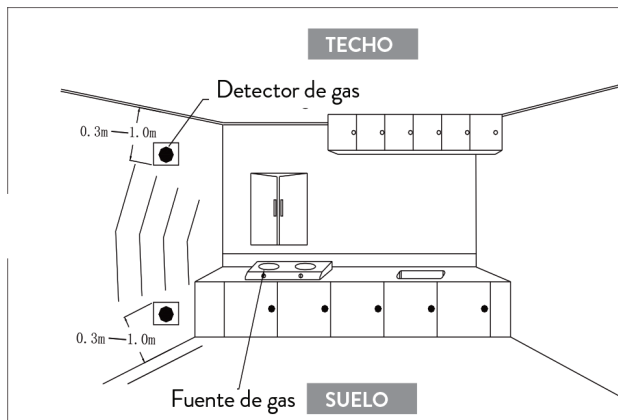

3. Fije los tornillos firmemente a la pared, luego coloque el detector de gas.
4. Evite instalar el detector de gas cerca de las siguientes fuentes: flujo de aire directo causado por el viento, ventiladores, puertas o ventanas abiertas, fuentes de vapor, vapores de aceite, etc.
5. Cualquier instalación de un dispositivo cableado debe cumplir con las leyes nacionales vigentes. Los cables deben tener el tamaño y el color correctos para evitar conexiones incorrectas. Una conexión de cableado incorrecta puede tener repercusiones en caso de una alarma provocada por una fuga de gas.

CONEXIONES

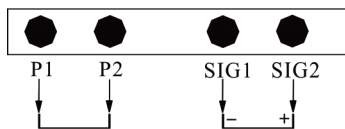

Entrada de alimentación Válvula

INSTRUCCIONES DE USO

El detector de gas se puede utilizar de forma independiente o junto con una válvula solenoide.

Uso del detector de gas de forma independiente

1. Elija el lugar correcto para instalar el detector de gas. Siga las instrucciones de instalación.
2. Encienda el detector de gas a una fuente de alimentación de 230V. El LED verde parpadeará una vez por segundo durante 3 minutos, el tiempo necesario para calentar el sensor. Después de cebar el sensor, el detector emitirá un sonido corto para avisarle que ha entrado en el estado de funcionamiento normal. El LED seguirá parpadeando.

Uso de detector de gas junto con electroválvula

1. Elija el lugar correcto para instalar el detector de gas. Siga las instrucciones de instalación.
2. Encienda el detector de gas a una fuente de alimentación de 230V. El LED verde parpadeará una vez por segundo durante 3 minutos, el tiempo necesario para iniciar el sensor. Después de cebar el sensor, el detector emitirá un sonido breve para avisarle que ha entrado en el estado de funcionamiento normal. El LED seguirá parpadeando.
3. Si el detector identifica una fuga de gas, el LED rojo parpadea, mientras que la sirena incorporada emite un sonido de alarma repetitivo "Di ... Di". Si el detector está conectado a una válvula solenoide, le transmitirá un pulso, lo que hará que este dispositivo detenga el suministro de gas. El detector de gas volverá a su estado inicial de funcionamiento después de la dispersión del gas o después de reiniciar el detector.
4. Si la sirena emite un sonido largo y el LED rojo está encendido, indica un error interno del sensor. Apague

la energía y comuníquese con un centro de servicio.

5. Si el detector está funcionando de manera discordante, apague la fuente de alimentación y comuníquese con un centro de servicio.

PROBANDO EL DETECTOR

Para probar un detector de gas instalado, puede esparcir un poco de gas más ligero en el aire a una distancia de unos 5 cm de las ranuras de gas del detector. **ATENCIÓN:** Las pruebas frecuentes pueden reducir la sensibilidad del sensor. El detector interrumpirá la alarma y volverá al modo de funcionamiento normal, después de que la densidad del gas caiga por debajo del nivel de alarma o después del reinicio

PROCEDIMIENTOS EN CASO DE ALARMA

El detector de gas entra en estado de alarma si la densidad del gas en la habitación excede el nivel mínimo de alarma (20% LEL).

Proceder de la siguiente:

1. Cierre inmediatamente la válvula de suministro de gas.
2. Abra la ventana y deje que el aire entre rápidamente en la habitación.
3. Cierre cualquier fuente de fuego y no utilice nada que pueda provocar un incendio, como encendedores, fósforos
4. Evite encender cualquier equipo eléctrico
5. Trate de encontrar el lugar exacto donde se produce la fuga de gas y notifique inmediatamente a las instituciones especializadas o una persona calificada.

INFORMACIÓN LED

LED rojo intermitente	Fuga de gas
LED rojo encendido	Error de sensor
LED verde intermitente 0,5 s encendido 0,5 s apagado	Calentamiento del sensor

ADVERTENCIAS

1. El detector de gas debe estar instalado y conectado correctamente.
2. El detector de gas debe estar alimentado por una fuente de energía.
3. Mantenga el detector regularmente como se indica.
4. Pruebe el funcionamiento del detector cada seis meses.
5. Por diferentes motivos, como condiciones ambientales cambiantes, interrupción de la electricidad o actuación fraudulenta en el sistema electrónico, es posible que el producto no funcione correctamente. Se aconseja al usuario que tome todas las medidas de precaución con respecto a su seguridad y sus bienes.

MAIN CHARACTERISTICS OF THE SOLENOID VALVE

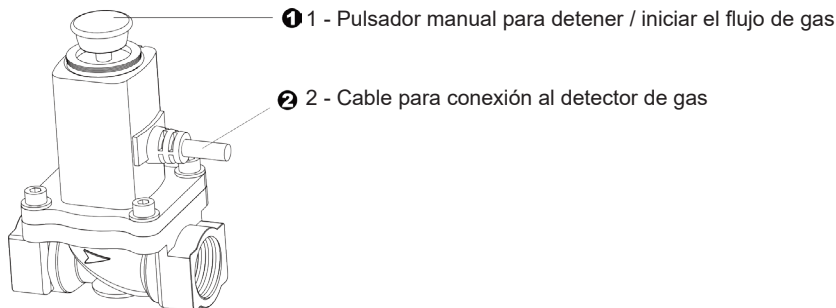

La válvula solenoide ofrece una solución de seguridad, deteniendo el gas en caso de emergencia al cerrar la válvula. La válvula solenoide se puede conectar a un sensor de gas, un circuito de alarma de incendio u otros tipos de sensores de gas para detener el suministro de gas en caso de emergencia.

La electroválvula tiene un sistema de cierre automático, cuando se detectan tensiones de entrada de 9-12 V. Una vez cerrado, se puede abrir manualmente tirando hacia arriba del botón rojo.

ESPECIFICACIONES TÉCNICAS ELECTROVÁLVULA

Modo de cierre	Impulso actual o manual
Modo de inicio	Manual, tirando hacia arriba del botón rojo
Material	Aleación de latón
Presión máxima soportada	100 kPa
Conexión	Ø3 / 4 "
Tensión de alimentación	DC 9 ~ 12V (pulso)
Tiempo de cierre de la válvula en caso de alarma	<1 segundo
Temperatura de uso	-26°C ~ +80°C

INSTRUCCIONES DE USO

1. La válvula solenoide se puede cerrar de dos formas:

- Un pulso eléctrico de 1 segundo (9 - 12V DC)
- Pulsando el botón rojo (primero debe quitar la cubierta de plástico).

Después de esta operación, la electroválvula permanece cerrada..

NOTA: La cubierta protectora debe permanecer cerrada durante el uso de la válvula solenoide.

2. Cuando la válvula solenoide esté cerrada, tire del botón vertical rojo hacia arriba para desbloquear la válvula solenoide. La válvula solenoide permanecerá abierta.

3. La válvula solenoide se apagará automáticamente cuando reciba una señal de entrada del sensor. Si esto no sucede, comuníquese con el proveedor o el fabricante para el mantenimiento.

4. Después de cerrar la electroválvula, se realizará una inspección de la instalación de gas. Tenga cuidado cuando sea necesario reiniciar la válvula solenoide.

RECOMENDACIONES DE INSTALACIÓN

1. La válvula solenoide solo será instalada por personal calificado.

2. La válvula solenoide debe instalarse después de la válvula de gas interna principal.

3. La válvula solenoide debe instalarse en la dirección del flujo de gas marcado en la válvula solenoide. La bobina no debe montarse boca abajo. La electroválvula se puede instalar horizontal o verticalmente.

4. Las válvulas de control de la electroválvula deben estar conectadas correctamente. El hilo blanco es positivo y el negro es negativo. Hacer una conexión incorrecta puede resultar en riesgo de cortocircuito.

5. Durante los trabajos de mantenimiento de la tubería de gas, como la limpieza de la tubería de presión, se debe desmontar la electroválvula para evitar su avería.

6. Durante las pruebas de presión, se debe abrir la válvula solenoide.

7. El botón de apertura de la electroválvula se puede tirar hacia arriba cuando las presiones son iguales (entrada y salida).

8. La polaridad invertida y el voltaje incorrecto pueden dañar la bobina electromagnética de la válvula solenoide.

9. Se recomienda la instalación con el sensor de gas en el kit. La conexión se realiza plug & play, sin otras modificaciones

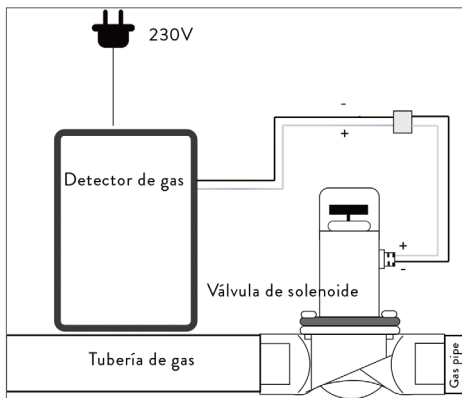
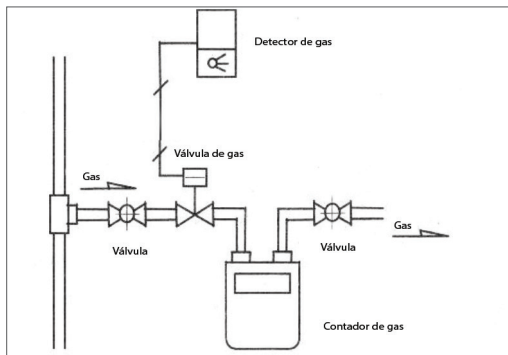

PRECAUCIÓN

1. Si los tornillos entran en contacto con agua o productos químicos, es necesario retirarlos para evitar su corrosión;
2. En caso de que el producto se instale total o parcialmente al aire libre, se recomienda una protección contra el agua;
3. La cubierta transparente tiene la función de protección contra la activación accidental del botón rojo.

CONEXIÓN DE SENSOR CON ELECTROVÁLVULA

La conexión entre el sensor de gas y la válvula solenoide funciona sin otros ajustes.

- A. El cable negro está conectado al “-” de la válvula solenoide “-”.
- B. El cable blanco está conectado al “+” de la válvula solenoide “+”.
- C. Alimentación 230V c.c.

Cable recomendado:

1. Cable: 2 x 0,3 mm² o más grande
2. Longitud del cable <20 metros

AVANT-PROPOS

Ce produit est un détecteur conçu pour identifier les fuites de gaz (gaz naturel, GPL et gaz de charbon).

DESCRIPTION DU PRODUIT

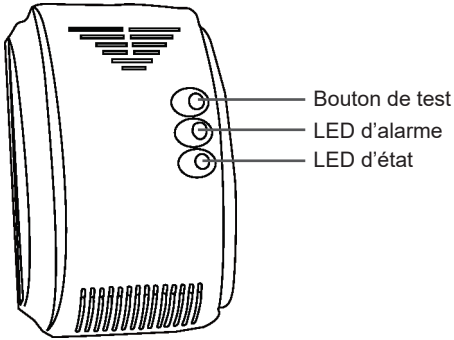

Détecteur de gaz

PRINCIPALES CARACTÉRISTIQUES DU DÉTECTEUR DE GAZ

- Capteur à haute fiabilité
- Réinitialisation automatique après alarme
- Gaz détectés : gaz naturel, GPL (gaz de pétrole liquéfié) et gaz de charbon
- Utilisez uniquement un montage mural à l'intérieur

SPECIFICATIONS TECHNIQUES DU DÉTECTEUR DE GAZ

Tension d'alimentation	230V
Tension de sortie pour électrovanne	9 - 12V (impulsion)
Consommation en veille	≤ 90mA
Consommation d'alarme	≤ 100mA
Consommation maximale	3W (@ 230V)
Temps d'amorçage du capteur	environ 180 secondes
Intensité sonore	≥ 85dB/m
Niveau d'alarme	20% LEL (Lower Explosive Limit)
Niveau d'alarme de densité de gaz	0.1% - 0.5%
Indicateur d'alarme	LED rouge clignotante
Indicateur d'erreur	LED rouge et son étendu
Température d'utilisation	-26°C ~ +80°C
Dimensions	115 x 72 x 41 mm

INSTRUCTIONS D'INSTALLATION

1. Identifiez d'abord si le gaz de la source est plus lourd ou plus léger que l'air. Gaz plus lourds que l'air : GPL. Gaz plus légers que l'air : gaz naturel, gaz méthane, etc.
2. En fonction du poids du gaz, choisissez le bon emplacement du détecteur de gaz. Si le gaz est plus lourd que l'air, positionnez le détecteur de gaz à une hauteur de 0,3 à 1,0 m du sol, dans un rayon de max. 1,5 m de

la source de gaz. Si le gaz est plus léger que l'air, positionnez le détecteur de gaz à une hauteur de 0,3 à 1,0 m du plafond, dans un rayon de max. 1,5 m de la source de gaz.

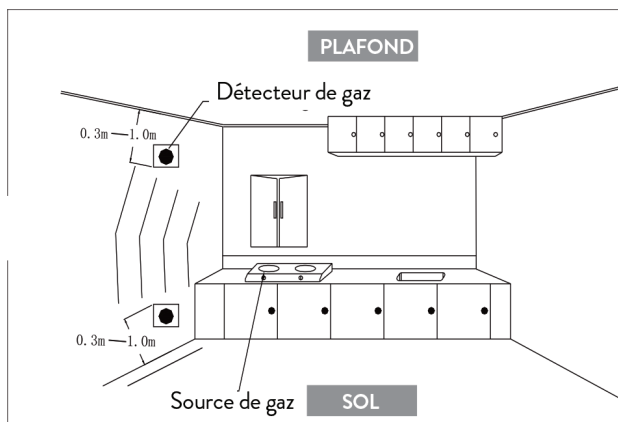

- Fixez solidement les vis au mur, puis positionnez le détecteur de gaz.
- Évitez d'installer le détecteur de gaz à proximité des sources suivantes : flux d'air direct causé par le vent, les ventilateurs, les portes ou fenêtres ouvertes, les sources de vapeur, les vapeurs d'huile, etc.
- Toute installation d'un appareil filaire doit être conforme aux lois nationales en vigueur. Les fils doivent avoir la bonne taille et la bonne couleur, pour éviter les mauvaises connexions. Un mauvais branchement du câblage peut avoir des répercussions en cas d'alarme provoquée par des fuites de gaz

CONNEXIONS

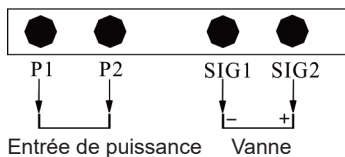

MODE D'EMPLOI

Le détecteur de gaz peut être utilisé indépendamment ou avec une électrovanne.

Utilisation du détecteur de gaz indépendamment

- Choisissez le bon endroit pour installer le détecteur de gaz. Suivez les instructions d'installation.
- Alimentez le détecteur de gaz à une source d'alimentation 230V. La LED verte clignotera une fois par seconde pendant 3 minutes, le temps nécessaire pour chauffer le capteur. Après avoir amorcé le capteur, le détecteur émet un bref son pour vous avertir qu'il est entré dans un état de fonctionnement normal. La LED continuera à clignoter.

Utilisation d'un détecteur de gaz avec une électrovanne

- Choisissez le bon endroit pour installer le détecteur de gaz. Suivez les instructions d'installation.
- Alimentez le détecteur de gaz à une source d'alimentation 230V. La LED verte clignotera une fois par seconde pendant 3 minutes, le temps nécessaire pour démarrer le capteur. Après avoir amorcé le capteur, le détecteur émet un bref son pour vous avertir qu'il est entré dans un état de fonctionnement normal. La LED continuera à clignoter.
- Si le détecteur identifie une fuite de gaz, la LED rouge clignote, tandis que la sirène intégrée émet un son d'alarme répétitif « Di ... Di ». Si le détecteur est connecté à une électrovanne, il lui transmettra une impulsion, ce qui provoquera l'arrêt de l'alimentation en gaz par cet appareil. Le détecteur de gaz reviendra à son état initial de fonctionnement après la dispersion du gaz ou après le redémarrage du détecteur.
- Si la sirène émet un long son et que la LED rouge est allumée, cela indique une erreur de capteur interne.

Coupez l'alimentation et contactez un centre de service.

5. Si le détecteur fonctionne de manière discordante, coupez l'alimentation électrique et contactez un centre de service.

TESTER LE DÉTECTEUR

Pour tester un détecteur de gaz installé, vous pouvez répandre un peu de gaz plus léger dans l'air à une distance d'environ 5 cm des fentes de gaz du détecteur. ATTENTION : des tests fréquents peuvent réduire la sensibilité du capteur. Le détecteur interrompra l'alarme et reviendra en mode de fonctionnement normal, une fois que la densité du gaz sera tombée en dessous du niveau d'alarme ou après le redémarrage.

PROCÉDURES EN CAS D'ALARME

Le détecteur de gaz passe en état d'alarme si la densité du gaz dans la pièce dépasse le niveau d'alarme minimum (20 % LIE).

Procédez comme suit:

1. Fermez immédiatement le robinet d'alimentation en gaz
2. Ouvrez la fenêtre et laissez l'air entrer rapidement dans la pièce
3. Fermez toute source d'incendie et n'utilisez rien qui pourrait provoquer un incendie, comme des briquets, des allumettes
4. Évitez d'allumer tout équipement électrique
5. Essayez de trouver l'endroit exact où a lieu la fuite de gaz et avertissez immédiatement les institutions spécialisées ou une personne qualifiée

INFORMATIONS LED

LED rouge clignotante	Fuite de gaz
LED rouge allumée	Erreur de capteur
LED verte clignotante 0,5s allumée 0,5s éteinte	Capteur d'échauffement

MISES EN GARDE

1. Le détecteur de gaz doit être installé et connecté correctement.
2. Le détecteur de gaz doit être alimenté par une source d'alimentation.
3. Entretenez régulièrement le détecteur comme indiqué.
4. Testez le fonctionnement du détecteur tous les six mois.
5. Pour différentes raisons, telles que des conditions environnementales changeantes, une coupure de courant ou une action frauduleuse sur le système électronique, le produit peut ne pas fonctionner correctement. L'utilisateur est invité à prendre toutes les mesures de précaution concernant sa sécurité et ses biens.

PRINCIPALES CARACTÉRISTIQUES DE L'ÉLECTROVANNE

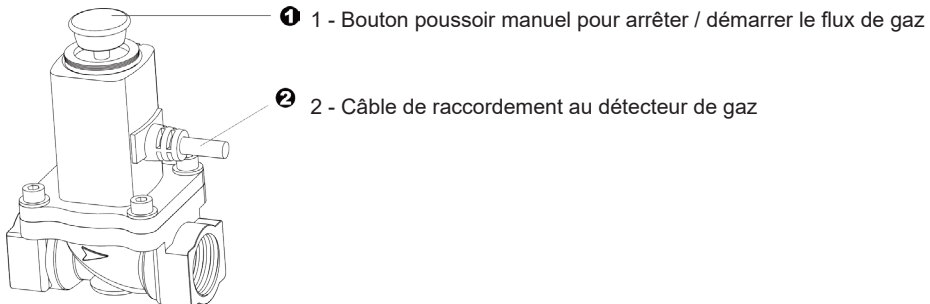

L'électrovanne offre une solution de sécurité, en arrêtant le gaz en cas d'urgence en fermant

la vanne. L'électrovanne peut être connectée à un capteur de gaz, un circuit d'alarme incendie ou d'autres types de capteurs de gaz pour arrêter l'alimentation en gaz en cas d'urgence. L'électrovanne a un système de fermeture automatique, lorsque des tensions d'entrée de 9-12 V sont détectées. Après fermeture, il peut être ouvert manuellement en tirant vers le haut le bouton rouge.

SPÉCIFICATIONS TECHNIQUES ÉLECTROVANNE

Mode de fermeture	Impulsion de courant ou manuelle
Mode de démarrage	Manuel, en tirant vers le haut le bouton rouge
Matériel	Alliage de laiton
Pression maximale supportée	100 kPa
Lien	Ø3 / 4"
Tension d'alimentation	DC 9 ~ 12V (Impulsion)
Temps de fermeture de la vanne en cas d'alarme	<1 seconde
Température d'utilisation	-26°C ~ +80°C

MODE D'EMPLOI

1. L'électrovanne peut être fermée de deux manières :
 - a) Une impulsion électrique de 1 seconde (9 - 12V DC)
 - b) En appuyant sur le bouton rouge (vous devez d'abord retirer le couvercle en plastique).
 Après cette opération, l'électrovanne reste fermée

REMARQUE : *Le capot de protection doit rester fermé pendant l'utilisation de l'électrovanne.*

2. Lorsque l'électrovanne est fermée, tirez le bouton vertical rouge vers le haut pour déverrouiller l'électrovanne. L'électrovanne restera ouverte.
3. L'électrovanne s'arrête automatiquement lorsqu'elle reçoit un signal d'entrée du capteur. Si cela ne se produit pas, contactez le fournisseur ou le fabricant pour l'entretien.
4. Après fermeture de l'électrovanne, une inspection de l'installation de gaz sera effectuée. Soyez prudent lorsque l'électrovanne doit être redémarrée.

RECOMMANDATIONS POUR L'INSTALLATION

1. L'électrovanne ne sera installée que par du personnel qualifié.
2. L'électrovanne doit être installée après la vanne de gaz interne principale.
3. L'électrovanne doit être installée dans le sens du flux de gaz indiqué sur l'électrovanne. La bobine ne doit pas être montée face vers le bas. L'électrovanne peut être installée horizontalement ou verticalement.
4. Les vannes de régulation de l'électrovanne doivent être correctement connectées. Le fil blanc est positif et le noir est négatif. Une mauvaise connexion peut entraîner un risque de court-circuit.
5. Lors de travaux d'entretien sur la conduite de gaz, tels que le nettoyage de la conduite de pression, l'électrovanne doit être démontée pour éviter sa défaillance.
6. Pendant les tests de pression, l'électrovanne doit être ouverte.
7. Le bouton d'ouverture de l'électrovanne peut être tiré vers le haut lorsque les pressions sont égales (entrée et sortie).
8. Une polarité inversée et une tension incorrecte peuvent endommager la bobine électromagnétique de l'électrovanne.
9. L'installation avec le capteur de gaz dans le kit est recommandée. La connexion se fait plug & play, sans autre modification

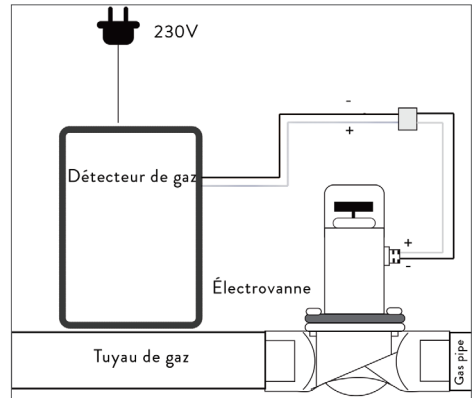
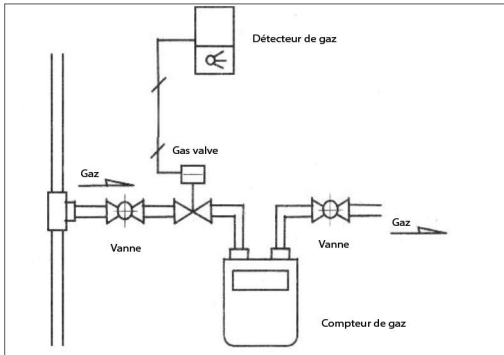

AVERTIR

1. Si les vis entrent en contact avec de l'eau ou des produits chimiques, il est nécessaire de les retirer afin d'éviter leur corrosion ;
2. Dans le cas où le produit est totalement ou partiellement installé à l'extérieur, une protection contre l'eau est recommandée ;
3. Le couvercle transparent a le rôle de protection contre l'actionnement accidentel du bouton rouge.

CONNEXION CAPTEUR AVEC ÉLECTROVANNE

La connexion entre le capteur de gaz et l'électrovanne est play & play sans autres réglages.

- A. Le fil noir est connecté au « - » de l'électrovanne « - ».
- B. Le fil blanc est connecté au « + » de l'électrovanne « + ».
- C. Alimentation 230V c.c.

Câble recommandé :

1. Câble : 2 x 0,3 mm² ou plus
2. Longueur de câble <20 mètres

ELŐSZÓ

Ez a termék gázszivárgás (földgáz, LPG és széngáz) azonosítására tervezett érzékelő.

TERMÉKLEÍRÁS

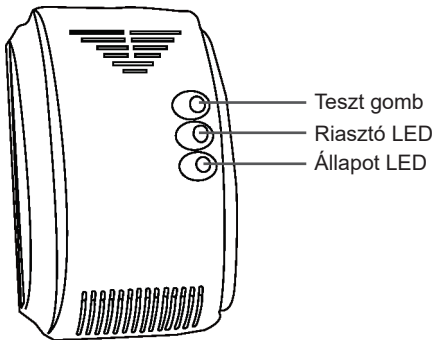

Gázérezékelő

A GÁZÉRZÉKELŐ FŐBB JELLEMZŐI

- Nagy megbízhatóságú érzékelő
- Automatikus visszaállítás riasztás után
- Észlelt gáz: földgáz, LPG (folyékony kőolajgáz) és széngáz
- Csak beltéri, falra szerelhető

A GÁZÉRZÉKELŐ MŰSZAKI ADATAI

Tápfeszültség	230V
Kimeneti feszültség a mágnesszelephez	9 - 12V (impulzus)
Készenléti fogyasztás	≤ 90mA
Riasztó fogyasztás	≤ 100mA
Maximális fogyasztás	3W (@ 230V)
Érzékelő feltöltési ideje	körülbelül 180 másodperc
Hangintenzitás	≥ 85dB/m
Riasztási szint	20% LEL (Lower Explosive Limit)
Gázszűrőség riasztási szint	0.1% - 0.5%
Riasztásjelző	Villogó piros LED
Hibajelző	Piros LED és kiterjesztett hangzás
Használati hőmérséklet	-26°C ~ +80°C
Méret	115 x 72 x 41 mm

TELEPÍTÉSI ÚTMUTATÓ

1. Először állapítsa meg, hogy a forrásból származó gáz nehezebb vagy könnyebb-e a levegőnél. A levegőnél nehezebb gázok: LPG. A levegőnél könnyebb gázok: földgáz, metángáz stb.
2. A gáz tömegétől függően válassza ki a gázérezékelő megfelelő helyét. Ha a gáz nehezebb a levegőnél, helyezze el a gázérezékelőt a padlótól 0,3-1,0 m magasságban, max. 1,5 m-re a gázforrástól. Ha a gáz

könnyebb a levegőnél, helyezze el a gázérzékelőt a mennyezettől 0,3-1,0 m magasságban, max. 1,5 m-re a gázforrástól.

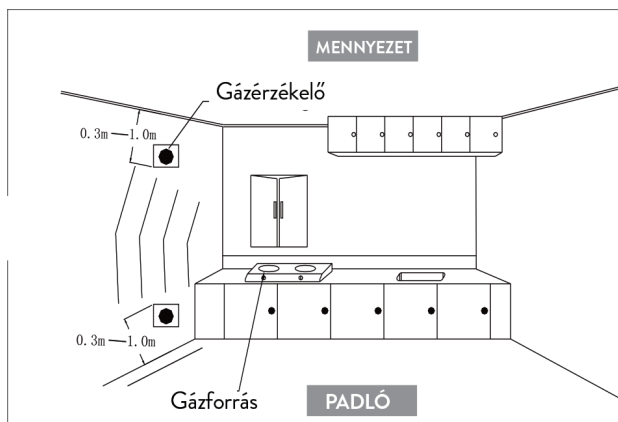

- Rögzítse biztonságosan a csavarokat a falhoz, majd helyezze el a gázérzékelőt.
- Kerülje a gázérzékelő felszerelését a következő források közelébe: szél által okozott közvetlen légáramlás, ventilátorok, nyitott ajtók vagy ablakok, gázforrások, olajgőzök stb.
- A vezetékes eszköz telepítésének meg kell felelnie a hatályos nemzeti jogszabályoknak. A vezetékeknek megfelelő méretűnek és színűnek kell lenniük a rossz csatlakozások elkerülése érdekében. A rossz vezetékvezetés következményekkel járhat gázszivárgás okozta riasztás esetén

KAPCSOLATOKAT

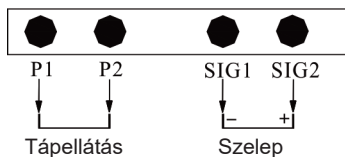

HASZNÁLATI ÚTMUTATÓ

A gázérzékelő önállóan vagy mágnesszeleppel együtt használható.

Gázérzékelő önálló használata

- Válassza ki a megfelelő helyet a gázérzékelő felszereléséhez. Kövesse a telepítési utasításokat.
- Csatlakoztassa a gázérzékelőt 230 V-os áramforráshoz. A zöld LED másodpercenként egyszer felvillog 3 percig, ami az érzékelő felmelegítéséhez szükséges idő. Az érzékelő feltöltése után az érzékelő egy rövid hangot ad ki, figyelmeztetve, hogy normál működési állapotba lépett. A LED továbbra is villogni fog.

Gázérzékelő használata mágnesszeleppel együtt

- Válassza ki a megfelelő helyet a gázérzékelő felszereléséhez. Kövesse a telepítési utasításokat.
- Csatlakoztassa a gázérzékelőt 230 V-os áramforráshoz. A zöld LED másodpercenként egyszer felvillog 3 percig, ami az érzékelő elindításához szükséges idő. Az érzékelő feltöltése után az érzékelő egy rövid hangot ad ki, figyelmeztetve, hogy normál működési állapotba lépett. A LED továbbra is villogni fog.
- Ha az érzékelő gázszivárgást észlel, a piros LED villog, miközben a beépített sziréna ismétlődő „Di ... Di” riasztási hangot ad ki. Ha az érzékelő mágnesszeleppel van csatlakoztatva, akkor impulzust továbbít rá, ami miatt ez a készülék leállítja a gázellátást. A gázérzékelő a gázdiszperzió után vagy az érzékelő újraindítása után visszatér a kezdeti működési állapotába.
- Ha a sziréna hosszú hangot ad ki és a piros LED villog - belső érzékelőhibát jelez. Kapcsolja ki az áramellátást, és lépjen kapcsolatba egy szervizközponttal.
- Ha az érzékelő nem megfelelően működik, kapcsolja ki a tápellátást, és forduljon a szervizhez

A DETEKTOR TESZTELÉSE

A telepített gázérezkelő teszteléséhez a detektor gáznyílásaitól kb. 5 cm távolságra egy kis könnyebb gázt szórhat a levegőbe. FIGYELEM: A gyakori tesztelés csökkentheti az érzékelő érzékenységet. Az érzékelő megszakítja a riasztást és visszatér normál üzemmódba, miután a gáz sűrűsége a riasztási szint alá csökken, vagy az újraindítás után.

ELJÁRÁSOK RIASZTÁS ESETÉN

A gázérezkelő akkor lép riasztási állapotba, ha a helyiségben lévő gáz sűrűsége meghaladja a minimális riasztási szintet (20% LEL).

A következőképpen járjon el:

1. Azonnal zárja el a gázellátó szelepet
2. Nyissa ki az ablakot, és gyorsan engedje be a levegőt a helyiségbe
3. Zárjon le minden tűzforrást, és ne használjon olyat, ami tüzet okozhat, például öngyújtót, gyufát
4. Kerülje az elektromos berendezések bekapcsolását
5. Próbálja meg megtalálni a gázszivárgás pontos helyét, és azonnal értesítse a speciális intézményeket vagy egy szakképzett személyt

LED INFORMÁCIÓ

Villogó piros LED	Gázszivárgás
Piros LED világít	Érzékelő hiba
Villogó zöld LED 0,5 s bekapcsolva 0,5 s kikapcsolva	Az érzékelő felmelegedése

FIGYELMEZTETÉSEK

1. A gázérezkelőt megfelelően kell felszerelni és csatlakoztatni.
2. A gázérezkelőt áramforrásról kell táplálni.
3. Rendszeresen karbantartja az érzékelőt az utasításoknak megfelelően.
4. Hat havonta ellenőrizze az érzékelő működését.
5. Különböző okok miatt előfordulhat, hogy a termék nem működik megfelelően, például változó környezeti feltételek, áramszünet vagy az elektronikus rendszer csalárd módon történő beavatkozása. A felhasználónak azt tanácsoljuk, hogy tegyen meg minden óvintézkedést a biztonsága és az árúja tekintetében

A MÁGNESSELEP FŐ JELLEMZŐI

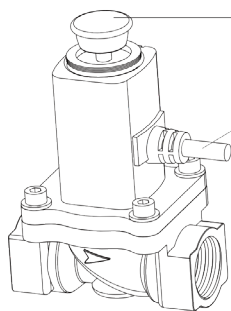

❶ 1 - Kézi nyomógomb a gázáramlás leállításához/indításához

❷ 2 - Kábel a gázérezkelőhöz való csatlakoztatáshoz

A mágnesszelep biztonsági megoldást kínál, vészhelyzet esetén a szelep zárásával leállítja a gázt. A mágnesszelep gázérezkelőhöz, tűzjelző áramkörhöz vagy más típusú gázérezkelőhöz csatlakoztatható, hogy vészhelyzet esetén leállítsa a gázellátást.

A mágnesszelep automatikus záró rendszerrel rendelkezik, amikor 9-12 V bemeneti feszültséget észlel. Zárás után a piros gomb felfelé húzásával kézzel nyitható.

MŰSZAKI ADATOK MÁGNESSEZEP

Záró mód	Áram vagy kézi impulzus
Indítási mód	Kézi, a piros gomb felfelé húzásával
Anyag	Sárgaréz ötvözet
Maximális nyomás támogatott	100 kPa
Kapcsolat	Ø3/4"
Tápfeszültség	DC 9 ~ 12V (impulzus)
Szelepzárési idő riasztás esetén	<1 másodperc
Használati hőmérséklet	-26°C ~ +80°C

HASZNÁLATI ÚTMUTATÓ

1. A mágnesszelep kétféleképpen zárható:
 - a) 1 másodperces elektromos impulzus (9-12V DC)
 - b) A piros gomb megnyomásával (először le kell venni a műanyag fedelet). A művelet után a mágnesszelep zárva marad.

MEGJEGYZÉS: A védőburkolatnak zárva kell maradnia a mágnesszelep használata közben.

2. Amikor a mágnesszelep zárva van, húzza felfelé a piros függőleges gombot a mágnesszelep feloldásához. A mágnesszelep nyitva marad.
3. A mágnesszelep automatikusan kikapcsol, ha bemeneti jelet kap az érzékelőtől. Ha ez nem történik meg, forduljon a szállítóhoz vagy a gyártóhoz karbantartás céljából.
4. Az elektromágneses szelep zárása után a gázszerelés ellenőrzésére kerül sor. Legyen óvatos, ha a mágnesszelepet újra kell indítani

JAVASLATOK A TELEPÍTÉSHEZ

1. A mágnesszelepet csak szakképzett személyzet szerelheti be.
2. A mágnesszelepet a fő belső gázszelep után kell felszerelni.
3. A mágnesszelepet a mágnesszelepen megjelölt gázáramlás irányában kell felszerelni. A tekerccset nem szabad képpel lefelé szerelni. A mágnesszelep vízszintesen és függőlegesen is felszerelhető.
4. A mágnesszelep vezérlőszelepeit megfelelően kell csatlakoztatni. A fehér szál pozitív, a fekete pedig negatív. A helytelen csatlakoztatás rövidzárlatot okozhat.
5. A gázcső karbantartási munkái során, mint például a nyomócső tisztítása, a mágnesszelepet szét kell szerelni, hogy elkerülje a meghibásodást.
6. A nyomáspróbák során a mágnesszelepet ki kell nyitni.
7. A mágnesszelep nyitógombja felfelé húzható, ha a nyomás egyenlő (bemeneti és kimeneti).
8. A fordított polaritás és a rossz feszültség károsíthatja a mágnesszelep elektromágneses tekerccsét.
9. Javasoljuk, hogy a készletben lévő gázérzékelővel szerelje fel. A csatlakozás plug & play módban történik, egyéb módosítások nélkül.

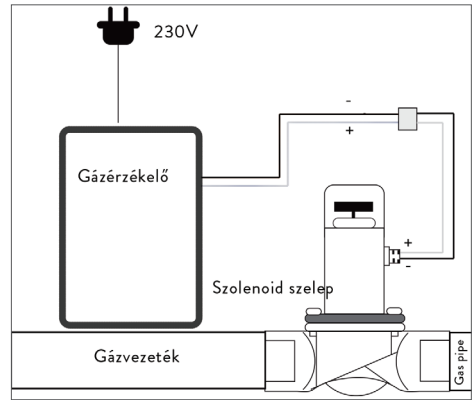
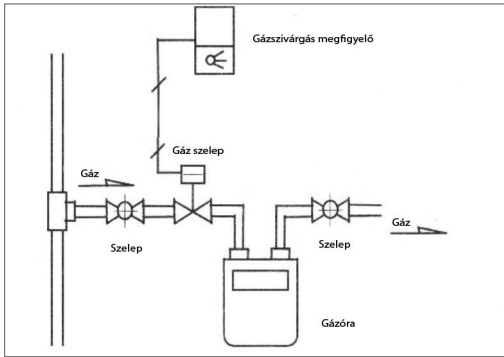

VIGYÁZAT

1. Ha a csavarok vízzel vagy vegyszerekkel érintkeznek, a korrózió megelőzése érdekében el kell távolítani őket;
2. Abban az esetben, ha a terméket teljesen vagy részben kültéren szerelik fel, víz elleni védelem javasolt;
3. Az átlátszó burkolat véd a piros gomb véletlen megnyomásával szemben.

ÉRZÉKELŐ CSATLAKOZÁS MÁGNESSELEPPEL

A gázérzékelő és a mágnesszelep közötti kapcsolat play & play, egyéb beállítások nélkül.

- V. A fekete vezeték a „-” mágnesszelep „-” jeléhez csatlakozik.
- B. A fehér vezeték a „+” mágnesszelep „+” jeléhez csatlakozik.
- C. Tápellátás 230V c.c.

Ajánlott kábel:

1. Kábel: 2 x 0,3 mm² vagy nagyobb
2. Kábel hossza <20 méter

PREFAZIONE

Questo prodotto è un rilevatore progettato per identificare fughe di gas (gas naturale, GPL e gas di carbone).

DESCRIZIONE DEL PRODOTTO

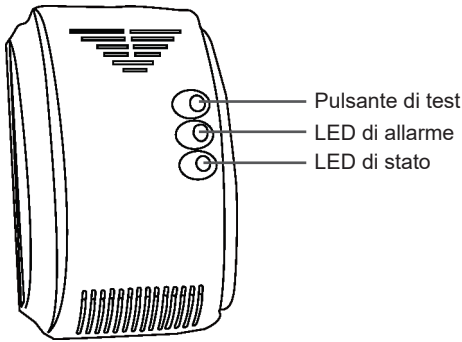

Rilevatore di gas

CARATTERISTICHE PRINCIPALI DEL RILEVATORE DI GAS

- Sensore ad alta affidabilità
- Ripristino automatico dopo l'allarme
- Gas rilevato: gas naturale, GPL (gas di petrolio liquefatto) e gas di carbone
- Utilizzare solo per interni, montaggio a parete

SPECIFICHE TECNICHE DEL RILEVATORE DI GAS

Tensione di alimentazione	230V
Tensione di uscita per elettrovalvola	9 - 12V (impulso)
Consumo in stand-by	≤ 90mA
Consumo allarme	≤ 100mA
Consumo massimo	3W (@ 230V)
Tempo di adescamento del sensore	circa 180 secondi
Intensità del suono	≥ 85dB/m
Livello di allarme	20% LEL (Lower Explosive Limit)
Livello di allarme densità gas	0.1% - 0.5%
Indicatore di allarme	LED rosso lampeggiante
Indicatore di errore	LED rosso e suono esteso
Temperatura di utilizzo	-26°C ~ +80°C
Dimensioni	115 x 72 x 41 mm

ISTRUZIONI PER L'INSTALLAZIONE

1. Innanzitutto identificare se il gas proveniente dalla sorgente è più pesante o più leggero dell'aria. Gas più pesanti dell'aria: GPL. Gas più leggeri dell'aria: gas naturale, gas metano, ecc.
2. A seconda del peso del gas, scegliere la posizione corretta del rilevatore di gas. Se il gas è più pesante dell'aria, posizionare il rilevatore di gas ad un'altezza di 0,3 - 1,0 m dal pavimento, entro un raggio di max. 1,5

m dalla fonte di gas. Se il gas è più leggero dell'aria, posizionare il rilevatore di gas ad un'altezza di 0,3 - 1,0 m dal soffitto, entro un raggio di max. 1,5 m dalla fonte di gas.

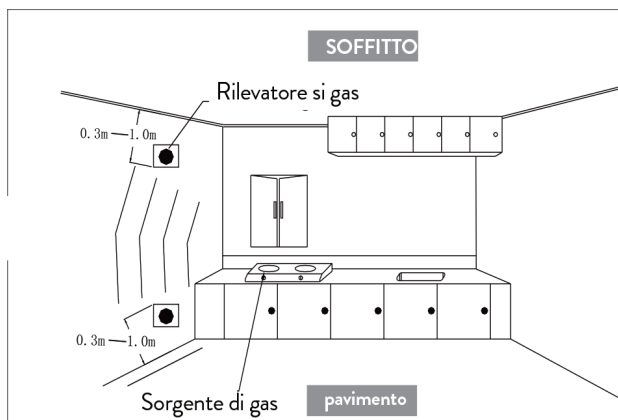

3. Fissare saldamente le viti alla parete, quindi posizionare il rilevatore di gas.
4. Evitare di installare il rilevatore di gas vicino alle seguenti fonti: flusso d'aria diretto causato da vento, ventilatori, porte o finestre aperte, fonti di vapore, vapori di olio, ecc.
5. Qualsiasi installazione di un dispositivo cablato deve essere conforme alle leggi nazionali in vigore. I cavi devono avere la dimensione e il colore corretti, per evitare collegamenti errati. Un errato collegamento del cablaggio può avere ripercussioni in caso di allarme causato da fughe di gas.

CONNESSIONI

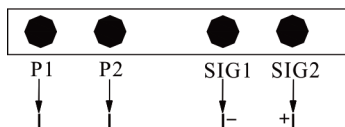

Ingresso alimentazione Valvola

ISTRUZIONI PER L'USO

Il rilevatore di gas può essere utilizzato indipendentemente o insieme ad un'elettrovalvola.

Utilizzo del rilevatore di gas in modo indipendente

1. Scegli il posto giusto per installare il rilevatore di gas. Segui le istruzioni di installazione.
2. Alimentare il rilevatore di gas a una fonte di alimentazione da 230 V. Il LED verde lampeggerà una volta al secondo per 3 minuti, il tempo necessario per riscaldare il sensore. Dopo aver adescato il sensore, il rilevatore emetterà un breve suono per avvisare che è entrato nel normale stato operativo. Il LED continuerà a lampeggiare.

Utilizzo del rilevatore di gas insieme all'elettrovalvola

1. Scegli il posto giusto per installare il rilevatore di gas. Segui le istruzioni di installazione.
2. Alimentare il rilevatore di gas a una fonte di alimentazione da 230 V. Il LED verde lampeggerà una volta al secondo per 3 minuti, il tempo necessario per avviare il sensore. Dopo aver adescato il sensore, il rilevatore emetterà un breve suono per avvisare che è entrato nel normale stato operativo. Il LED continuerà a lampeggiare.
3. Se il rilevatore rileva una fuga di gas, il LED rosso lampeggia, mentre la sirena incorporata emette un suono di allarme ripetitivo "Di ... Di". Se il rivelatore è collegato a un'elettrovalvola, trasmetterà un impulso ad essa, che farà sì che questo dispositivo interrompa l'alimentazione del gas. Il rilevatore di gas tornerà allo stato di funzionamento iniziale dopo la dispersione del gas o dopo aver riavviato il rilevatore.
4. Se la sirena emette un suono lungo e il LED rosso è acceso - indica un errore del sensore interno. Spegnere

l'alimentazione e contattare un centro di assistenza.

5. Se il rilevatore funziona in modo discordante, spegnere l'alimentazione e contattare un centro di assistenza.

TESTARE IL RILEVATORE

Per testare un rilevatore di gas installato, è possibile diffondere un po' di gas più leggero nell'aria a una distanza di circa 5 cm dalle fessure del gas del rilevatore. **ATTENZIONE:** Test frequenti possono ridurre la sensibilità del sensore. Il rilevatore interromperà l'allarme e tornerà alla modalità operativa normale, dopo che la densità del gas sarà scesa al di sotto del livello di allarme o dopo il riavvio.

PROCEDURE IN CASO DI ALLARME

Il rilevatore di gas entra in stato di allarme se la densità del gas nella stanza supera il livello minimo di allarme (20% LEL).

Procedi come segue:

1. Chiudere immediatamente la valvola di alimentazione del gas
2. Apri la finestra e fai entrare rapidamente l'aria nella stanza
3. Chiudere qualsiasi fonte di fuoco e non utilizzare nulla che possa causare un incendio, come accendini, fiammiferi
4. Evitare di accendere apparecchiature elettriche
5. Cercare di individuare il luogo esatto in cui avviene la fuga di gas e avvisare immediatamente le istituzioni specializzate o una persona qualificata

INFORMAZIONI LED

LED rosso lampeggiante	Perdita di gas
LED rosso acceso	Errore del sensore
LED verde lampeggiante 0,5 s acceso 0,5 s spento	Sensore in fase di riscaldamento

AVVISI

1. Il rilevatore di gas deve essere installato e collegato correttamente.
2. Il rilevatore di gas deve essere alimentato da una fonte di alimentazione.
3. Mantenere il rilevatore regolarmente come indicato.
4. Testare il funzionamento del rilevatore ogni sei mesi.
5. Per diversi motivi, come il cambiamento delle condizioni ambientali, l'interruzione dell'elettricità o l'azione fraudolenta sul sistema elettronico, il prodotto potrebbe non funzionare correttamente. Si consiglia all'utente di adottare tutte le misure precauzionali relative alla sua sicurezza e ai suoi beni.

CARATTERISTICHE PRINCIPALI DELL'ELETTROVALVOLA

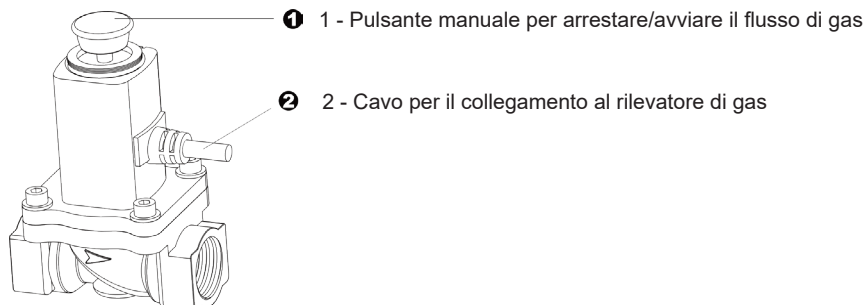

L'elettrovalvola offre una soluzione di sicurezza, arrestando il gas in caso di emergenza chiudendo la valvola. L'elettrovalvola può essere collegata a un sensore di gas, un circuito di allarme antincendio o altri tipi di sensori di gas per interrompere l'erogazione del gas in caso di emergenza.

L'elettrovalvola ha un sistema di chiusura automatica, quando vengono rilevate tensioni di ingresso di 9-12 V. Dopo la chiusura si può aprire manualmente tirando verso l'alto il pulsante rosso.

SPECIFICHE TECNICHE ELETTROVALVOLA

Modalità di chiusura	Impulso di corrente o manuale
Modalità di avvio	Manuale, tirando verso l'alto il pulsante rosso
Materiale	Lega di ottone
Pressione massima supportata	100 kPa
Connesione	Ø3 / 4"
Tensione di alimentazione	CC 9 ~ 12V (impulso)
Tempo di chiusura della valvola in caso di allarme	<1 secondo
Temperatura di utilizzo	-26°C ~ +80°C

ISTRUZIONI PER L'USO

1. L'elettrovalvola può essere chiusa in due modi:

a) Un impulso elettrico di 1 secondo (9 - 12V DC)

b) Premendo il pulsante rosso (prima è necessario rimuovere il coperchio di plastica).

Dopo questa operazione l'elettrovalvola rimane chiusa.

NOTA: Il coperchio di protezione deve rimanere chiuso durante l'utilizzo dell'elettrovalvola.

2. Quando l'elettrovalvola è chiusa, tirare il pulsante verticale rosso verso l'alto per sbloccare l'elettrovalvola. L'elettrovalvola rimarrà aperta.

3. L'elettrovalvola si spegne automaticamente quando riceve un segnale in ingresso dal sensore. Se ciò non accade, contattare il fornitore o il produttore per la manutenzione.

4. Dopo aver chiuso l'elettrovalvola, verrà eseguita un'ispezione dell'impianto del gas. Prestare attenzione quando è necessario riavviare l'elettrovalvola.

RACCOMANDAZIONI PER L'INSTALLAZIONE

1. L'elettrovalvola verrà installata solo da personale qualificato.

2. L'elettrovalvola deve essere installata dopo la valvola gas interna principale.

3. L'elettrovalvola deve essere installata nella direzione del flusso di gas contrassegnata sull'elettrovalvola. La bobina non deve essere montata a faccia in giù. L'elettrovalvola può essere installata orizzontalmente o verticalmente.

4. Le valvole di controllo dell'elettrovalvola devono essere collegate correttamente. Il filo bianco è positivo e quello nero è negativo. Effettuare un collegamento errato può comportare il rischio di cortocircuito.

5. Durante i lavori di manutenzione sul tubo del gas, come la pulizia del tubo di pressione, l'elettrovalvola deve essere smontata per evitarne il guasto.

6. Durante le prove di pressione, l'elettrovalvola deve essere aperta.

7. Il pulsante di apertura dell'elettrovalvola può essere tirato verso l'alto quando le pressioni sono uguali (ingresso e uscita).

8. Polarità invertite e tensione errata possono danneggiare la bobina elettromagnetica dell'elettrovalvola.

9. Si consiglia l'installazione con il sensore di gas nel kit. Il collegamento è plug & play, senza altre modifiche.

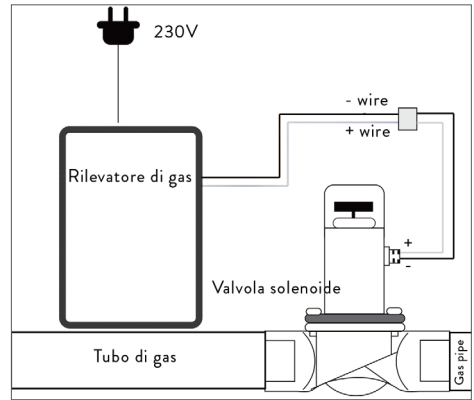
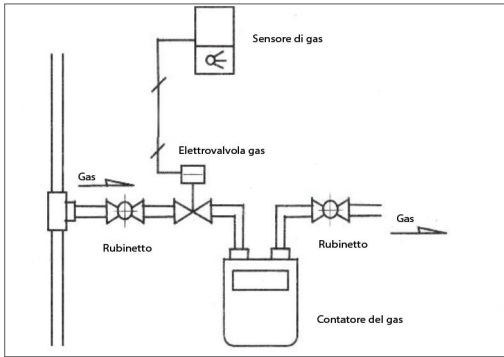

ATTENZIONE

1. Se le viti vengono a contatto con acqua o prodotti chimici, è necessario rimuoverle per prevenirne la corrosione;
2. Nel caso in cui il prodotto sia installato totalmente o parzialmente all'esterno, si consiglia una protezione contro l'acqua;
3. Il coperchio trasparente ha il ruolo di protezione contro l'azionamento accidentale del pulsante rosso.

COLLEGAMENTO SENSORE CON ELETTROVALVOLA

Il collegamento tra il sensore del gas e l'elettrovalvola è play&play senza altre regolazioni.

- A. Il filo nero è collegato al "-" dell'elettrovalvola "-".
- B. Il filo bianco è collegato al "+" dell'elettrovalvola "+".
- C. Alimentazione 230V c.c.

Cavo consigliato:

1. Cavo: 2 x 0,3 mm² o superiore
2. Lunghezza del cavo <20 metri

VOORWOORD

Dit product is een detector die is ontworpen om gaslekken te identificeren (aardgas, LPG en kolengas).

PRODUCTOMSCHRIJVING

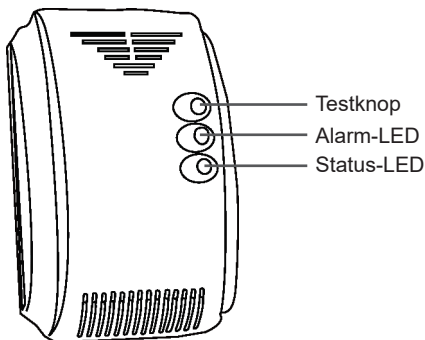

Gas detector

BELANGRIJKSTE KENMERKEN VAN DE GASDETECTOR

- Sensor met hoge betrouwbaarheid
- Automatische reset na alarm
- Gedetecteerd gas: aardgas, LPG (liquefied petroleum gas) en kolengas
- Gebruik alleen binnen, wandmontage

TECHNISCHE SPECIFICATIES VAN DE GASDETECTOR

Voedingsspanning:	230V
Uitgangsspanning voor magneetventiel	9 - 12V (impuls)
Stand-by verbruik	≤ 90mA
Alarmverbruik	≤ 100mA
Maximaal verbruik	3W (@ 230V)
Aanzuigtijd sensor	ongeveer 180 seconden
Geluidsintensiteit	≥ 85dB/m
Alarmniveau	20% LEL (Lower Explosive Limit)
Alarmniveau gasdichtheid	0.1% - 0.5%
Alarindicator:	Knipperende rode LED
Foutindicator	Rode LED en uitgebreid geluid
Gebruikstemperatuur	-26°C ~ +80°C
Dimensies	115 x 72 x 41 mm

INSTALLATIE INSTRUCTIES

1. Bepaal eerst of het gas uit de bron zwaarder of lichter is dan lucht. Gassen zwaarder dan lucht: LPG. Gassen lichter dan lucht: aardgas, methaangas, enz.
2. Kies, afhankelijk van het gewicht van het gas, de juiste plaats van de gasdetector. Als het gas zwaarder is dan de lucht, plaats de gasdetector dan op een hoogte van 0,3 - 1,0 m van de vloer, binnen een straal van max.

1,5 m van gasbron. Als het gas lichter is dan lucht, plaats de gasdetector dan op een hoogte van 0,3 - 1,0 m van het plafond, binnen een straal van max. 1,5 m van gasbron.

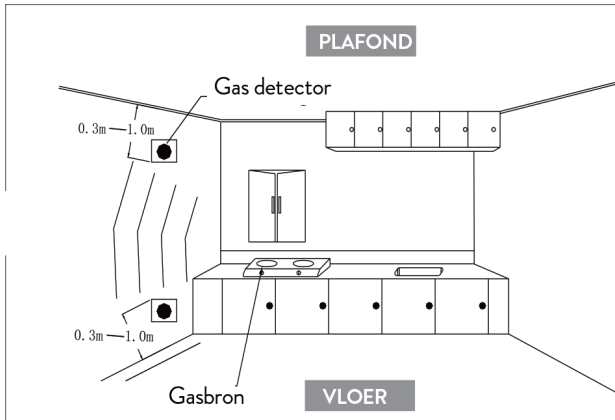

3. Bevestig de schroeven stevig aan de muur en plaats vervolgens de gasdetector.
4. Installeer de gasdetector niet in de buurt van de volgende bronnen: directe luchtstroom veroorzaakt door wind, ventilatoren, open deuren of ramen, stoombronnen, oliedampen, enz.
5. Elke installatie van een bekabeld apparaat moet voldoen aan de geldende nationale wetten. De draden moeten de juiste maat en kleur hebben om verkeerde verbindingen te voorkomen. Een verkeerde bedringsaansluiting kan gevolgen hebben bij een alarm door gaslekkages

VERBINDINGEN

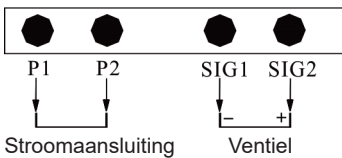

GEBRUIKSAANWIJZING

De gasdetector kan afzonderlijk of samen met een magneetventiel worden gebruikt.

Zelfstandig gebruik van gasdetector

1. Kies de juiste plaats om de gasdetector te installeren. Volg de installatie-instructies.
2. Sluit de gasdetector aan op een 230V-stroombron. De groene LED knippert eenmaal per seconde gedurende 3 minuten, de tijd die nodig is om de sensor te verwarmen. Na het primen van de sensor, zal de detector een kort geluid laten horen om u te waarschuwen dat deze in de normale bedrijfstoestand is gekomen. De LED blijft knipperen.

Gebruik van gasdetector samen met magneetventiel

1. Kies de juiste plaats om de gasdetector te installeren. Volg de installatie-instructies.
2. Sluit de gasdetector aan op een 230V-stroombron. De groene LED knippert eenmaal per seconde gedurende 3 minuten, de tijd die nodig is om de sensor te starten. Na het primen van de sensor, zal de detector een kort geluid laten horen om u te waarschuwen dat deze in de normale bedrijfstoestand is gekomen. De LED blijft knipperen.
3. Als de detector een gaslek identificeert, knippert de rode LED, terwijl de ingebouwde sirene een herhaald "Di ... Di" alarmgeluid afgeeft. Als de detector is aangesloten op een magneetventiel, zendt hij er een puls naar uit, waardoor dit apparaat de gastoevoer stopt. De gasdetector keert terug naar de oorspronkelijke bedrijfstoestand na de gasverspreiding of na het opnieuw opstarten van de detector.
4. Als de sirene een lang geluid laat horen en de rode LED brandt - duidt dit op een interne sensorfout. Schakel

de stroom uit en neem contact op met een servicecentrum.

5. Als de detector op een afwijkende manier werkt, schakel dan de voeding uit en neem contact op met een servicecentrum.

DE DETECTOR TESTEN

Om een geïnstalleerde gasdetector te testen, kunt u een beetje lichter gas in de lucht verspreiden op een afstand van ongeveer 5 cm van de gassleuven van de detector. LET OP: Frequent testen kan de gevoeligheid van de sensor verminderen. De detector onderbreekt het alarm en keert terug naar de normale bedrijfsmodus, nadat de gasdichtheid tot onder het alarmniveau is gedaald of na de herstart

PROCEDURES IN GEVAL VAN ALARM

De gasdetector gaat in de alarmstatus als de dichtheid van het gas in de kamer het minimale alarmniveau (20% LEL) overschrijdt.

Ga als volgt verder:

1. Sluit onmiddellijk de gastoevoerklep
2. Open het raam en laat de lucht snel de kamer binnenkomen
3. Sluit elke vuurbron en gebruik niets dat brand kan veroorzaken, zoals aanstekers, lucifers
4. Vermijd het inschakelen van elektrische apparatuur!
5. Probeer de exacte plaats te vinden waar het gaslek plaatsvindt en waarschuw onmiddellijk de gespecialiseerde instellingen of een gekwalificeerd persoon

LED-INFO

Knipperende rode LED	Gaslekkage
Rode LED aan	Sensorfout
Knipperende groene LED 0,5s aan 0,5s uit	Sensor opwarmen

WAARSCHUWINGEN

1. De gasdetector moet correct worden geïnstalleerd en aangesloten.
2. De gasdetector moet worden gevoed door een stroombron.
3. Onderhoud de detector regelmatig zoals aangegeven.
4. Test de werking van de detector elke zes maanden.
5. Om verschillende redenen, zoals veranderende omgevingscondities, stroomonderbreking of frauduleuze handelingen op het elektronische systeem, is het mogelijk dat het product niet goed werkt. De gebruiker wordt aangeraden alle voorzorgsmaatregelen te nemen met betrekking tot zijn veiligheid en zijn goederen.

BELANGRIJKSTE KENMERKEN VAN DE MAGNEETKLEP:

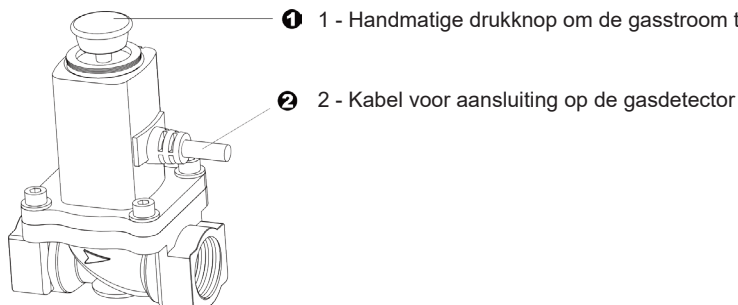

De magneetklep biedt een veiligheidsoplossing, waarbij het gas in geval van nood wordt gestopt door de klep te sluiten. Het magneetventiel kan worden aangesloten op een gassensor, een brandalarmcircuit of andere soorten gassensoren om de gastoevoer in geval van nood te stoppen.

De magneetklep heeft een automatisch sluitsysteem, wanneer ingangsspanningen van 9-12 V worden gedetecteerd. Na het sluiten kan deze handmatig worden geopend door de rode knop omhoog te trekken.

TECHNISCHE SPECIFICATIES MAGNEETVENTIEL

Sluitingsmodus	Huidige of handmatige impuls
Startmodus:	Handmatig, door de rode knop omhoog te trekken
Materiaal	Koperlegering
Maximale druk ondersteund	100 kPa
Verbinding	Ø3 / 4 "
Voedingsspanning:	DC 9 ~ 12V (puls)
Klep sluitingstijd in geval van alarm	<1 seconde
Gebruikstemperatuur	-26°C ~ +80°C

GEBRUIKSAANWIJZING

1. Het magneetventiel kan op twee manieren worden gesloten:

- a) Een elektrische puls van 1 seconde (9 - 12V DC)
 - b) Door op de rode knop te drukken (je moet eerst de plastic kap verwijderen).
- Na deze handeling blijft het magneetventiel gesloten.

OPMERKING: De beschermkap moet gesloten blijven tijdens het gebruik van het magneetventiel.

2. Wanneer de magneetklep gesloten is, trekt u de rode verticale knop omhoog om de magneetklep te ontgrendelen. Het magneetventiel blijft open staan.
3. Het magneetventiel wordt automatisch uitgeschakeld wanneer het een ingangssignaal van de sensor ontvangt. Als dit niet gebeurt, neem dan contact op met de leverancier of fabrikant voor onderhoud.
4. Na het sluiten van de magneetklep wordt een inspectie van de gasinstallatie uitgevoerd. Wees voorzichtig wanneer de magneetklep opnieuw moet worden gestart.

AANBEVELINGEN VOOR INSTALLATIE

1. De magneetklep mag alleen door gekwalificeerd personeel worden geïnstalleerd.
2. De magneetklep moet na de interne hoofdgasklep worden geïnstalleerd.
3. De magneetklep moet worden geïnstalleerd in de richting van de gasstroom die op de magneetklep is aangegeven. De spoel mag niet met de voorkant naar beneden worden gemonteerd. Het magneetventiel kan horizontaal of verticaal worden geïnstalleerd.
4. De regelventielen van het magneetventiel moeten correct zijn aangesloten. De witte draad is positief en de zwarte is negatief. Het maken van een verkeerde aansluiting kan leiden tot kortsluitingsgevaar.
5. Tijdens onderhoudswerkzaamheden aan de gasleiding, zoals het reinigen van de drukleiding, moet de magneetklep worden gedemonteerd om defecten te voorkomen.
6. Tijdens de drukproeven moet het magneetventiel geopend zijn.
7. De openingsknop van de magneetklep kan omhoog worden getrokken als de drukken gelijk zijn (inlaat en uitlaat).
8. Omgekeerde polariteit en verkeerde spanning kunnen de elektromagnetische spoel van de magneetklep beschadigen.
9. Installatie met de gassensor in de set wordt aanbevolen. De aansluiting is plug & play gemaakt, zonder verdere aanpassingen.

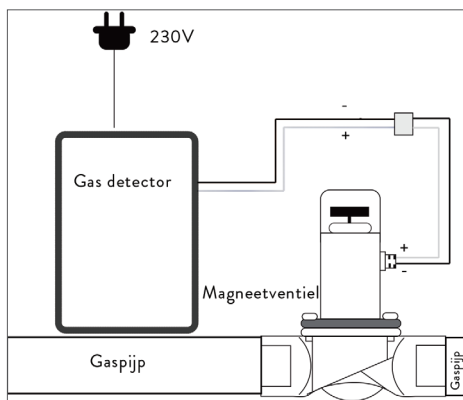
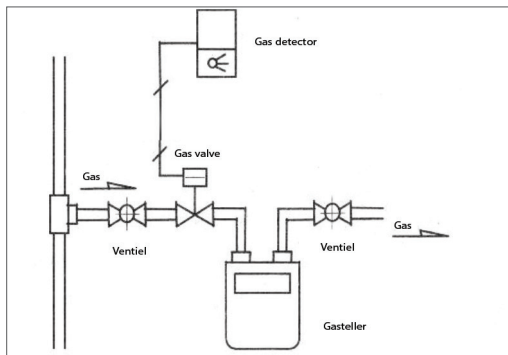

VOORZICHTIGHEID

1. Als de schroeven in contact komen met water of chemicaliën, moeten ze worden verwijderd om corrosie te voorkomen;
2. Indien het product geheel of gedeeltelijk buiten wordt geïnstalleerd, wordt een bescherming tegen water aanbevolen;
3. De transparante afdekking heeft de functie van bescherming tegen onbedoelde bediening van de rode knop

SENSORAANSLUITING MET MAGNEETVENTIEL

De verbinding tussen de gassensor en het magneetventiel is play & play zonder verdere aanpassingen.

- A. De zwarte draad is aangesloten op de "-" van de "-" magneetklep.
- B. De witte draad is aangesloten op de "+" van het "+" magneetventiel.
- C. Voeding 230V c.c.

Aanbevolen kabel:

1. Kabel: 2 x 0,3 mm² of groter
2. Kabellengte <20 meter

PRZEDMOWA

Ten produkt jest detektorem przeznaczonym do wykrywania wycieków gazu (gaz ziemny, LPG i gaz węglowy).

OPIS PRODUKTU

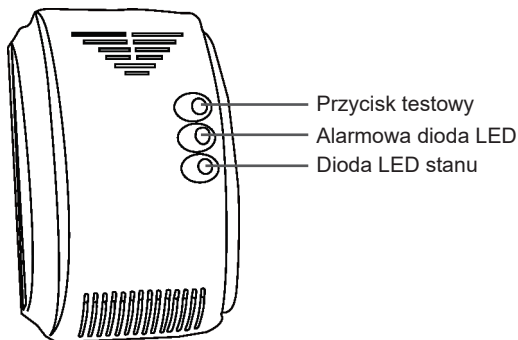

Wykrywacz gazu

GŁÓWNE CECHY DETEKTORA GAZU

- Czujnik o wysokiej niezawodności
- Automatyczne resetowanie po alarmie
- Wykrywany gaz: gaz ziemny, LPG (gaz płynny) i gaz węglowy
- Używaj tylko wewnątrz, do montażu na ścianie

DANE TECHNICZNE DETEKTORA GAZU

Napięcie zasilania	230V
Napięcie wyjściowe zaworu elektromagnetycznego	9 - 12V (impuls)
Zużycie w trybie czuwania	≤ 90mA
Zużycie alarmu	≤ 100mA
Maksymalne zużycie	3W (@ 230V)
Czas uzbrajania czujnika	około 180 sekund
Natężenie dźwięku	≥ 85dB/m
Poziom alarmu	20% LEL (Lower Explosive Limit)
Poziom alarmu gęstości gazu	0.1% - 0.5%
Wskaźnik alarmu	Migająca czerwona dioda LED
Wskaźnik błędu	Czerwona dioda LED i rozszerzony dźwięk
Temperatura użytkowania	-26°C ~ +80°C
Wymiary	115 x 72 x 41 mm

INSTRUKCJE INSTALACJI

1. Najpierw sprawdź, czy gaz ze źródła jest cięższy czy lżejszy od powietrza. Gazy cięższe od powietrza: LPG. Gazy lżejsze od powietrza: gaz ziemny, metan itp.
2. W zależności od wagi gazu wybierz właściwą lokalizację detektora gazu. Jeśli gaz jest cięższy od powietrza, umieść detektor gazu na wysokości 0,3 - 1,0 m od podłogi, w promieniu max. 1,5 m od źródła gazu. Jeśli gaz

jest lżejszy od powietrza, umieść detektor gazu na wysokości 0,3 - 1,0 m od sufitu, w promieniu max. 1,5 m od źródła gazu.

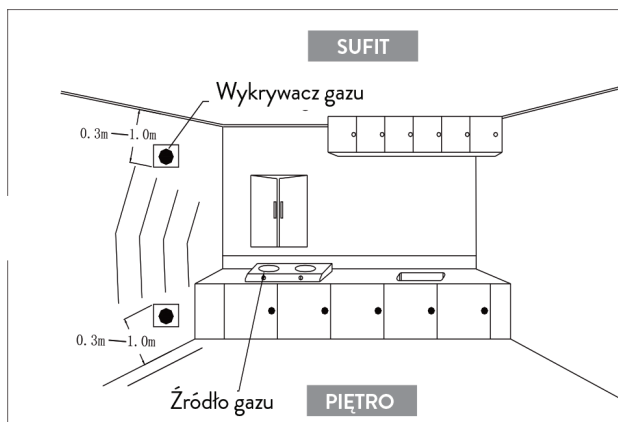

3. Mocno przykręć wkręty do ściany, a następnie umieść detektor gazu.
4. Unikaj instalowania detektora gazu w pobliżu następujących źródeł: bezpośredni przepływ powietrza spowodowany przez wiatr, wentylatory, otwarte drzwi lub okna, źródła pary, opary oleju itp.
5. Każda instalacja urządzenia przewodowego musi być zgodna z obowiązującymi przepisami krajowymi. Przewody muszą mieć odpowiedni rozmiar i kolor, aby uniknąć błędnych połączeń. Nieprawidłowe połączenie przewodów może mieć reperkusje w przypadku alarmu spowodowanego wyciekiem gazu

ZNAJOMOŚCI

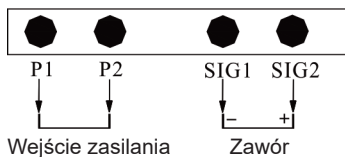

INSTRUKCJA UŻYCIA

Detektor gazu może być używany samodzielnie lub razem z zaworem elektromagnetycznym.

Używanie detektora gazu niezależnie

1. Wybierz odpowiednie miejsce do zainstalowania detektora gazu. Postępuj zgodnie z instrukcjami instalacji.
2. Podłącz detektor gazu do źródła zasilania 230V. Zielona dioda LED będzie migać raz na sekundę przez 3 minuty, czas wymagany do nagrzania czujnika. Po przygotowaniu czujnika, czujnik wyemituje krótki dźwięk, aby ostrzec, że wszedł w normalny stan działania. Dioda LED będzie nadal migać.

Zastosowanie detektora gazu wraz z zaworem elektromagnetycznym

1. Wybierz odpowiednie miejsce do zainstalowania detektora gazu. Postępuj zgodnie z instrukcjami instalacji.
2. Podłącz detektor gazu do źródła zasilania 230V. Zielona dioda LED będzie migać raz na sekundę przez 3 minuty, czas wymagany do uruchomienia czujnika. Po przygotowaniu czujnika, czujnik wyemituje krótki dźwięk, aby ostrzec, że wszedł w normalny stan działania. Dioda LED będzie nadal migać.
3. Jeśli czujka zidentyfikuje wyciek gazu, czerwona dioda LED zacznie migać, a wbudowana syrena wyemituje powtarzalny dźwięk alarmu „Di...Di”. Jeśli detektor jest podłączony do elektrozaworu, przekaże do niego impuls, który spowoduje, że urządzenie to zatrzyma dopływ gazu. Detektor gazu powróci do początkowego stanu działania po rozproszeniu gazu lub po ponownym uruchomieniu detektora.
4. Jeśli syrena emituje długi dźwięk i świeci się czerwona dioda LED – oznacza to wewnętrzny błąd czujnika. Wyłącz zasilanie i skontaktuj się z centrum serwisowym.
5. Jeżeli czujka pracuje niepoprawnie, wyłącz zasilanie i skontaktuj się z serwisem.

TESTOWANIE DETEKTORA

Aby przetestować zainstalowany detektor gazu, można rozproszyc w powietrzu nieco lżejszy gaz w odległości około 5 cm od szczeliny gazowych detektora. **UWAGA:** Częste testowanie może zmniejszyć czułość czujnika. Czujka przerwie alarm i powróci do normalnego trybu pracy, gdy gęstość gazu spadnie poniżej poziomu alarmowego lub po restarcie.

PROCEDURY W PRZYPADKU ALARMU

Detektor gazu wchodzi w stan alarmowy, jeśli gęstość gazu w pomieszczeniu przekroczy minimalny poziom alarmowy (20% DGW).

Postępować w następujący sposób:

1. Natychmiast zamknij zawór zasilania gazem
2. Otwórz okno i szybko wpuść powietrze do pomieszczenia
3. Zamknij wszelkie źródła ognia i nie używaj niczego, co może spowodować pożar, np. zapalniczek, zapalek
4. Unikaj włączania jakichkolwiek urządzeń elektrycznych
5. Postaraj się znaleźć dokładne miejsce, w którym następuje wyciek gazu i natychmiast powiadom wyspecjalizowane instytucje lub wykwalifikowaną osobę

INFORMACJE O DIODACH LED

Migająca czerwona dioda LED	Wyciek gazu
Czerwona dioda LED włączona	Błąd czujnika
Migająca zielona dioda LED 0.5s włączona 0.5s wyłączona	Rozgrzewanie czujnika

OSTRZEŻENIA

1. Detektor gazu musi być prawidłowo zainstalowany i podłączony.
2. Detektor gazu musi być zasilany ze źródła zasilania.
3. Regularnie konserwuj detektor, jak wskazano.
4. Testuj działanie detektora co sześć miesięcy.
5. Z różnych powodów, takich jak zmieniające się warunki środowiskowe, przerwy w dostawie prądu lub nieuczciwe działanie na system elektroniczny, produkt może nie działać prawidłowo. Użytkownikowi zaleca się podjęcie wszelkich środków ostrożności dotyczących jego bezpieczeństwa i towarów.

MAIN CHARACTERISTICS OF THE SOLENOID VALVE

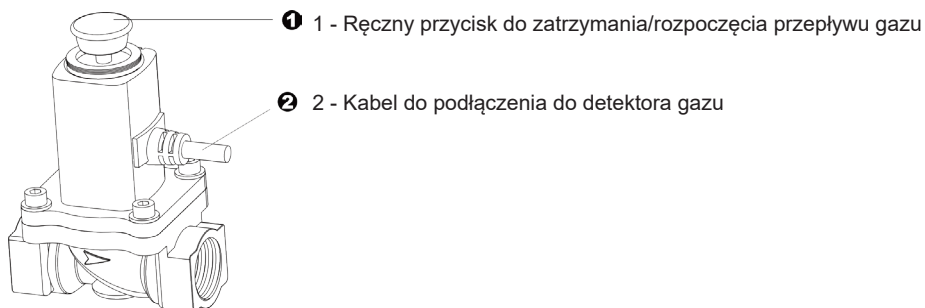

Zawór elektromagnetyczny oferuje rozwiązanie bezpieczeństwa, zatrzymując gaz w przypadku awarii poprzez zamknięcie zaworu. Zawór elektromagnetyczny można podłączyć do czujnika gazu, obwodu alarmu przeciwpożarowego lub innego rodzaju czujników gazu, aby zatrzymać dopływ gazu w sytuacji awaryjnej. Elektrozwór posiada system automatycznego zamykania po wykryciu napięcia wejściowego 9-12 V. Po zamknięciu można go otworzyć ręcznie, pociągając w górę czerwony przycisk.

DANE TECHNICZNE ELEKTROZAWÓR

Tryb zamykania	Impuls prądowy lub ręczny
Tryb uruchamiania	Ręcznie, pociągając w górę czerwony przycisk
Materiał	Stop miedzi
Maksymalne obsługiwane ciśnienie	100 kPa
Połączenie	Ø3 / 4"
Napięcie zasilania	DC 9 ~ 12V (impuls)
Czas zamknięcia zaworu w przypadku alarmu	<1 sekunda
Temperatura użytkowania	-26°C ~ +80°C

INSTRUKCJA UŻYCIA

1. Elektrozwór można zamknąć na dwa sposoby:

- a) Impuls elektryczny trwający 1 sekundę (9 - 12 V DC)
 - b) Naciskając czerwony przycisk (najpierw należy zdjąć plastikową osłonę).
- Po tej operacji elektrozwór pozostaje zamknięty.

UWAGA: Pokrywa ochronna musi pozostać zamknięta podczas użytkowania elektrozworu.

2. Gdy elektrozwór jest zamknięty, pociągnij czerwony pionowy przycisk do góry, aby odblokować elektrozwór. Zawór elektromagnetyczny pozostanie otwarty.
3. Zawór elektromagnetyczny wyłączy się automatycznie po otrzymaniu sygnału wejściowego z czujnika. Jeśli tak się nie stanie, skontaktuj się z dostawcą lub producentem w celu konserwacji.
4. Po zamknięciu elektrozworu zostanie wykonany przegląd instalacji gazowej. Należy zachować ostrożność w przypadku konieczności ponownego uruchomienia zaworu elektromagnetycznego.

ZALECENIA DOTYCZĄCE INSTALACJI

1. Zawór elektromagnetyczny może być instalowany wyłącznie przez wykwalifikowany personel.
2. Elektrozwór musi być zainstalowany za głównym wewnętrznym zaworem gazowym.
3. Elektrozwór należy zamontować zgodnie z kierunkiem przepływu gazu zaznaczonym na elektrozworze. Cewki nie należy montować przodem do dołu. Elektrozwór można montować poziomo lub pionowo.
4. Zawory sterujące elektrozworu muszą być prawidłowo podłączone. Biała nić jest dodatnia, a czarna ujemna. Nieprawidłowe podłączenie może spowodować ryzyko zwarcia.
5. Podczas prac konserwacyjnych na przewodzie gazowym, takich jak czyszczenie przewodu ciśnieniowego, zawór elektromagnetyczny należy zdemontować, aby uniknąć jego awarii.
6. Podczas prób ciśnieniowych zawór elektromagnetyczny musi być otwarty.
7. Przycisk otwierania zaworu elektromagnetycznego można pociągnąć do góry, gdy ciśnienia są równe (wlot i wylot).
8. Odwrotna polaryzacja i niewłaściwe napięcie mogą uszkodzić cewkę elektromagnetyczną elektrozworu.
9. Zaleca się montaż z czujnikiem gazu w zestawie. Połączenie odbywa się w trybie plug & play, bez innych modyfikacji.

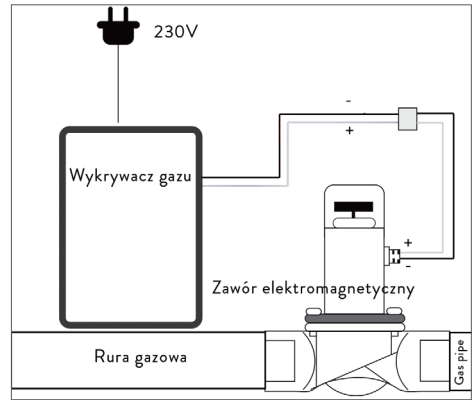
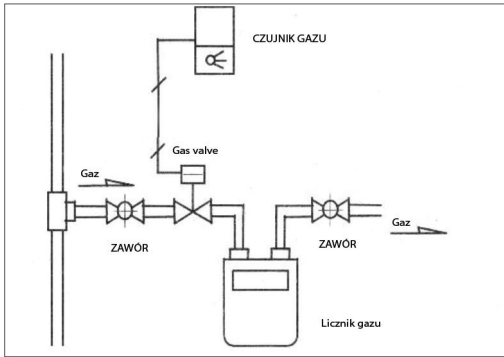

OSTROŻNOŚĆ

1. W przypadku kontaktu śrub z wodą lub chemikaliami należy je usunąć, aby zapobiec ich korozji;
2. W przypadku, gdy produkt jest całkowicie lub częściowo zainstalowany na zewnątrz, zaleca się zabezpieczenie przed wodą;
3. Przezroczysta osłona pełni rolę ochrony przed przypadkowym uruchomieniem czerwonego przycisku.

POŁĄCZENIE CZUJNIKA Z ZAWOREM ELEKTROMAGNETYCZNYM

Połączenie między czujnikiem gazu a elektrozaworem jest plug & play bez innych regulacji.

- A. Czarny przewód jest podłączony do „-” elektrozaworu „-”.
- B. Biały przewód jest podłączony do „+” elektrozaworu „+”.
- C. Zasilanie 230V c.c.

Zalecany kabel:

1. Kabel: 2 x 0,3 mm² lub większy
2. Długość kabla <20 metrów

INTRODUCERE

Acest produs este un detector destinat identificarii pierderilor de gaz (gaze naturale, GPL si gaze de huila).

DESCRIERE PRODUS

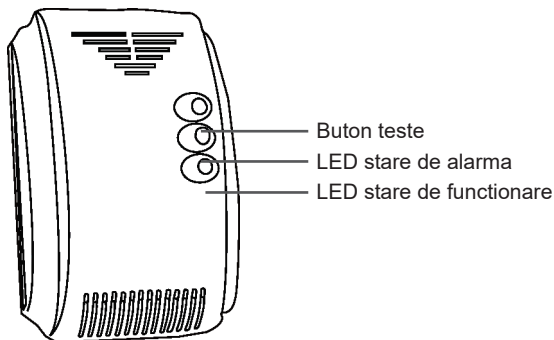

Detector de gaz

CARACTERISTICI PRINCIPALE DETECTOR GAZ

- Senzor cu fiabilitate ridicata
- Resetare automata dupa alarma
- Detecteaza gaze naturale, GPL (gaz petrolier lichefiat) si gaze de huila
- Utilizat doar la interior, montaj pe perete

SPECIFICATII TEHNICE DETECTOR GAZ

Tensiune de alimentare	230V
Tensiune de iesire pentru electrovalva	9 - 12V (impuls)
Consum in stand-by	≤ 90mA
Consum in alarma	≤ 100mA
Consum maxim	3W (la 230V)
Timp amorsare senzor	Aprox. 180 secunde
Intensitate sonora	≥ 85dB/m
Nivel de alarma	20% LEL (Lower Explosive Limit)
Densitate gaz nivel alarma	0.1% - 0.5%
Indicator alarma	LED rosu intermitent
Indicator eroare	LED rosu si sunet prelungit
Temperatura de utilizare	-26°C ~ +80°C
Dimensiuni	115 x 72 x 41 mm

INSTRUCTIUNI DE INSTALARE

1. Mai intai identificati daca gazul de la sursa este mai greu sau mai usor decat aerul. Gaze mai grele decat aerul: GPL etc. Gaze mai usoare decat aerul: gaz natural, gaz metan etc.
2. In functie de greutatea gazului, alegeti amplasarea corecta a detectorului de gaz. In cazul in care gazul este mai greu decat aerul, pozitionati detectorul de gaz la o inaltime de 0,3 - 1,0 m fata de podea, pe o raza

de max. 1,5 m de sursa de gaz. In cazul in care gazul este mai usor decat aerul, pozitionati detectorul de gaz la o inaltime de 0,3 - 1,0 m fata de tavan, pe o raza de max. 1,5 m de sursa de gaz.

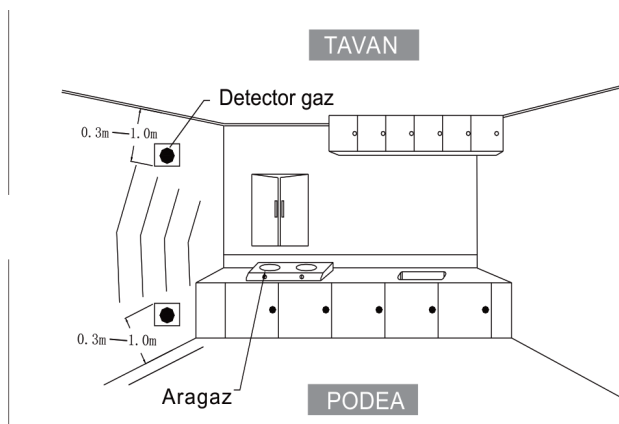

3. Fixati bine suruburile in perete, dupa care pozitionati detectorul de gaz.
4. Evitati sa instalati detectorul de gaz in apropierea urmatoarelor surse: flux direct de aer cauzat de vant, ventilatoare, usi sau ferestre deschise, surse de abur, vapori de ulei etc.
5. Orice instalare a unui dispozitiv cu fir trebuie sa respecte legile nationale in vigoare. Firele trebuie sa aiba dimensiunea si culoarea corecte, pentru a evita legaturi eronate. O conexiune gresita a firelor poate avea repercursiuni in caz de alarma cauzata de pierderi de gaz.

CONEXIUNI

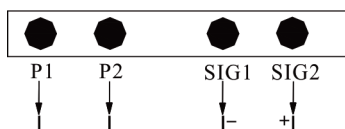

Intrare alimentare Electrovalva

INSTRUCTIUNI DE FOLOSIRE

Detectorul de gaz poate fi folosit independent sau impreuna cu o electrovalva.

FOLOSIREA DETECTORULUI DE GAZ IN MOD INDEPENDENT

1. Alegeti locul potrivit instalarii detectorului de gaz. Urmati instructiunile de instalare.
2. Alimentati detectorul de gaz la o sursa 230V. LED-ul verde va clipi o data pe secunda timp de 3 minute, timp necesar amorsarii senzorului. Dupa amorsarea senzorului, detectorul va emite un sunet scurt pentru a atentiona ca a intrat in starea normala de functionare. Ledul va continua sa clipeasca.

FOLOSIREA DETECTORULUI DE GAZ IMPREUNA CU O ELECTROVALVA

1. Alegeti locul potrivit instalarii detectorului de gaz. Urmati instructiunile de instalare.
2. Alimentati detectorul de gaz la o sursa 230V. LED-ul verde va clipi o data pe secunda timp de 3 minute, timp necesar amorsarii senzorului. Dupa amorsarea senzorului, detectorul va emite un sunet scurt pentru a atentiona ca a intrat in starea normala de functionare. Ledul va continua sa clipeasca.
3. Daca detectorul identifica o pierdere de gaz, LED-ul rosu clipeste, in timp ce sirena incorporata emite un sunet de alarma repetitiv "Di ... Di". Daca detectorul este legat de o electrovalva va transmite catre aceasta un impuls care va determina acest dispozitiv sa opreasca furnizarea cu gaz. Detectorul de gaz se va intoarce la starea initiala de functionare dupa dispersarea gazului sau dupa repornirea detectorului.
4. Daca sirena emite un sunet lung, iar LED-ul rosu este aprins - indica o eroare a senzorului intern. Intrerupeti alimentarea si contactati un centru service.
5. Daca detectorul functioneaza in mod discordant, intrerupeti alimentarea la curent si reinitiati procedura de

punere in functiune. Daca problema persista, contactati un centru service.

TESTAREA PRODUSULUI

Pentru a testa un detector de gaz instalat, puteti raspandi in aer un pic de gaz de bricheta la o distanta de 5 cm de fantele pentru gaz ale detectorului. ATENTIE: testarea frecventa poate cauza reducerea sensibilitatii senzoriului. Detectorul va intrerupe alarma si va reintra in modul normal de functionare, dupa ce densitatea de gaz va scadea sub nivelul de alarma.

PROCEDURI IN CAZ DE ALARMA

Detectorul de gaz intra in starea de alarma daca densitatea gazului din incapere depaseste nivelul minim de alarma (20% LEL).

Procedati dupa cum urmeaza:

1. Inchideti imediat valva de alimentare cu gaz
2. Deschideti fereastra si lasati sa patrunda rapid aer in incapere
3. Inchideti orice sursa de foc si nu folositi nimic care ar putea cauza un foc, de exemplu brichete, chibrituri
4. Evitati sa aprindeti orice echipament electric
5. Incercati sa gasiti locul exact unde are loc scurgere de gaz si anuntati imediat institutiile specializate sau o persoana calificata

INFORMATII LED

LED rosu intermitent	Scurgere de gaz
LED rosu aprins	Eroare senzor
LED verde intermitent 0.5s aprins 0.5s stins	Incalzirea senzoriului

AVERTIZARI

1. Detectorul de gaz trebuie instalat si conectat in mod corect.
2. Detectorul de gaz trebuie alimentat la o sursa de curent.
3. Intretineti in mod regulat detectorul conform indicatiilor.
4. Testati functionarea detectorului la fiecare sase luni.
5. Din diferite motive, cum ar fi schimbarea conditiilor de mediu, intreruperea curentului electric sau actionarea frauduloasa asupra sistemului electronic, produsul ar putea sa nu functioneze corespunzator. Utilizatorul este sfatuit sa ia toate masurile de precautie privind siguranta sa si a bunurilor sale.

CARACTERISTICI PRINCIPALE ELECTROVALVA

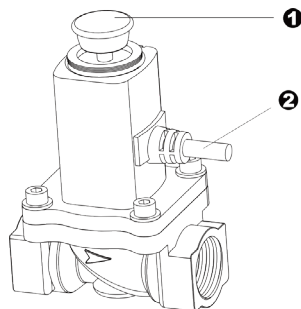

1 - Buton actionare manuala oprire/ pornire flux gaz

2 - cablu de legatura cu detectorul de gaz

Electrovalva ofera o solutie de siguranta, oprind gazul in caz de urgenta prin inchiderea ventilului. Electrovalva poate fi conectata la un senzor de gaz, la un circuit de alarma pentru incendiu sau alte tipuri de senzori de gaz pentru sistarea furnizarii gazului in caz de urgenta.

Electrovalva prezinta un sistem de inchidere automat, atunci cand sunt detectate tensiuni de intrare de 9-12 V. Dupa inchidere, deschiderea acesteia se face manual prin ridicarea butonului rosu.

SPECIFICATII TEHNICE ELECTROVALVA

Mod de inchidere	Impuls de curent sau manual
Mod de pornire	Manual, prin ridicarea butonului rosu
Material	Aliaj de alama
Presiunea maxima suportata	100 kPa
Conexiune	ø3/4"
Tensiune de alimentare	DC 9 ~ 12 V (Impuls)
Timp inchidere ventil in caz de alarma	< 1 secunda
Temperatura de utilizare	-26°C ~ +80°C
Dimensiuni	

INSTRUCTIUNI DE UTILIZARE

- Electrovalva poate fi actionata pentru inchidere in doua moduri:
 - Un impuls electric de 1 secunda (9 - 12V c.c.)
 - Prin apasarea butonului rosu (mai intai trebuie sa indepartati capacul protector din plastic). Dupa aceasta operatiune, electrovalva ramane inchisa.

NOTA: Capacul protector trebuie sa ramana pus pe tot timpul folosirii electrovalvei.

- Atunci cand electrovalva este inchisa, trageti de butonul rosu vertical in sus pentru a debloca electrovalva. Electrovalva va ramane deschisa.
- Electrovalva se va inchide automat atunci cand primeste semnal de intrare de la senzor. Daca acest lucru nu se intampla, contactati furnizorul sau producatorul pentru reparatii.
- Dupa inchiderea electrovalvei se va realiza o inspectie a instalatiei de gaz. Umblati cu prudenta atunci cand electrovalva trebuie repornita.

RECOMANDARI PENTRU INSTALARE

- Electrovalva se va instala numai de catre personal calificat.
- Electrovalva trebuie instalata dupa robinetul principal de gaz interior.
- Electrovalva trebuie instalata in directia fluxului de gaz marcata pe supapa electrovalvei. Bobina nu trebuie montata cu fata in jos. Electrovalva poate fi instalata pe orizontala sau verticala.
- Firele de control ale electrovalvei trebuie conectate corect. Firul alb este pozitiv, iar negru este negativ. Realizarea unei conexiuni incorecte poate duce la risc de scurtcircuit.
- In timpul lucrarilor de mentenanta la teava de gaz, cum ar fi curatarea tevii cu presiune, electrovalva trebuie demontata pentru a evita defectiunile acesteia.
- In timpul testelor de presiune, electrovalva trebuie deschisa.
- Butonul de deschidere al electrovalvei poate fi tras vertical in sus atunci cand presiunile sunt egale (admisie si evacuare).
- Polaritatea inversata si tensiunea gresita pot deteriora bobina electromagnetica a electrovalvei.
- Se recomanda instalarea impreuna cu senzorul de gaz din kit . Conectarea se face plug & play (mufa in mufa), fara alte modificari.

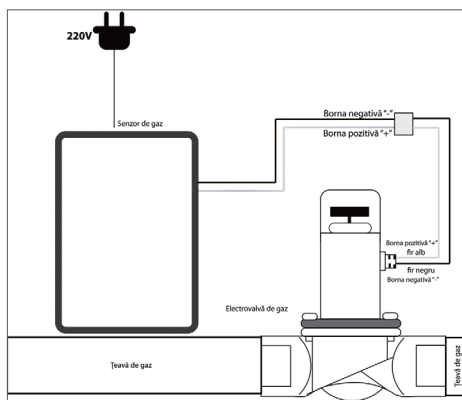
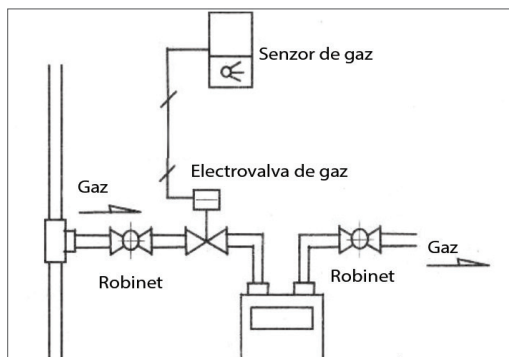

PRECAUTII

1. In cazul in care suruburile si saibele intra in contact cu apa sau chimicale, este necesara stergerea acestora pentru prevenirea coroziunii;
2. In cazul in care produsul este instalat total sau partial in afara, este recomandata protectia impotriva apei;
3. Capacul transparent are rolul de protectie impotriva actionarii accidentale a butonului rosu de actionare.

CONECTAREA SENZORULUI CU ELECTROVALVA

Conectarea senzorului de gaz cu electrovalva se face mufa in mufa (plug & play) fara alte ajustari, insa ambele produse se pot adapta si pentru alte aparate de tip electrovalva, respectiv senzor daca se schimba sistemul de mufare.

- A. Firul negru se conecteaza la "-" (masa) de la "-" electrovalvei.
- B. Firul alb se conecteaza la "+" (sarcina) de la "+" electrovalvei.
- C. Alimentarea cu energie se face la 230V c.c.

Recomandari pentru cablu:

1. Cablu: bifilar, 2 x 0.3 mm² sau mai mare
2. Lungimea cablului < 20 metri

EN:

EU Simplified Declaration of Conformity

ONLINESHOP SRL declares that **Gas detector and solenoid valve PNI Safe House 230** complies with the Directive EMC 2014/30/EU. The full text of the EU declaration of conformity is available at the following Internet address:

<https://www.mypni.eu/products/11256/download/certifications>

BG:

Опростена декларация за съответствие на ЕС

ONLINESHOP SRL декларира, че **Детектор за газ и електромагнитен клапан PNI Safe House 230** спазва директивата EMC 2014/30/EU. Пълният текст на ЕС декларацията за съответствие е достъпен на следния интернет адрес:

<https://www.mypni.eu/products/11256/download/certifications>

DE:

Vereinfachte EU- Konformitätserklärung

ONLINESHOP SRL erklärt, dass das **Gaswarngerät und Magnetventil PNI Safe House 230** der Richtlinie EMC 2014/30/EU. Sie finden den ganzen Text der EU-Konformitätserklärung an der folgenden Internetadresse:

<https://www.mypni.eu/products/11256/download/certifications>

ES:

Declaración UE de conformidad simplificada

ONLINESHOP SRL declara que el **Detector de gas y electroválvula PNI Safe House 230** cumple con la Directiva EMC 2014/30/EU. El texto completo de la declaración de conformidad de la UE está disponible en la siguiente dirección de Internet:

<https://www.mypni.eu/products/11256/download/certifications>

FR

Déclaration de conformité simplifiée de l'UE

ONLINESHOP SRL déclare que **Détecteur de gaz et électrovanne PNI Safe House 230** est conforme à la directive EMC 2014/30/EU. Le texte complet de la déclaration de conformité UE est disponible à l'adresse Internet suivante:

<https://www.mypni.eu/products/11256/download/certifications>

HU:

Egyszerűsített EU Megfelelési Közlemény

ONLINESHOP SRL kijelenti azt, hogy a **Gázérzékelő és mágnesszelep PNI Safe House 230** megfelel az EMC 2014/30/EU. Az EU-megfeleléségi nyilatkozat teljes szövege a következő internetes címen érhető el:

<https://www.mypni.eu/products/11256/download/certifications>

IT:

Dichiarazione UE di conformità semplificata

ONLINESHOP SRL dichiara che il **Rilevatore di gas ed elettrovalvola PNI Safe House 230** è conforme alla direttiva EMC 2014/30/UE. Il testo completo della dichiarazione di

conformità europea è disponibile al seguente indirizzo Internet:
<https://www.mypni.eu/products/11256/download/certifications>

NL:

Vereenvoudigde EU-conformiteitsverklaring

ONLINESHOP SRL verklaart dat **Gasdetector en magneetventiel PNI Safe House 230** voldoet aan de richtlijn EMC 2014/30/EU. De volledige tekst van de EU-conformiteitsverklaring is beschikbaar op het volgende internetadres:

<https://www.mypni.eu/products/11256/download/certifications>

PL:

Uproszczona deklaracja zgodności UE

ONLINESHOP SRL oświadcza, że **Detektor gazu i elektrozawór PNI Safe House 230** jest zgodny z dyrektywą EMC 2014/30/EU. Pełny tekst deklaracji zgodności UE dostępny jest pod następującym adresem internetowym:

<https://www.mypni.eu/products/11256/download/certifications>

RO:

Declaratie UE de conformitate simplificata

ONLINESHOP SRL declara ca **Kit senzor gaz si electrovalva PNI Safe House 230** este in conformitate cu Directiva EMC 2014/30/EU. Textul integral al declaratiei UE de conformitate este disponibil la urmatoarea adresa de internet:

<https://www.mypni.eu/products/11256/download/certifications>

