



PNI CEL140

VEHICLE EXIT WAND SENSOR

USER MANUAL



© 2026 ONLINESHOP SRL. All rights reserved.

The PNI CEL140 product and the PNI trademark are the property of their respective owners. The information contained herein is subject to change without prior notice.

Table of Contents

English	3
Български	12
Deutsch	22
Español	31
Français	40
Magyar	49
Italiano	58
Nederlands	67
Polski	76
Romana	85

Safety warnings

Read and follow all installation and operating instructions before installing the sensor.

Installation should only be carried out by qualified personnel, with the power supply switched off.

Do not connect the sensor to a power supply with a voltage different from that specified by the manufacturer.

Do not install the sensor in areas where it can be directly hit by vehicles, machinery or other heavy objects.

Keep the area around the sensor free of obstacles that may affect vehicle detection.

Do not allow children or unauthorized persons to manipulate the sensor or the access system.

Package contents

Wand-type sensor for vehicle detection.

5-conductor cable, length approx. 15 m.

Detection range adjusting board.

Technical specifications

Operating voltage	12V / 24V AC/DC
Cable length	15 m
Applications	Sliding gates, swing gates, access barriers etc.
Sensing distance	1 - 2 m
Operating temperature	-26 ~ 80°C

Installation

“ Warnings:

- Before installing the sensor, determine the exact installation location and prepare a PVC protective tube (copex) to route the cable to the gate automation system control box.
- Install the wand sensor at a distance of more than 7.6 m from the gate in the fully open position.
- Note that the sensor's detection range is approximately 1 - 2 m. Therefore, install the sensor

as close to the access area as possible to ensure that it can detect the vehicle passing.

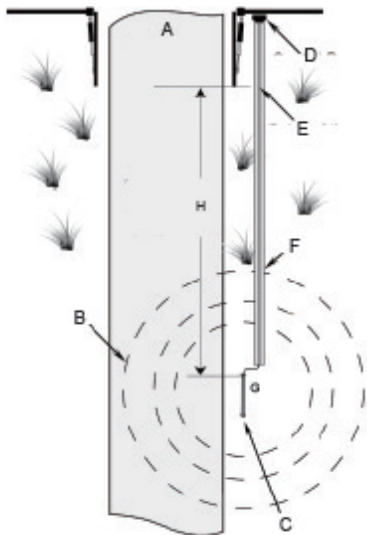

A: Driveway.

B: Sensor detection range.

C: The sensor must be buried at a depth of approx. 30 cm below ground level.

D: Gate automation control box.

E: Sensor cable. Leave approx. 1.5 m of cable for the

distance from the ground to the control board.

F: Copex type protection tube.

G: Wand sensor.

H: At least 7.6 m from the gate in the fully open position.

“ Installation steps

Dig a hole approximately 30 cm deep and 60 cm long, parallel to the edge of the driveway. Place the wand sensor in this hole in a horizontal position.

The sensor detection range is approx. 1 - 2 m. Therefore, it must be installed close enough to the driveway to correctly detect the passage of vehicles.

Dig a trench from the sensor to the area under the gate automation control box. Pass the sensor cable, which is inserted into the Copex tube, through this trench.

Leave approximately 1.5 m of cable for the distance from the ground to the control board. The sensor is supplied with a 15 m cable, so the distance between the sensor and the control box should not exceed approximately 13.5 m.

Do not cover the sensor and cable with earth until you have completed the connection and tested the system.

“ Connecting to a swing gate opening system

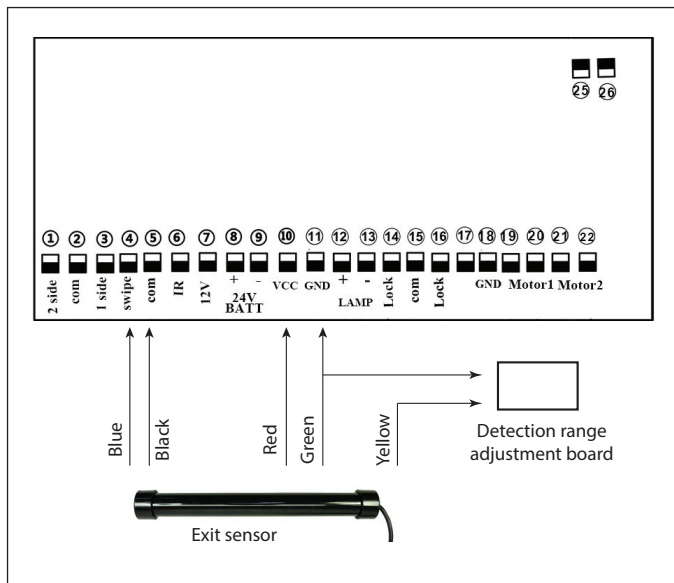

“ Connecting to a sliding gate opening system

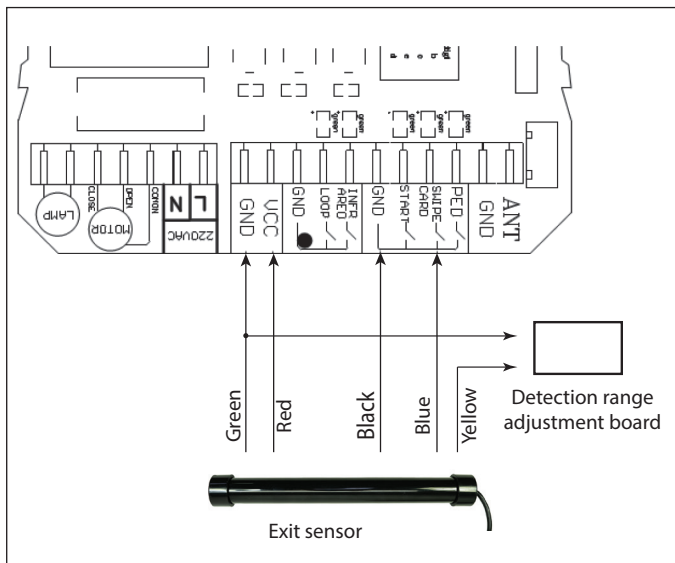

Red wire - Input voltage (+)

Green wire - Ground/COM (-)

Black wire - Relay COM

Blue wire - Relay NO

Yellow wire - Detection range adjustment potentiometer (POT)

“ Power connection

Input voltage: 12V/24V DC:

Connect the positive wire (+) of the power supply to the red wire of the sensor.

Connect the positive wire (-) of the power supply to the green wire of the sensor.

Input voltage: 12V/24V AC:

Connect the power supply to the red and green wires, regardless of polarity.

“ Relay connection:

Connect the blue wire of the sensor to the FREE EXIT/ENTER terminal of the gate automation system.

Connect the black wire of the sensor to the COMMON/GND terminal of the gate automation system.

“ Detection range adjustment board connection:

Connect the yellow wire of the sensor to one of the wires of the detection range adjustment board.

Connect the green wire of the sensor to the other wire of the board, which is the negative voltage input (-).

Testing

Warning: Make sure there are no moving metal objects in the detection range of the sensor when the sensor is powered on for the first time.

Wait 60 seconds for the sensor to perform self-test and calibration.

After installing and connecting the sensor, you should test the sensor to check if it is working properly and if the detection range needs to be adjusted:

Turn the potentiometer (POT) clockwise to increase the detection range.

Turn the potentiometer (POT) counterclockwise to decrease the detection range.

Cover the sensor and the copex tube with earth only after all tests have been carried out and operation has been confirmed to be correct.

Troubleshooting

If the sensor does not work:

Make sure that all connections have been made correctly.

Make sure that the detection range has been set to maximum.

Disconnect and reconnect the sensor power supply.

Make sure that there are no metal objects or moving vehicles in the sensor's detection field within the next 60 seconds after the sensor is re-energized.

Simplified EU Declaration of Conformity

ONLINESHOP SRL declares that the PNI CEL140 Car Detection Sensor complies with the EMC Directive 2014/30/EU and the RED Directive 2014/53/EU. The full text of the EU declaration of conformity is available at the following internet address:

<https://www.mypni.eu/products/11236/download/certifications>

Предупреждения за безопасност

Прочетете и следвайте всички инструкции за монтаж и експлоатация, преди да инсталирате сензора.

Монтажът трябва да се извършва само от квалифициран персонал, при изключено захранване.

Не свързвайте сензора към захранване с напрежение, различно от посоченото от производителя.

Не инсталирайте сензора в зони, където може да бъде директно ударен от превозни средства, машини или други тежки предмети.

Поддържайте зоната около сензора свободна от препятствия, които могат да повлияят на откриването на превозни средства.

Не позволявайте на деца или неупълномощени лица да манипулират сензора или системата за достъп.

Съдържание на пакета

Сензор тип пръчка за откриване на превозни

средства.

5-жилен кабел, дължина приблизително 15 м.

Платка за регулиране на обхвата на откриване.

Технически спецификации

Работно напрежение	12V / 24V AC/DC
Дължина на кабела	15 m
Приложения	Плъзгащи се врати, двукрили врати, барииери за достъп и др.
Разстояние на засичане	1 - 2 m
Работна температура	-26 ~ 80°C

Монтаж

Предупреждения:

- Преди да монтирате сензора, определете точното място за монтаж и подгответе PVC защитна тръба (сорех), за да прокарате кабела

до контролния панел на системата за автоматизация на портата.

- Монтирайте сензора на разстояние повече от 7,6 м от портата в напълно отворено положение.
- Обърнете внимание, че обхватът на засичане на сензора е приблизително 1 - 2 м. Затова монтирайте сензора възможно най-близо до зоната за достъп, за да сте сигурни, че може да засече преминаващото превозно средство.

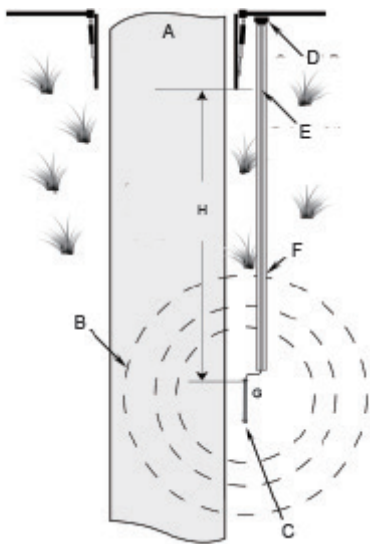

A: Алея.

B: Обхват на откриване на сензора.

C: Сензорът трябва да бъде заровен на дълбочина приблизително 30 см под нивото на земята.

D: Кутия за управление на автоматизацията на портата.

E: Кабел на сензора. Оставете приблизително 1,5 м кабел за разстоянието от земята до контролното табло.

F: Защитна тръба тип Сорех.

G: Сензор тип „пръчка“.

H: Най-малко 7,6 м от портата в напълно отворено положение.

“ Стъпки за монтаж

Изкопайте дупка с дълбочина приблизително 30 см и дължина 60 см, успоредна на ръба на алеята. Поставете сензора тип „пръчка“ в тази дупка в хоризонтално положение.

Обхватът на откриване на сензора е приблизително 1-2 m. Следователно, той трябва да бъде инсталиран достатъчно близо до алеята, за да може правилно да открива преминаването на превозни средства. Изкопайте изкоп от сензора до зоната под кутията

за управление на автоматизацията на портата. Прекарайте кабела на сензора, който е поставен в тръбата Сорех, през този изкоп.

Оставете приблизително 1,5 м кабел за разстоянието от земята до контролното табло. Сензорът се доставя с 15 м кабел, така че разстоянието между сензора и контролното табло не трябва да надвишава приблизително 13,5 м.

Не покривайте сензора и кабела със земя, докато не завършите свързването и не тествате системата.

“ Свързване към система за отваряне на двукрила порта

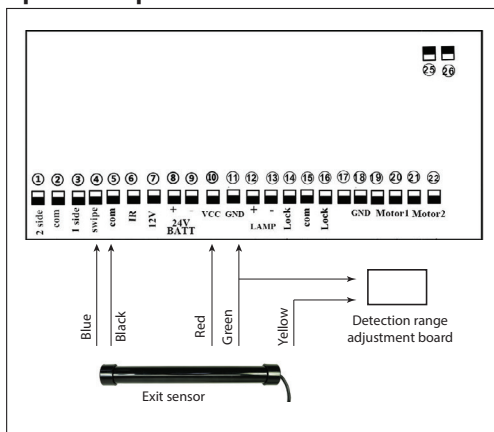

“ Свързване към система за отваряне на плъзгаща се врата

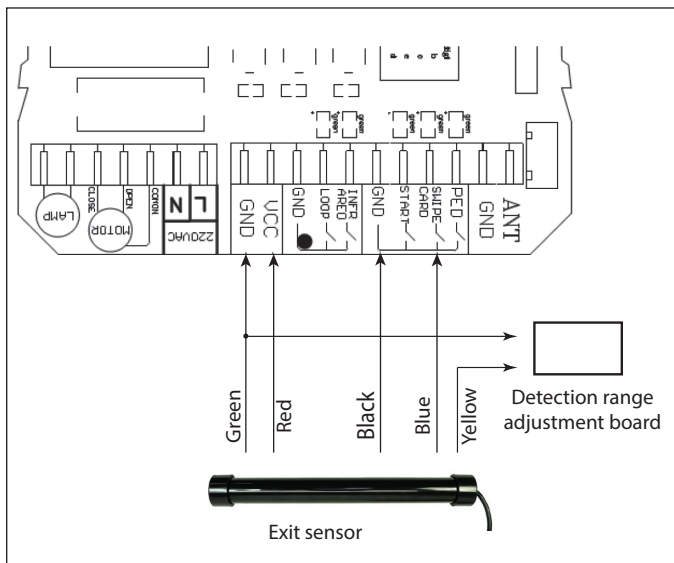

Червен проводник - Входно напрежение (+)

Зелен проводник - Заземяване/COM (-)

Черен проводник - Реле COM

Син проводник - Реле NO

Жълт - Потенциометър за регулиране на обхвата на откриване (POT)

Захранване

Входно напрежение: 12V/24V DC:

Свържете положителния проводник (+) на захранването към червения проводник на сензора.

Свържете положителния проводник (-) на захранването към зеления проводник на сензора.

“ Входно напрежение: 12V/24V AC:

Свържете захранването към червения и зеления проводник, независимо от полярността.

“ Свързване на релето:

Свържете синия проводник на сензора към клемата FREE EXIT/ENTER на системата за автоматизация на портата.

Свържете черния проводник на сензора към клемата COMMON/GND на системата за автоматизация на портата.

“ Свързване на платката за регулиране на обхвата на откриване:

Свържете жълтия проводник на сензора към един

от проводниците на платката за регулиране на обхвата на откриване.

Свържете зеления проводник на сензора към другия проводник на платката, който е входът за отрицателно напрежение (-).

Тестване

Предупреждение: Уверете се, че няма движещи се метални предмети в обхвата на детекция на сензора, когато той се включва за първи път.

Изчакайте 60 секунди, за да извърши сензорът самотест и калибриране.

След инсталиране и свързване на сензора, трябва да го тествате, за да проверите дали работи правилно и дали обхватът на детекция се нуждае от корекция:

Завъртете потенциометъра (POT) по посока на часовниковата стрелка, за да увеличите обхвата на детекция.

Завъртете потенциометъра (POT) обратно на часовниковата стрелка, за да намалите обхвата на

детекция.

Покрийте сензора и копекс тръбата със земя само след като всички тестове са извършени и е потвърдено, че работата е правилна.

Отстраняване на неизправности

Ако сензорът не работи:

Уверете се, че всички връзки са направени правилно.

Уверете се, че обхватът на детекция е настроен на максимум.

Изключете и свържете отново захранването на сензора.

Уверете се, че няма метални предмети или движещи се превозни средства в полето на детекция на сензора в рамките на следващите 60 секунди след повторното захранване на сензора.

Опростена декларация за съответствие с ЕС

ONLINESHOP SRL декларира, че сензорът за разпознаване на автомобили PNI CEL140 отговаря

на Директивата за електромагнитна съвместимост 2014/30/ЕС и Директивата за радиочестотната емисия 2014/53/ЕС. Пълният текст на декларацията за съответствие с ЕС е достъпен на следния интернет адрес:

<https://www.mypni.eu/products/11236/download/certifications>

Sicherheitshinweise

Lesen und befolgen Sie vor der Installation des Sensors alle Installations- und Bedienungshinweise.

Die Installation darf nur von qualifiziertem Fachpersonal bei ausgeschalteter Stromversorgung durchgeführt werden.

Schließen Sie den Sensor nicht an eine Stromversorgung mit einer anderen als der vom Hersteller angegebenen Spannung an.

Installieren Sie den Sensor nicht an Orten, an denen er direkt von Fahrzeugen, Maschinen oder anderen schweren Gegenständen getroffen werden kann.

Halten Sie den Bereich um den Sensor frei von Hindernissen, die die Fahrzeugerkennung beeinträchtigen könnten.

Gestatten Sie Kindern und Unbefugten nicht, den Sensor oder das Zugangssystem zu bedienen.

Lieferumfang

Stabförmiger Sensor zur Fahrzeugerkennung.

5-adriges Kabel, Länge ca. 15 m.

Reichweiten-Einstellplatine.

Technische Spezifikationen

Betriebsspannung	12V / 24V AC/DC
Kabellänge	15 m
Anwendungen	Schiebetore, Drehtore, Zugangsschranken usw.
Erfassungsreichweite	1 - 2 m
Betriebstemperatur	-26 ~ 80°C

Installation

Warnungen:

- Vor der Installation des Sensors bestimmen Sie den genauen Installationsort und bereiten Sie ein PVC-Schutzrohr (Copex) für die Kabelführung zum Steuergerät der Torantriebsanlage vor.
- Installieren Sie den Lichtschrankensensor in einem Abstand von mindestens 7,6 m zum vollständig

geöffneten Tor.

- Beachten Sie, dass der Erfassungsbereich des Sensors ca. 1 - 2 m beträgt. Installieren Sie den Sensor daher so nah wie möglich am Zugangsbereich, um die zuverlässige Erfassung vorbeifahrender Fahrzeuge zu gewährleisten.

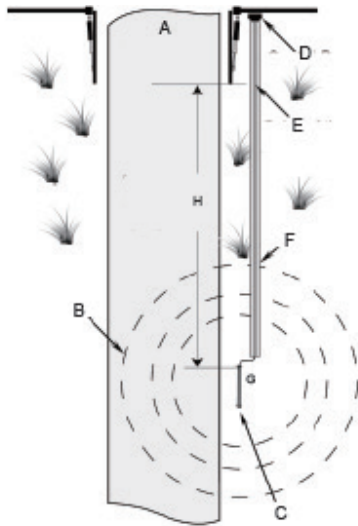

A: Einfahrt.

B: Erfassungsbereich des Sensors.

C: Der Sensor muss ca. 30 cm tief im Erdreich vergraben

werden.

D: Torantriebs-Steuergerät.

E: Sensorkabel. Bitte ca. 1,5 m Kabellänge für die Entfernung vom Boden zum Steuergerät einplanen.

F: Schutzrohr (z. B. Copex).

G: Stabsensor.

H: Mindestens 7,6 m vom vollständig geöffneten Tor entfernt.

“ Installationsschritte

Graben Sie parallel zur Einfahrtskante ein ca. 30 cm tiefes und 60 cm langes Loch. Platzieren Sie den Lichtsensor waagrecht in diesem Loch.

Die Reichweite des Sensors beträgt ca. 1 - 2 m. Daher muss er nahe genug an der Einfahrt installiert werden, um die Durchfahrt von Fahrzeugen korrekt zu erfassen.

Graben Sie einen Graben vom Sensor bis zum Bereich unter dem Torantriebs-Steuergerät. Führen Sie das Sensorkabel, das sich im Copex-Rohr befindet, durch diesen Graben.

Lassen Sie ca. 1,5 m Kabel für die Entfernung vom Boden

zum Steuergerät frei. Der Sensor wird mit einem 15 m langen Kabel geliefert, daher sollte die Entfernung zwischen Sensor und Steuergerät ca. 13,5 m nicht überschreiten.

Erden Sie Sensor und Kabel erst, nachdem Sie die Verbindung hergestellt und das System getestet haben.

66 Anschluss an ein Drehtor-Öffnungssystem

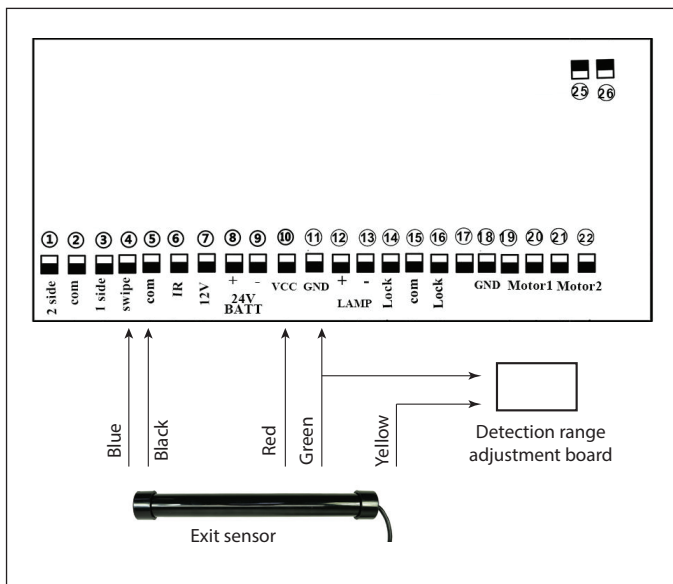

“ Anschluss an ein Schiebeter-Öffnungssystem

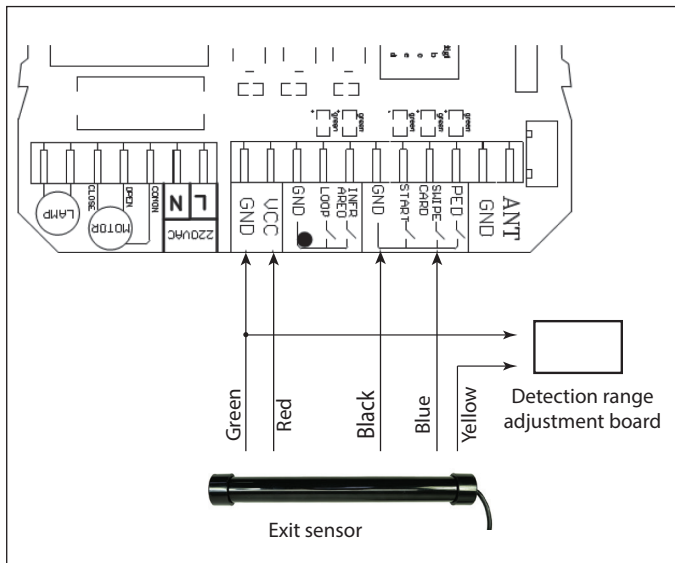

Rotes Kabel – Eingangsspannung (+)

Grünes Kabel – Masse/COM (-)

Schwarzes Kabel – Relais COM

Blaues Kabel – Relais NO

Gelb – Potentiometer zur Einstellung des Erfassungsbereichs (POT)

“ Stromanschluss

Eingangsspannung: 12 V/24 V DC:

Verbinden Sie das Pluskabel (+) des Netzteils mit dem roten Kabel des Sensors.

Verbinden Sie das Pluskabel (-) des Netzteils mit dem grünen Kabel des Sensors.

Eingangsspannung: 12 V/24 V AC:

Schließen Sie das Netzteil an das rote und grüne Kabel an (Polarität egal).

“ Relaisanschluss:

Verbinden Sie das blaue Kabel des Sensors mit dem Eingang „FREE EXIT/ENTER“ des Torantriebssystems.

Verbinden Sie das schwarze Kabel des Sensors mit dem Eingang „COMMON/GND“ des Torantriebssystems.

“ Anschluss der Potentiometerplatine zur Einstellung des Erfassungsbereichs:

Verbinden Sie das gelbe Kabel des Sensors mit einem der Kabel der Potentiometerplatine zur Einstellung des Erfassungsbereichs.

Verbinden Sie das grüne Kabel des Sensors mit dem

anderen Kabel der Platine, dem negativen Spannungseingang (-).

Testen

Warnung: Stellen Sie sicher, dass sich beim ersten Einschalten des Sensors keine beweglichen Metallgegenstände im Erfassungsbereich befinden.

Warten Sie 60 Sekunden, bis der Sensor den Selbsttest und die Kalibrierung durchgeführt hat.

Nach der Installation und dem Anschluss des Sensors sollten Sie diesen testen, um seine korrekte Funktion zu überprüfen und gegebenenfalls den Erfassungsbereich anzupassen:

Drehen Sie das Potentiometer (POT) im Uhrzeigersinn, um den Erfassungsbereich zu vergrößern.

Drehen Sie das Potentiometer (POT) gegen den Uhrzeigersinn, um den Erfassungsbereich zu verkleinern.

Erden Sie den Sensor und das Copex-Rohr erst, nachdem alle Tests durchgeführt und die korrekte Funktion bestätigt wurde.

Fehlerbehebung

Wenn der Sensor nicht funktioniert:

Stellen Sie sicher, dass alle Verbindungen korrekt hergestellt sind.

Stellen Sie sicher, dass der Erfassungsbereich auf Maximum eingestellt ist.

Trennen Sie die Stromversorgung des Sensors und schließen Sie sie wieder an.

Stellen Sie sicher, dass sich innerhalb der nächsten 60 Sekunden nach dem Wiedereinschalten des Sensors keine Metallgegenstände oder bewegliche Fahrzeuge im Erfassungsbereich des Sensors befinden.

Vereinfachte EU-Konformitätserklärung

ONLINESHOP SRL erklärt, dass der Fahrzeugerkennungssensor PNI CEL140 der EMV-Richtlinie 2014/30/EU und der RED-Richtlinie 2014/53/EU entspricht. Der vollständige Text der EU-Konformitätserklärung ist unter folgender Internetadresse abrufbar: <https://www.mypni.eu/products/11236/download/certifications>

Advertencias de seguridad

Lea y siga todas las instrucciones de instalación y funcionamiento antes de instalar el sensor.

La instalación debe ser realizada únicamente por personal cualificado, con la fuente de alimentación desconectada.

No conecte el sensor a una fuente de alimentación con un voltaje diferente al especificado por el fabricante.

No instale el sensor en zonas donde pueda ser golpeado directamente por vehículos, maquinaria u otros objetos pesados.

Mantenga el área alrededor del sensor libre de obstáculos que puedan afectar la detección de vehículos.

No permita que niños ni personas no autorizadas manipulen el sensor ni el sistema de acceso.

Contenido del paquete

Sensor tipo varilla para detección de vehículos.

Cable de 5 conductores, longitud aproximada de 15 m.

Placa de ajuste del rango de detección.

Especificaciones técnicas

Tensión de funcionamiento	12V / 24V AC/DC
Longitud del cable	15 m
Aplicaciones	Sliding gates, swing gates, access barriers etc.
Distancia de detección	1 - 2 m
Temperatura de funcionamiento	-26 ~ 80°C

Instalación

“ Advertencias:

Antes de instalar el sensor, determine la ubicación exacta y prepare un tubo protector de PVC (copex) para guiar el cable hasta la caja de control del sistema de automatización de la puerta.

Instale el sensor de varilla a una distancia superior a 7,6 m de la puerta cuando esté completamente abierta.

Tenga en cuenta que el alcance de detección del sensor es de aproximadamente 1 - 2 m. Por lo tanto, instale el sensor lo más cerca posible del área de acceso para asegurar que pueda detectar el paso del vehículo.

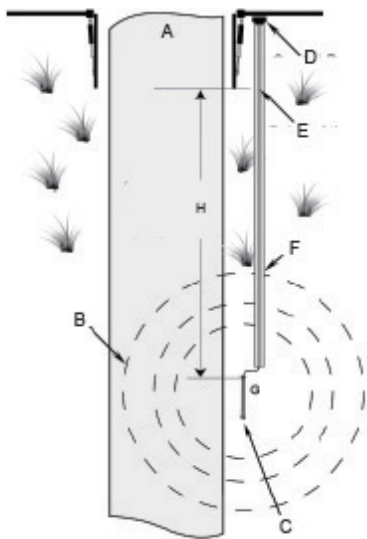

A: Entrada de vehículos.

B: Alcance de detección del sensor.

C: El sensor debe enterrarse a una profundidad aproximada de 30 cm bajo el nivel del suelo.

D: Caja de control de automatización de la puerta.

E: Cable del sensor. Deje aproximadamente 1,5 m de cable desde el suelo hasta la caja de control.

F: Tubo protector tipo Copex.

G: Sensor tipo varilla.

H: Al menos a 7,6 m de la puerta cuando esté completamente abierta.

“ Pasos de instalación

Cave un agujero de aproximadamente 30 cm de profundidad y 60 cm de largo, paralelo al borde de la entrada de vehículos. Coloque el sensor tipo varilla en este agujero en posición horizontal.

El alcance de detección del sensor es de aproximadamente 1 - 2 m. Por lo tanto, debe instalarse lo suficientemente cerca de la entrada de vehículos para detectar correctamente el paso de los vehículos.

Cave una zanja desde el sensor hasta el área debajo de la caja de control de automatización de la puerta. Pase el cable del sensor, que está insertado en el tubo Copex, a través de esta zanja.

Deje aproximadamente 1,5 m de cable desde el suelo hasta la placa de control. El sensor se suministra con un cable de 15 m, por lo que la distancia entre el sensor y la caja de control no debe superar los 13,5 m

aproximadamente.

No cubra el sensor ni el cable con tierra hasta que haya completado la conexión y probado el sistema.

66 Conexión a un sistema de apertura de puerta batiente

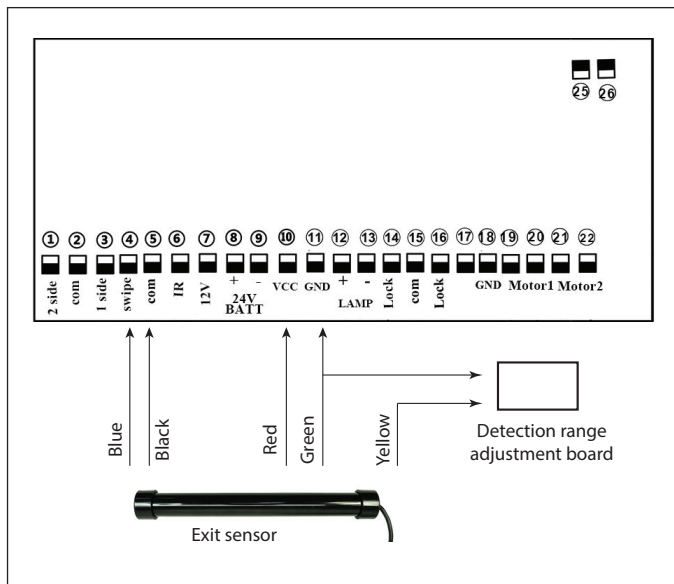

66 Conexión a un sistema de apertura de puerta corredera

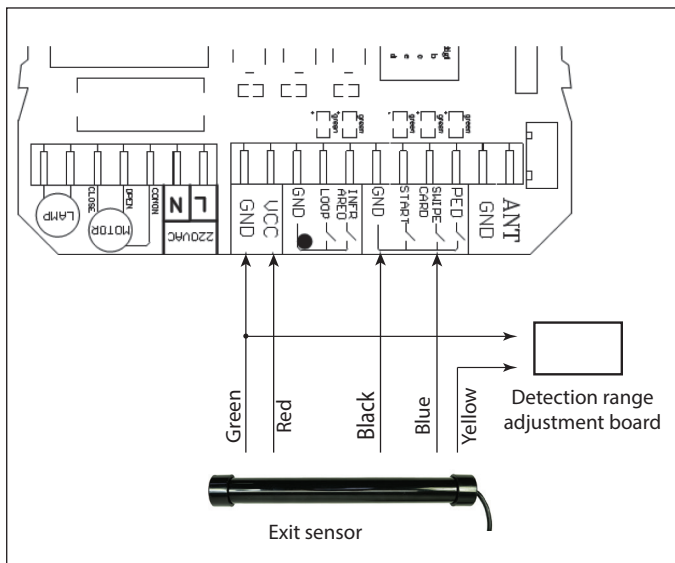

Cable rojo: Voltaje de entrada (+)

Cable verde: Tierra/COM (-)

Cable negro: COM del relé

Cable azul: NO del relé

Cable amarillo: Potenciómetro de ajuste del rango de detección (POT)

“ Conexión de alimentación

Tensión de entrada: 12 V/24 V CC:

Conecte el cable positivo (+) de la fuente de alimentación al cable rojo del sensor.

Conecte el cable positivo (-) de la fuente de alimentación al cable verde del sensor.

Tensión de entrada: 12 V/24 V CA:

Conecte la fuente de alimentación a los cables rojo y verde, independientemente de la polaridad.

“ Conexión del relé:

Conecte el cable azul del sensor al terminal de FREE EXIT/ENTER del sistema de automatización de la puerta.

Conecte el cable negro del sensor al terminal COMMON/GND del sistema de automatización de la puerta.

“ Conexión de la placa de ajuste del rango de detección:

Conecte el cable amarillo del sensor a uno de los cables de la placa de ajuste del rango de detección.

Conecte el cable verde del sensor al otro cable de la placa, que es la entrada de tensión negativa (-).

Prueba

Advertencia: Asegúrese de que no haya objetos metálicos en movimiento dentro del rango de detección del sensor cuando lo encienda por primera vez.

Espere 60 segundos para que el sensor realice la auto comprobación y la calibración.

Tras instalar y conectar el sensor, pruébelo para comprobar su correcto funcionamiento y si es necesario ajustar el rango de detección:

Gire el potenciómetro (POT) en el sentido de las agujas del reloj para aumentar el rango de detección.

Gire el potenciómetro (POT) en sentido contrario a las agujas del reloj para disminuir el rango de detección.

Cubra el sensor y el tubo de Copex con tierra solo después de haber realizado todas las pruebas y de haber confirmado su correcto funcionamiento.

Solución de problemas

Si el sensor no funciona:

Asegúrese de que todas las conexiones estén correctamente realizadas.

Asegúrese de que el rango de detección esté configurado al máximo.

Desconecte y vuelva a conectar la alimentación del sensor.

Asegúrese de que no haya objetos metálicos ni vehículos en movimiento en el campo de detección del sensor durante los 60 segundos posteriores a su reactivación.

Declaración de conformidad de la UE

ONLINESHOP SRL declara que el sensor de detección de vehículos PNI CEL140 cumple con la Directiva EMC 2014/30/UE y la Directiva RED 2014/53/UE. El texto completo de la declaración de conformidad de la UE está disponible en la siguiente dirección de internet:

<https://www.mypni.eu/products/11236/download/certifications>

Consignes de sécurité

Lire et suivre attentivement toutes les instructions d'installation et d'utilisation avant d'installer le capteur.

L'installation doit être effectuée uniquement par du personnel qualifié, alimentation électrique coupée.

Ne pas brancher le capteur à une alimentation électrique dont la tension est différente de celle spécifiée par le fabricant.

Ne pas installer le capteur dans des zones où il risque d'être heurté directement par des véhicules, des machines ou d'autres objets lourds.

S'assurer que la zone autour du capteur est dégagée de tout obstacle susceptible de perturber la détection des véhicules.

Ne pas laisser les enfants ni les personnes non autorisées manipuler le capteur ou le système de contrôle d'accès.

Contenu de l'emballage

Capteur de type baguette pour la détection de véhicules.

Câble à 5 conducteurs, longueur env. 15 m.

Carte de réglage de la portée de détection.

Spécifications techniques

Tension de fonctionnement	12V / 24V AC/DC
Longueur du câble	15 m
Applications	Portails coulissants, portails battants, barrières d'accès, etc.
Distance de détection	1 - 2 m
Température de fonctionnement	-26 ~ 80°C

Installation

Avertissements:

- Avant d'installer le capteur, déterminez son emplacement exact et prévoyez une gaine de protection en PVC (type Copex) pour le passage du câble jusqu'au boîtier de commande du système d'automatisation du portail.
- Installez le capteur à une distance supérieure à 7,6 m du portail en position complètement ouverte.

- La portée du capteur étant d'environ 1 - 2 m, installez-le au plus près de la zone de passage afin de garantir la détection du véhicule.

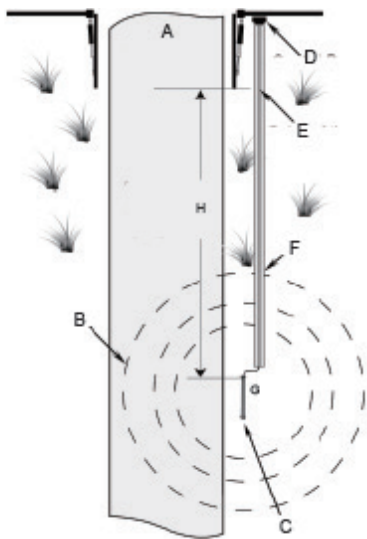

A: Allée carrossable.

B: Portée de détection du capteur.

C: Le capteur doit être enterré à environ 30 cm de profondeur.

D: Boîtier de commande d'automatisation du portail.

E: Câble du capteur. Prévoir environ 1,5 m de câble entre

le sol et le boîtier de commande.

F: Gaine de protection de type Copex.

G: Capteur portatif.

H: À au moins 7,6 m du portail en position complètement ouverte.

“ Étapes d'installation:

Creusez un trou d'environ 30 cm de profondeur et 60 cm de longueur, parallèlement au bord de l'allée carrossable. Placez le capteur portatif dans ce trou, à l'horizontale.

La portée de détection du capteur est d'environ 1 - 2 m. Il doit donc être installé suffisamment près de l'allée carrossable pour détecter correctement le passage des véhicules.

Creusez une tranchée du capteur jusqu'à la zone située sous le boîtier de commande d'automatisation du portail. Faites passer le câble du capteur, inséré dans la gaine Copex, dans cette tranchée. Prévoyez environ 1,5 m de câble entre le sol et le boîtier de commande. Le capteur est fourni avec un câble de 15 m ; la distance entre le capteur et le boîtier de commande ne doit donc pas dépasser 13,5 m environ.

Ne mettez pas le capteur et le câble à la terre avant d'avoir effectué le raccordement et testé le système.

“ Raccordement à un système d'ouverture de portail battant

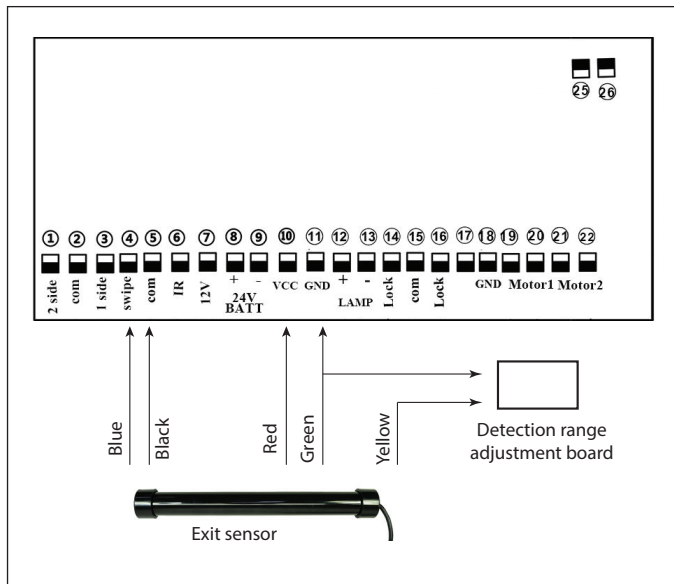

“ Raccordement à un système d'ouverture de portail coulissant

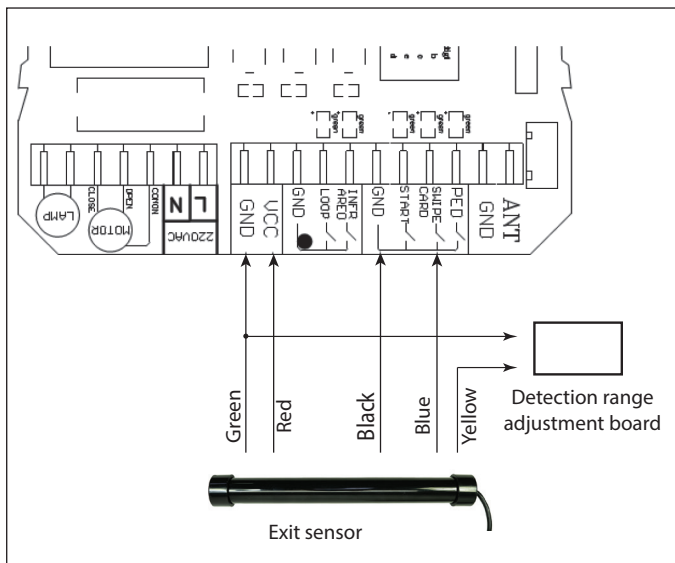

Fil rouge - Tension d'entrée (+)

Fil vert - Masse/COM (-)

Fil noir - COM du relais

Fil bleu - NO du relais

Jaune - Potentiomètre de réglage de la portée de détection (POT)

“ Connexion d'alimentation

Tension d'entrée: 12 V/24 V CC:

Connectez le fil positif (+) de l'alimentation au fil rouge du capteur.

Connectez le fil positif (-) de l'alimentation au fil vert du capteur.

Tension d'entrée: 12 V/24 V CA:

Connectez l'alimentation aux fils rouge et vert, sans respecter la polarité.

“ Connexion du relais:

Connectez le fil bleu du capteur à la borne FREE EXIT/ENTER du système d'automatisation du portail.

Connectez le fil noir du capteur à la borne COMMON/GND du système d'automatisation du portail.

“ Connexion à la carte de réglage de la portée de détection:

Connectez le fil jaune du capteur à l'un des fils de la carte de réglage de la portée de détection.

Connectez le fil vert du capteur à l'autre fil de la carte, qui est l'entrée de tension négative (-).

Test

Avertissement: Assurez-vous qu'aucun objet métallique en mouvement ne se trouve dans la zone de détection du capteur lors de sa première mise sous tension.

Attendez 60 secondes que le capteur effectue son autotest et son étalonnage.

Après l'installation et le raccordement du capteur, testez-le pour vérifier son bon fonctionnement et ajuster la zone de détection si nécessaire:

Tournez le potentiomètre (POT) dans le sens horaire pour augmenter la zone de détection.

Tournez le potentiomètre (POT) dans le sens antihoraire pour diminuer la zone de détection.

Mettez le capteur et le tube Copex à la terre uniquement après avoir effectué tous les tests et vérifié le bon fonctionnement.

Dépannage

Si le capteur ne fonctionne pas:

Vérifiez que tous les raccordements sont corrects.

Vérifiez que la zone de détection est réglée au maximum.

Débranchez puis rebranchez l'alimentation du capteur. Assurez-vous qu'aucun objet métallique ni véhicule en mouvement ne se trouve dans la zone de détection du capteur pendant les 60 secondes suivant sa remise sous tension.

Déclaration de conformité UE simplifiée

ONLINESHOP SRL déclare que le capteur de détection automobile PNI CEL140 est conforme à la directive CEM 2014/30/UE et à la directive RED 2014/53/UE. Le texte intégral de la déclaration de conformité UE est disponible à l'adresse internet suivante:

<https://www.mypni.eu/products/11236/download/certifications>

Biztonsági figyelmeztetések

Az érzékelő telepítése előtt olvassa el és kövesse az összes telepítési és üzemeltetési utasítást.

A telepítést csak szakképzett személyzet végezheti, kikapcsolt tápellátás mellett.

Ne csatlakoztassa az érzékelőt a gyártó által megadottól eltérő feszültségű tápegységhez.

Ne telepítse az érzékelőt olyan helyre, ahol közvetlenül járművek, gépek vagy más nehéz tárgyak érhetik.

Tartsa az érzékelő körüli területet mentesen azoktól az akadályoktól, amelyek befolyásolhatják a járművek észlelését.

Ne engedje, hogy gyermekek vagy illetéktelen személyek manipulálják az érzékelőt vagy a hozzáférési rendszert.

A csomag tartalma

Pálca típusú érzékelő járműészleléshez. 5 vezetékes kábel, hossza kb. 15 m. Érzékelési tartomány beállító panel.

Műszaki adatok

Üzemi feszültség	12V / 24V AC/DC
Kábelhossz	15 m
Alkalmazási területek	Tolókapuk, lengőkapuk, beléptető sorompók stb.
Érzékelési távolság	1 - 2 m
Üzemi hőmérséklet	-26 ~ 80°C

Telepítés

Figyelmeztetések:

- Az érzékelő telepítése előtt határozza meg a pontos telepítési helyet, és készítsen elő egy PVC védőcsövet (Copex) a kábel elvezetéséhez a kapuautomatizálási rendszer vezérlődobozához.
- A pálcás érzékelőt a kaputól legalább 7,6 m távolságra, teljesen nyitott helyzetben szerelje fel.
- Vegye figyelembe, hogy az érzékelő érzékelési tartománya körülbelül 1 - 2 m. Ezért az érzékelőt a lehető legközelebb kell telepíteni a hozzáférési területhez, hogy biztosan érzékelni tudja az elhaladó

járművet.

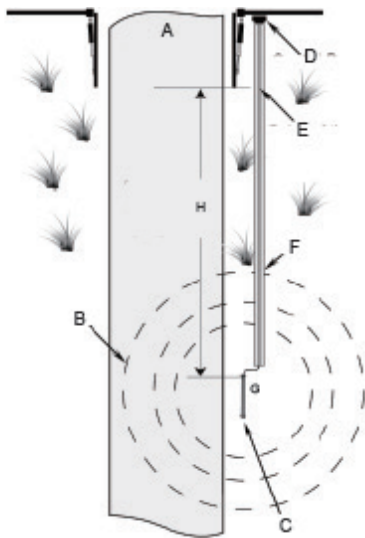

A: Felhajtó.

B: Érzékelő érzékelési tartománya.

C: Az érzékelőt kb. 30 cm mélységben kell a talajszint alá süllyeszteni.

D: Kapuautomatizálási vezérlődoboz.

E: Érzékelőkábel. Hagyjon kb. 1,5 m kábelt a talajtól a vezérlőpanelig.

F: Copex típusú védőcső.

G: Pálcás érzékelő.

H: Legalább 7,6 m-re a kaputól teljesen nyitott helyzetben.

Telepítési lépések

Ásson egy kb. 30 cm mély és 60 cm hosszú lyukat, párhuzamosan a felhajtó szélével. Helyezze a pálcás érzékelőt ebbe a lyukba vízszintes helyzetben.

Az érzékelő érzékelési tartománya kb. 1 - 2 m. Ezért a felhajtóhoz elég közel kell telepíteni, hogy megfelelően érzékelje a járművek áthaladását.

Ásson egy árkot az érzékelőtől a kapuautomatizálási vezérlődoboz alatti területig. Vezesse át az érzékelőkábelt, amely a Copex csőbe van behelyezve, ezen az árkon.

Hagyjon körülbelül 1,5 m kábelt a talajtól a vezérlőpanelig. Az érzékelőhöz 15 m-es kábel tartozik, így az érzékelő és a vezérlődoboz közötti távolság nem haladhatja meg a körülbelül 13,5 m-t.

Ne takarja le az érzékelőt és a kábelt földeléssel, amíg be nem fejezte a csatlakoztatást és nem tesztelte a

rendszer.

“ Csatlakozás egy lengőkapu nyitórendszeréhez

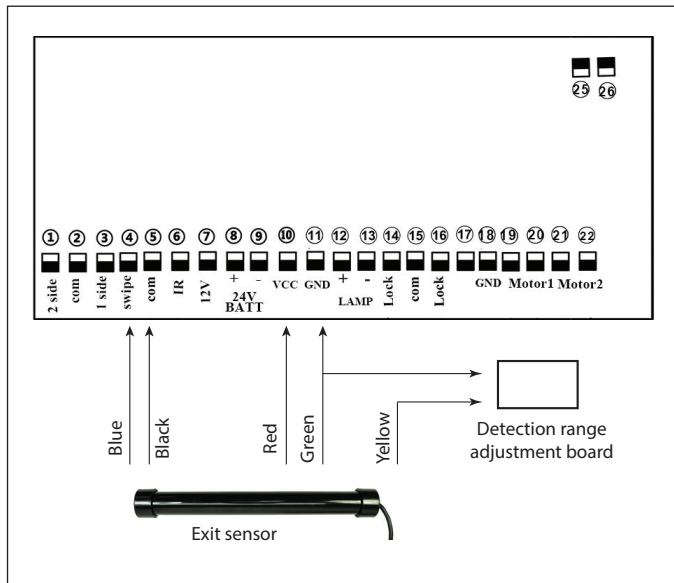

66 Csatlakozás tolókapu nyitórendszerhez

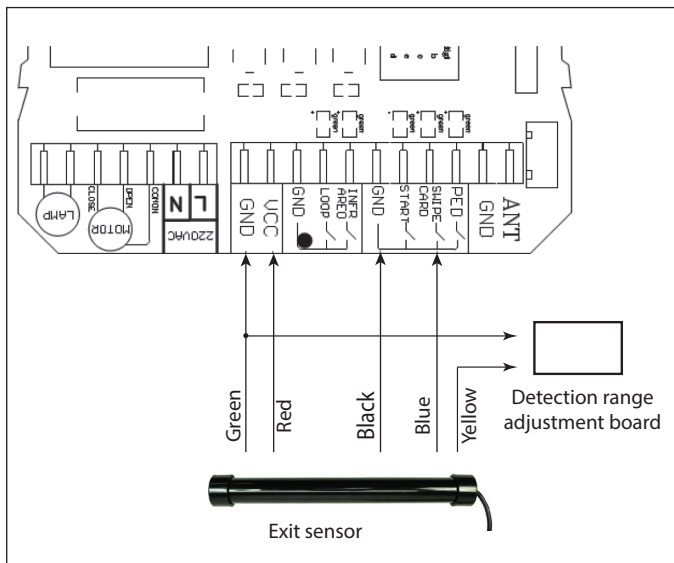

Piros vezeték - Bemeneti feszültség (+)

Zöld vezeték - Föld/COM (-)

Fekete vezeték - Relé COM

Kék vezeték - Relé NO

Sárga - Érzékelési tartomány beállító potenciométer (POT)

Tápcsatlakozás

Bemeneti feszültség: 12V/24V DC:

Csatlakoztassa a tápegység pozitív vezetékét (+) az érzékelő piros vezetékéhez.

Csatlakoztassa a tápegység pozitív vezetékét (-) az érzékelő zöld vezetékéhez.

“ Bemeneti feszültség: 12V/24V AC:

Csatlakoztassa a tápegységet a piros és a zöld vezetékhez, polaritástól függetlenül.

“ Relé csatlakozás:

Csatlakoztassa az érzékelő kék vezetékét a kapuautomatizálási rendszer FREE EXIT/ENTER csatlakozójához.

Csatlakoztassa az érzékelő fekete vezetékét a kapuautomatizálási rendszer COMMON/GND csatlakozójához.

“ Érzékelési tartomány beállító panel csatlakoztatása:

Csatlakoztassa az érzékelő sárga vezetékét az érzékelési tartomány beállító panel egyik vezetékéhez.

Csatlakoztassa az érzékelő zöld vezetékét a panel másik vezetékéhez, amely a negatív feszültség bemenet (-).

Tesztelés

Figyelmeztetés: Az érzékelő első bekapcsolásakor győződjön meg arról, hogy nincsenek mozgó fémtárgyak az érzékelő érzékelési tartományában.

Várjon 60 másodpercet, amíg az érzékelő elvégzi az öntesztet és a kalibrációt.

Az érzékelő telepítése és csatlakoztatása után tesztelje az érzékelőt, hogy ellenőrizze, megfelelően működik-e, és hogy szükség van-e az érzékelési tartomány módosítására:

Forgassa el a potenciométert (POT) az óramutató járásával megegyező irányba az érzékelési tartomány növeléséhez.

Forgassa el a potenciométert (POT) az óramutató járásával ellentétes irányba az érzékelési tartomány csökkentéséhez.

Csak azután földelje le az érzékelőt és a Copex csövet, miután minden tesztet elvégeztek, és a működés helyességét megerősítették.

Hibaelhárítás

Ha az érzékelő nem működik:

Győződjön meg arról, hogy minden csatlakozás megfelelően van-e elvégezve.

Győződjön meg arról, hogy az érzékelési tartomány maximálisra van állítva.

Húzza ki, majd csatlakoztassa újra az érzékelő tápellátását.

Győződjön meg arról, hogy az érzékelő újraindítása utáni 60 másodpercen belül nincsenek fémtárgyak vagy mozgó járművek az érzékelő érzékelési zónájában.

Egyszerűsített EU megfelelőségi nyilatkozat

Az ONLINESHOP SRL kijelenti, hogy a PNI CEL140 autóérezékelő megfelel az EMC 2014/30/EU irányelvnek és a RED 2014/53/EU irányelvnek. Az EU megfelelőségi nyilatkozat teljes szövege a következő internetcímen érhető el:

<https://www.mypni.eu/products/11236/download/certifications>

Avvertenze di sicurezza

Leggere e seguire tutte le istruzioni di installazione e funzionamento prima di installare il sensore.

L'installazione deve essere eseguita esclusivamente da personale qualificato, con l'alimentazione disattivata.

Non collegare il sensore a un'alimentazione con una tensione diversa da quella specificata dal produttore.

Non installare il sensore in aree in cui potrebbe essere urtato direttamente da veicoli, macchinari o altri oggetti pesanti.

Mantenere l'area intorno al sensore libera da ostacoli che potrebbero interferire con il rilevamento dei veicoli.

Non permettere a bambini o persone non autorizzate di maneggiare il sensore o il sistema di controllo accessi.

Contenuto della confezione

Sensore a bacchetta per il rilevamento di veicoli.

Cavo a 5 conduttori, lunghezza circa 15 m.

Scheda di regolazione del raggio di rilevamento.

Specifiche tecniche

Tensione di esercizio	12V / 24V AC/DC
Lunghezza del cavo	15 m
Applicazioni	Cancelli scorrevoli, cancelli a battente, barriere di accesso ecc.
Distanza di rilevamento	1 - 2 m
Temperatura di esercizio	-26 ~ 80°C

Installazione

“ Avvertenze:

- Prima di installare il sensore, determinare la posizione esatta di installazione e predisporre un tubo protettivo in PVC (copex) per instradare il cavo fino alla centralina del sistema di automazione del cancello.
- Installare il sensore a bacchetta a una distanza di oltre 7,6 m dal cancello in posizione completamente aperta.

- Si noti che il raggio di rilevamento del sensore è di circa 1 - 2 m. Pertanto, installare il sensore il più vicino possibile all'area di accesso per garantire che possa rilevare il passaggio del veicolo.

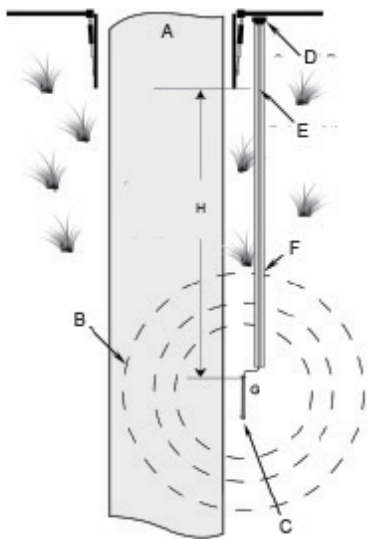

A: Vialeto d'accesso.

B: Raggio di rilevamento del sensore.

C: Il sensore deve essere interrato a una profondità di circa 30 cm dal livello del terreno.

D: Centralina di controllo dell'automazione del cancello.

E: Cavo del sensore. Lasciare circa 1,5 m di cavo per la distanza dal terreno alla centralina.

F: Tubo di protezione tipo Copex.

G: Sensore a bacchetta.

H: Almeno 7,6 m dal cancello in posizione completamente aperta.

“ Fasi di installazione

Scavare una buca di circa 30 cm di profondità e 60 cm di lunghezza, parallela al bordo del vialetto d'accesso. Inserire il sensore a bacchetta in questa buca in posizione orizzontale.

Il raggio di rilevamento del sensore è di circa 1 - 2 m. Pertanto, deve essere installato sufficientemente vicino al vialetto d'accesso per rilevare correttamente il passaggio dei veicoli.

Scavare una trincea dal sensore fino all'area sotto la centralina di controllo dell'automazione del cancello. Far passare il cavo del sensore, inserito nel tubo Copex, attraverso questa trincea.

Lasciare circa 1,5 m di cavo per la distanza da terra alla centralina di controllo. Il sensore viene fornito con un

cavo di 15 m, quindi la distanza tra il sensore e la centralina di controllo non deve superare i 13,5 m circa.

Non coprire il sensore e il cavo con la terra finché non si è completato il collegamento e testato il sistema.

“ Collegamento a un sistema di apertura per cancelli a battente

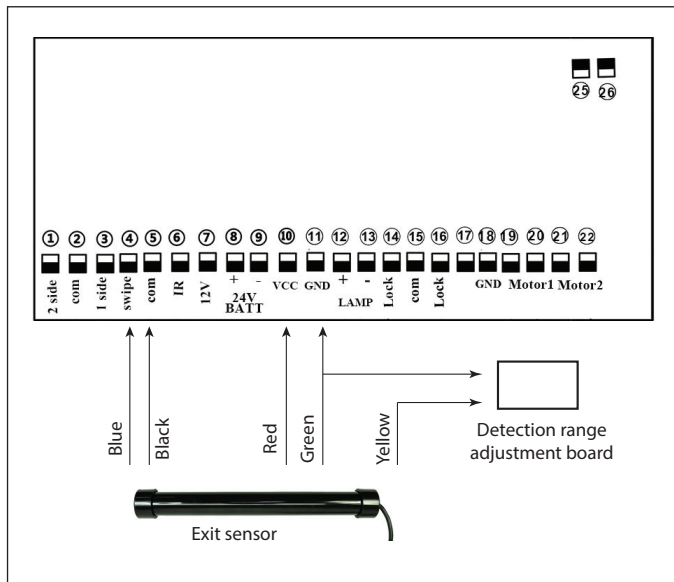

66 Collegamento a un sistema di apertura per cancelli scorrevoli

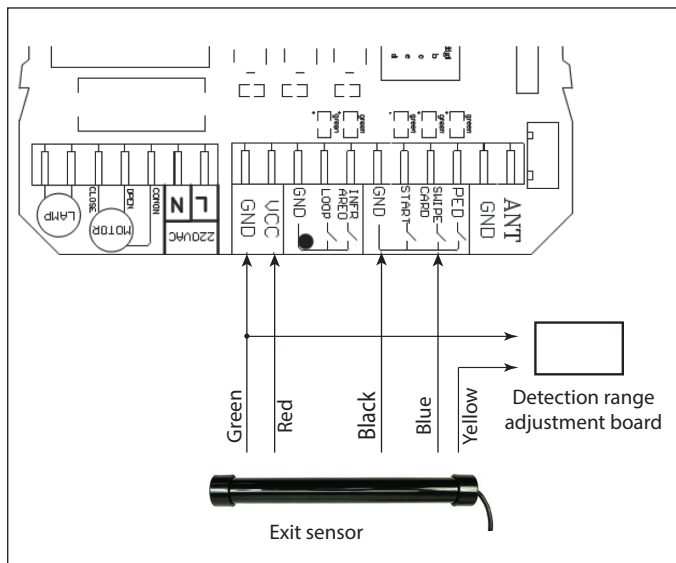

Filo rosso - Tensione di ingresso (+)

Filo verde - Massa/COM (-)

Filo nero - COM del relè

Filo blu - NO del relè

Filo giallo - Potenzimetro di regolazione del campo di rilevamento (POT)

“ Collegamento all'alimentazione

Tensione di ingresso: 12V/24V CC:

Collegare il filo positivo (+) dell'alimentatore al filo rosso del sensore.

Collegare il filo positivo (-) dell'alimentatore al filo verde del sensore.

Tensione di ingresso: 12V/24V CA:

Collegare l'alimentatore ai fili rosso e verde, indipendentemente dalla polarità.

“ Collegamento al relè:

Collegare il filo blu del sensore al terminale FREE EXIT/ENTER del sistema di automazione del cancello.

Collegare il filo nero del sensore al terminale COMMON/GND del sistema di automazione del cancello.

“ Collegamento alla scheda di regolazione del campo di rilevamento:

Collegare il filo giallo del sensore a uno dei fili della scheda di regolazione del campo di rilevamento.

Collegare il filo verde del sensore all'altro filo della scheda, che è l'ingresso di tensione negativa (-).

Test

Avvertenza: assicurarsi che non vi siano oggetti metallici in movimento nel raggio di rilevamento del sensore quando quest'ultimo viene acceso per la prima volta.

Attendere 60 secondi affinché il sensore esegua l'autotest e la calibrazione.

Dopo aver installato e collegato il sensore, è necessario testarlo per verificarne il corretto funzionamento e l'eventuale necessità di regolare il raggio di rilevamento:

Ruotare il potenziometro (POT) in senso orario per aumentare il raggio di rilevamento.

Ruotare il potenziometro (POT) in senso antiorario per diminuire il raggio di rilevamento.

Coprire il sensore e il tubo copex con la messa a terra solo dopo aver eseguito tutti i test e aver verificato il corretto funzionamento.

Risoluzione dei problemi

Se il sensore non funziona:

Assicurarsi che tutti i collegamenti siano stati eseguiti correttamente.

Assicurarsi che il raggio di rilevamento sia impostato al massimo.

Scollegare e ricollegare l'alimentazione del sensore.

Assicurarsi che non vi siano oggetti metallici o veicoli in movimento nel campo di rilevamento del sensore entro i 60 secondi successivi alla riaccensione.

Dichiarazione di conformità UE semplificata

ONLINESHOP SRL dichiara che il sensore di rilevamento auto PNI CEL140 è conforme alla Direttiva EMC 2014/30/UE e alla Direttiva RED 2014/53/UE. Il testo integrale della dichiarazione di conformità UE è disponibile al seguente indirizzo internet:

<https://www.mypni.eu/products/11236/download/certifications>

Veiligheidswaarschuwingen

Lees en volg alle installatie- en bedieningsinstructies voordat u de sensor installeert.

De installatie mag alleen worden uitgevoerd door gekwalificeerd personeel, met de stroomtoevoer uitgeschakeld.

Sluit de sensor niet aan op een voeding met een andere spanning dan die door de fabrikant is aangegeven.

Installeer de sensor niet op plaatsen waar deze direct kan worden geraakt door voertuigen, machines of andere zware objecten.

Houd de omgeving van de sensor vrij van obstakels die de voertuigdetectie kunnen beïnvloeden.

Laat kinderen of onbevoegde personen de sensor of het toegangscontrolesysteem niet manipuleren.

Inhoud van de verpakking

Sensor in de vorm van een staaf voor voertuigdetectie.

5-aderige kabel, lengte ca. 15 m.

Afstelplaat voor het detectiebereik.

Technische specificaties

Bedrijfsspanning	12V / 24V AC/DC
Kabellengte	15 m
Toepassingen	Schuifpoorten, draaiporten, toegangsbarrières, enz.
Detectieafstand	1 - 2 m
Bedrijfstemperatuur	-26 ~ 80°C

Installatie

“ Waarschuwingen:

- Bepaal vóór de installatie van de sensor de exacte installatielocatie en zorg voor een PVC-beschermbuis (copex) om de kabel naar de besturingskast van het poortautomatiseringssysteem te leiden.
- Installeer de sensor op een afstand van meer dan 7,6 m van de poort in volledig open positie.
- Houd er rekening mee dat het detectiebereik van de sensor ongeveer 1 - 2 m is. Installeer de sensor daarom zo dicht mogelijk bij de toegangszone om

ervoor te zorgen dat deze het passerende voertuig kan detecteren.

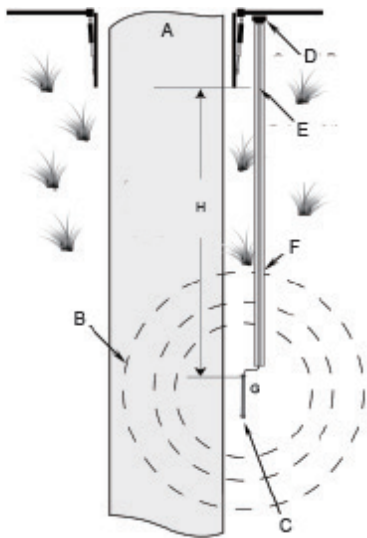

A: Oprit.

B: Detectiebereik sensor.

C: De sensor moet op een diepte van ca. 30 cm onder de grond worden ingegraven.

D: Bedieningskast poortautomatisering.

E: Sensorkabel. Laat ca. 1,5 m kabel over voor de afstand van de grond naar de bedieningskast.

F: Copex beschermbuis.

G: Sensorstang.

H: Minimaal 7,6 m van de poort in volledig open positie.

“ Installatiestappen

Graaf een gat van ca. 30 cm diep en 60 cm lang, parallel aan de rand van de oprit. Plaats de sensorstang horizontaal in dit gat.

Het detectiebereik van de sensor is ca. 1 - 2 m. Daarom moet deze dicht genoeg bij de oprit worden geïnstalleerd om de doorgang van voertuigen correct te detecteren.

Graaf een sleuf van de sensor naar de ruimte onder de bedieningskast poortautomatisering. Leid de sensorkabel, die in de Copex-buis is gestoken, door deze sleuf.

Laat ongeveer 1,5 meter kabel over voor de afstand van de grond naar de besturingskast. De sensor wordt geleverd met een kabel van 15 meter, dus de afstand tussen de sensor en de besturingskast mag niet meer dan ongeveer 13,5 meter bedragen.

Bedek de sensor en de kabel niet met aarde voordat u de aansluiting hebt voltooid en het systeem hebt getest.

66 Ansluiten op een draaipoortopeningsysteem

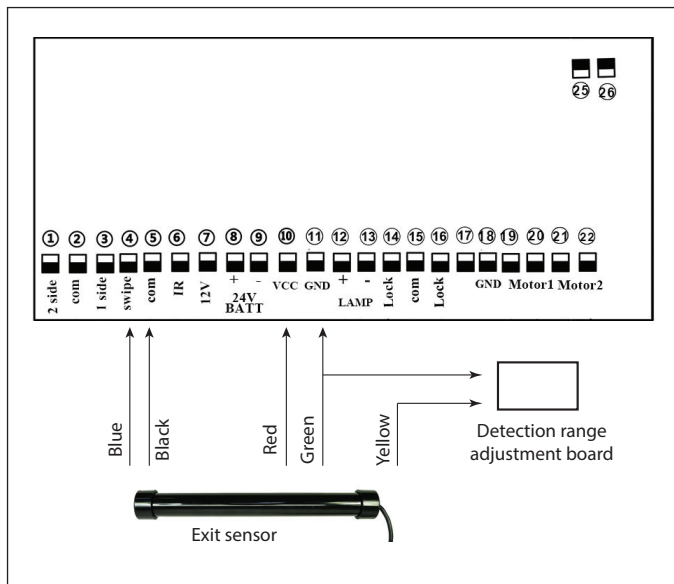

66 Aansluiten op een schuifpoortopeningsysteem

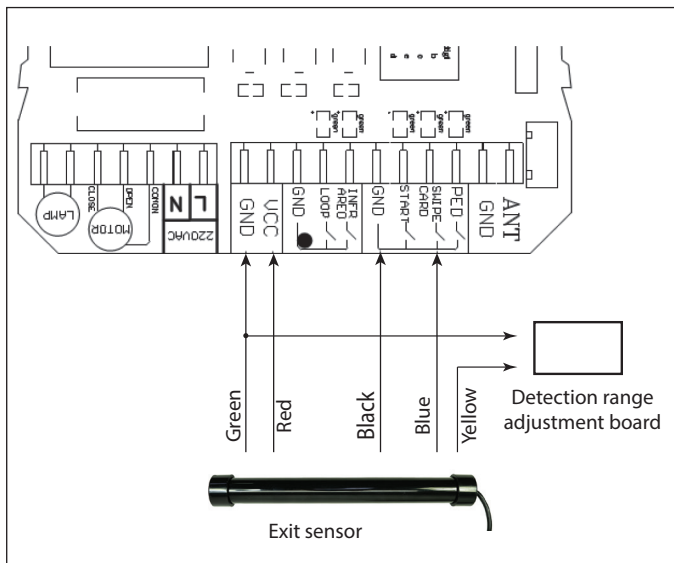

Rode draad - Ingangsspanning (+)

Groene draad - Massa/COM (-)

Zwarte draad - Relais COM

Blauwe draad - Relais NO

Geel - Potentiometer voor detectiebereik

66 Voedingsaansluiting

Ingangsspanning: 12V/24V DC:

Sluit de positieve draad (+) van de voeding aan op de rode draad van de sensor.

Sluit de positieve draad (-) van de voeding aan op de groene draad van de sensor.

Ingangsspanning: 12V/24V AC:

Sluit de voeding aan op de rode en groene draden, ongeacht de polariteit.

“ **Relaisaansluiting:**

Sluit de blauwe draad van de sensor aan op de FREE EXIT/ENTER-aansluiting van het poortautomatiseringssysteem.

Sluit de zwarte draad van de sensor aan op de COMMON/GND-aansluiting van het poortautomatiseringssysteem.

“ **Aansluiting detectiebereik-instelprintplaat:**

Sluit de gele draad van de sensor aan op een van de draden van de detectiebereik-instelprintplaat.

Sluit de groene draad van de sensor aan op de andere draad van de printplaat, dit is de negatieve ingangsspanning (-).

Testen

Waarschuwing: Zorg ervoor dat er geen bewegende metalen voorwerpen in het detectiebereik van de sensor aanwezig zijn wanneer de sensor voor de eerste keer wordt ingeschakeld.

Wacht 60 seconden totdat de sensor de zelftest en kalibratie heeft uitgevoerd.

Na het installeren en aansluiten van de sensor dient u deze te testen om te controleren of deze correct werkt en of het detectiebereik moet worden aangepast:

Draai de potentiometer (POT) met de klok mee om het detectiebereik te vergroten.

Draai de potentiometer (POT) tegen de klok in om het detectiebereik te verkleinen.

Aard de sensor en de copexbuis pas nadat alle tests zijn uitgevoerd en de correcte werking is bevestigd.

Probleemoplossing

Als de sensor niet werkt:

Controleer of alle aansluitingen correct zijn gemaakt.

Zorg ervoor dat het detectiebereik op maximaal is ingesteld.

Koppel de voeding van de sensor los en sluit deze opnieuw aan.

Zorg ervoor dat er binnen 60 seconden na het opnieuw inschakelen van de sensor geen metalen voorwerpen of bewegende voertuigen in het detectieveld van de sensor aanwezig zijn.

Vereenvoudigde EU-conformiteitsverklaring

ONLINESHOP SRL verklaart dat de PNI CEL140 autodetectiesensor voldoet aan de EMC-richtlijn 2014/30/EU en de RED-richtlijn 2014/53/EU. De volledige tekst van de EU-conformiteitsverklaring is beschikbaar op het volgende internetadres:

<https://www.mypni.eu/products/11236/download/certifications>

Ostrzeżenia dotyczące bezpieczeństwa

Przed instalacją czujnika należy przeczytać i przestrzegać wszystkich instrukcji instalacji i obsługi.

Instalację powinien przeprowadzać wyłącznie wykwalifikowany personel, przy wyłączonym zasilaniu.

Nie podłączać czujnika do źródła zasilania o napięciu innym niż określone przez producenta.

Nie instalować czujnika w miejscach, w których może on zostać bezpośrednio uderzony przez pojazdy, maszyny lub inne ciężkie przedmioty.

Utrzymywać obszar wokół czujnika wolny od przeszkód, które mogłyby wpłynąć na wykrywanie pojazdów.

Nie pozwalać dzieciom ani osobom nieupoważnionym na manipulowanie czujnikiem lub systemem dostępu.

Zawartość opakowania

Czujnik typu „różdżka” do wykrywania pojazdów.

Przewód 5-żyłowy o długości ok. 15 m.

Płytki regulacji zasięgu wykrywania.

Dane techniczne

Napięcie robocze	12V / 24V AC/DC
Długość kabla	15 m
Zastosowania	Bramy przesuwne, bramy skrzydłowe, bariery dostępowe itp.
Zasięg wykrywania	1 - 2 m
Temperatura pracy	-26 ~ 80°C

Instalacja

Ostrzeżenia:

- Przed montażem czujnika należy określić dokładne miejsce instalacji i przygotować rurę ochronną z tworzywa PVC (copex), aby poprowadzić kabel do skrzynki sterującej automatyki bramy.
- Zamontuj czujnik w odległości co najmniej 7,6 m od bramy w pozycji całkowicie otwartej.
- Należy pamiętać, że zasięg wykrywania czujnika wynosi około 1 - 2 m. Dlatego należy zainstalować czujnik jak najbliżej strefy wjazdu, aby zapewnić

jego wykrywanie przejeżdżającego pojazdu.

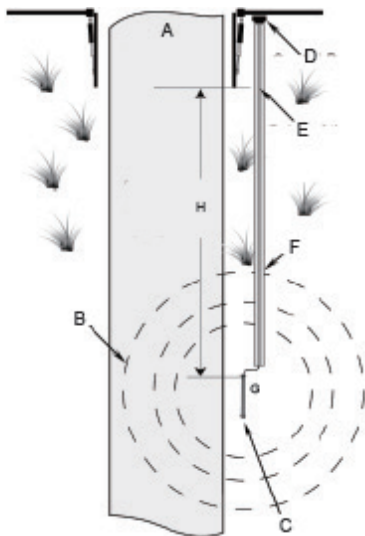

A: Podjazd.

B: Zasięg detekcji czujnika.

C: Czujnik musi być zakopany na głębokości ok. 30 cm pod poziomem gruntu.

D: Skrzynka sterownicza automatyki bramy.

E: Kabel czujnika. Pozostaw ok. 1,5 m kabla na odległość od gruntu do centrali sterującej.

F: Rura ochronna typu Copex.

G: Czujnik typu Wand.

H: Co najmniej 7,6 m od bramy w pozycji całkowicie otwartej.

“ Etapy instalacji

Wykop dół o głębokości ok. 30 cm i długości 60 cm, równoległe do krawędzi podjazdu. Umieść czujnik typu Wand w tym dole w pozycji poziomej.

Zasięg detekcji czujnika wynosi ok. 1 - 2 m. Dlatego musi być zainstalowany wystarczająco blisko podjazdu, aby prawidłowo wykrywać przejazd pojazdów.

Wykop dół od czujnika do obszaru pod skrzynką sterowniczą automatyki bramy. Przeprowadź przez ten dół kabel czujnika, który jest włożony do rury Copex.

Pozostaw około 1,5 m kabla na odległość od podłoża do panelu sterowania. Czujnik jest dostarczany z kablem o długości 15 m, więc odległość między czujnikiem a skrzynką sterowniczą nie powinna przekraczać około 13,5 m.

Nie zakrywaj czujnika i kabla uziemieniem, dopóki nie zakończysz podłączania i nie przetestujesz systemu.

66 Podłączanie do systemu otwierania bramy skrzydłowej

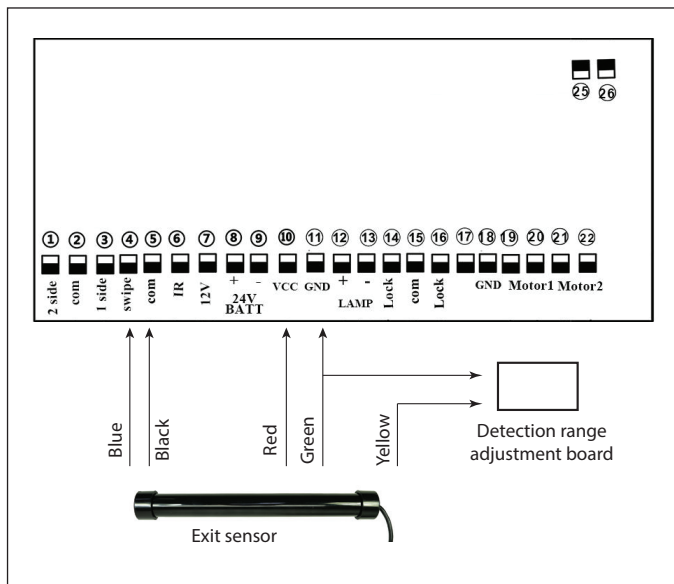

66 Podłączanie do systemu otwierania bramy przesuwnej

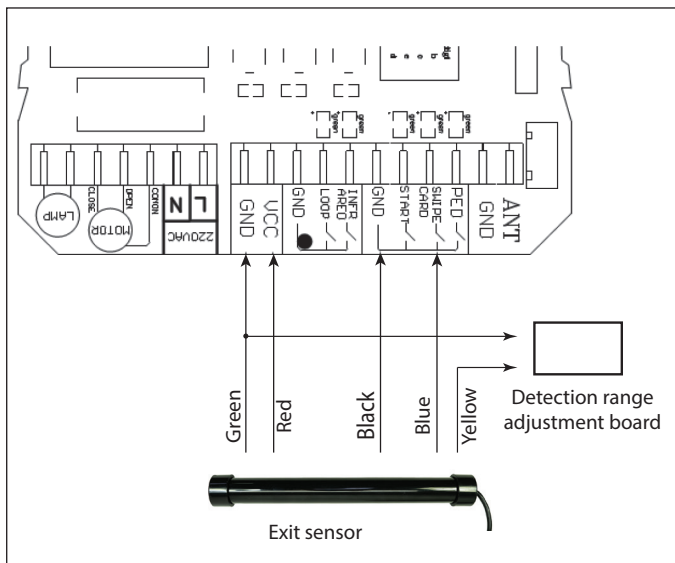

Czerwony przewód – napięcie wejściowe (+)

Zielony przewód – masa/COM (-)

Czarny przewód – przekaźnik COM

Niebieski przewód – przekaźnik NO

Żółty – potencjometr regulacji zakresu detekcji (POT)

“ Podłączenie zasilania

Napięcie wejściowe: 12 V/24 V DC:

Podłącz przewód dodatni (+) zasilacza do czerwonego przewodu czujnika.

Podłącz przewód dodatni (-) zasilacza do zielonego przewodu czujnika.

Napięcie wejściowe: 12 V/24 V AC:

Podłącz zasilanie do czerwonego i zielonego przewodu, niezależnie od polaryzacji.

“ Podłączenie przekaźnika:

Podłącz niebieski przewód czujnika do zacisku FREE EXIT/ENTER systemu automatyki bramy.

Podłącz czarny przewód czujnika do zacisku COMMON/GND systemu automatyki bramy.

“ Podłączenie płytki regulacji zakresu detekcji:

Podłącz żółty przewód czujnika do jednego z przewodów płytki regulacji zakresu detekcji.

Podłącz zielony przewód czujnika do drugiego przewodu płytki, który jest ujemnym wejściem napięcia (-).

Testowanie

Ostrzeżenie: Upewnij się, że w polu detekcji czujnika nie ma żadnych ruchomych metalowych obiektów, gdy czujnik jest włączany po raz pierwszy.

Odczekaj 60 sekund, aż czujnik wykona autotest i kalibrację.

Po zainstalowaniu i podłączeniu czujnika należy go przetestować, aby sprawdzić, czy działa prawidłowo i czy zakres detekcji wymaga regulacji:

Obróć potencjometr (POT) zgodnie z ruchem wskazówek zegara, aby zwiększyć zakres detekcji.

Obróć potencjometr (POT) przeciwnie do ruchu wskazówek zegara, aby zmniejszyć zakres detekcji.

Uziemić czujnik i rurę Copex dopiero po przeprowadzeniu wszystkich testów i potwierdzeniu prawidłowego działania.

Rozwiązywanie problemów

Jeśli czujnik nie działa:

Upewnij się, że wszystkie połączenia zostały wykonane prawidłowo.

Upewnij się, że zakres detekcji został ustawiony na maksimum.

Odtłącz i ponownie podłącz zasilanie czujnika.

Upewnij się, że w ciągu 60 sekund od ponownego uruchomienia czujnika w polu detekcji nie znajdują się żadne metalowe przedmioty ani poruszające się pojazdy.

Uproszczona deklaracja zgodności UE

ONLINESHOP SRL oświadcza, że czujnik wykrywania pojazdów PNI CEL140 jest zgodny z dyrektywą EMC 2014/30/UE oraz dyrektywą RED 2014/53/UE. Pełny tekst deklaracji zgodności UE jest dostępny pod następującym adresem internetowym:

<https://www.mypni.eu/products/11236/download/certifications>

Avertizari de siguranta

Cititi si respectati toate instructiunile de instalare si utilizare inainte de montarea senzorului.

Instalarea trebuie efectuata numai de personal calificat, cu alimentarea electrica oprita.

Nu conectati senzorul la o sursa de alimentare cu tensiune diferita fata de cea specificata de producator.

Nu instalati senzorul in zone unde poate fi lovit direct de vehicule, utilaje sau alte obiecte grele.

Pastrati zona din jurul senzorului libera de obstacole care pot afecta detectia vehiculelor.

Nu permiteti copiilor sau persoanelor neautorizate sa manipuleze senzorul sau sistemul de acces.

Continut pachet

Senzor tip bagheta pentru detectia vehiculelor.

Cablu cu 5 conductoare, lungime aprox. 15 m.

Potentiometru de reglare a razei de detectie.

Specificatii tehnice

Tensiunea de operare	12V / 24V AC/DC
Lungime cablu	15 m
Aplicatii	Porti autoportante, porti batante, bariere de acces etc.
Distanța de detectie	1 - 2 m
Temperatura de operare	-26 ~ 80°C

Instalare

“ Attentionari:

- Inainte de instalarea senzorului, stabiliti locul exact de instalare si pregatiti un tub de protectie din PVC (copex) pentru dirijarea cablului catre cutia de control a sistemului de automatizare porti.
- Instalati senzorul tip bagheta la o distanta mai mare de 7.6 m de poarta in pozitia complet deschisa.
- Retineti ca raza de detectie a senzorului este de aproximativ 1 - 2 m. Prin urmare, instalati senzorul

cat mai aproape de zona de acces, pentru a va asigura ca acesta poate detecta trecerea vehiculului.

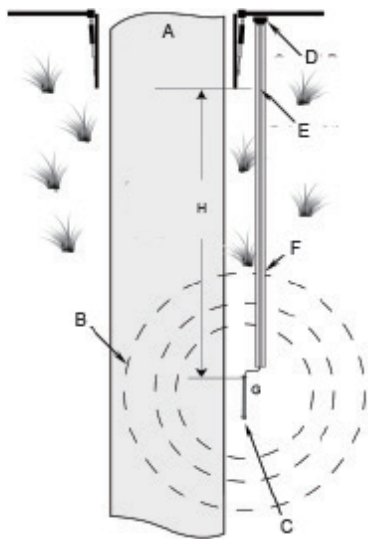

A: Cale de acces.

B: Raza de detectie a sensorului.

C: Sensorul trebuie ingropat la o adancime de aprox. 30 cm sub nivelul solului.

D: Cutia de control a sistemului de automatizare porti.

E: Cablul sensorului. Lasati aproximativ 1.5 m de cablu pentru distanta de la sol la placa de control.

F: Tub de protectie tip copex.

G: Senzor tip bagheta.

H: Minim 7.6 m fata de poarta in pozitia complet deschisa.

“ Pasi de instalare

Sapati o groapa de aproximativ 30 cm adancime si 60 cm lungime, paralela cu marginea caii de acces. Asezati senzorul tip bagheta in aceasta groapa in pozitie orizontala.

Raza de detectie a senzorului este de aproximativ 1 - 2 m. De aceea, acesta trebuie instalat suficient de aproape de calea de acces pentru a detecta corect trecerea vehiculelor.

Sapati un sant de la senzor pana la zona de sub cutia de control a sistemului de automatizare porti. Treceti prin acest sant cablul senzorului bagat in tubul copex.

Lasati aproximativ 1.5 m de cablu pentru distanta de la sol la placa de control. Senzorul este livrat cu un cablu de 15 m, deci, distanta dintre senzor si cutia de control nu trebuie sa depaseasca aproximativ 13.5 m.

Nu acoperiti senzorul si cablul cu pamant pana cand nu ati finalizat conectarea si nu ati testat functionarea

sistemului.

“ Conectarea la un sistem de deschidere porti batante

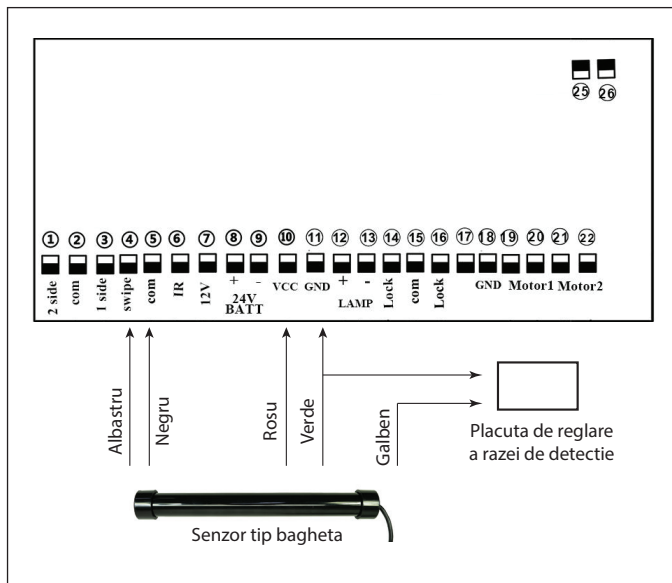

“ Conectarea la un sistem de deschidere porti

autoportante

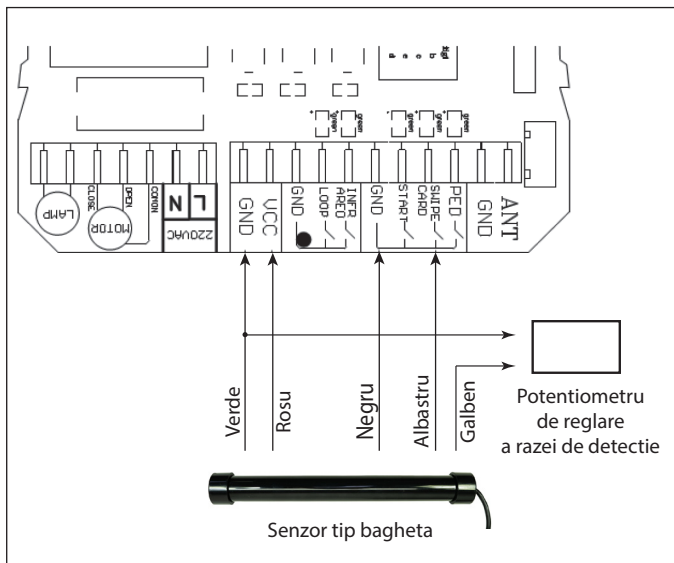

Fir rosu - Tensiune de instrare (+)

Fir verde - Impamantare/COM (-)

Fir negru - COM releu

Fir albastru - NO releu

Fir galben - Potentiometru de reglare a razei de detectie (POT)

“ Conexiune alimentare

Tensiune de intrare: 12V/24V DC:

Conectati firul pozitiv (+) al sursei de alimentare la firul rosu al sensorului.

Conectati firul pozitiv (-) al sursei de alimentare la firul verde al sensorului.

Tensiune de intrare: 12V/24V AC:

Conectati sursa de alimentare la firul rosu si verde, indiferent de polaritate.

“ Conexiune releu:

Conectati firul albastru al sensorului la terminalul FREE EXIT/ENTER al sistemului de automatizare porti.

Conectati firul negru al sensorului la terminalul COMMON/GND al sistemului de automatizare porti.

“ Conexiune potentiometru de reglare a razei de detectie:

Conectati firul galben al sensorului la unul dintre firele potentiometrului de reglare a razei de detectie.

Conectati firul verde al sensorului la celalalt fir al potentiometrului, care reprezinta intrarea de tensiune negativa (-).

Testare

Atentionare: Asigurati-va ca nu exista obiecte metalice in miscare in raza de detectie a senzorului atunci cand senzorul este alimentat pentru prima data.

Asteptati 60 de secunde pentru ca senzorul sa efectueze autotestarea si calibrarea.

Dupa instalarea si conectarea senzorului, trebuie sa testati senzorul pentru a verifica daca functioneaza corect si daca raza de detectie trebuie reglata:

- Rotiti potentiometrul (POT) in sensul acelor de ceasornic pentru a mari raza de detectie.
- Rotiti potentiometrul (POT) in sens invers acelor de ceasornic pentru a reduce raza de detectie.

Acoperiti senzorul si tubul copex cu pamant numai dupa ce toate testele au fost efectuate si functionarea a fost confirmata ca fiind corecta.

Probleme si solutii

Daca senzorul nu functioneaza:

- Asigurati-va ca toate conexiunile au fost realizate corect.

- Asigurati-va ca raza de detectie a fost setata la maxim.
- Deconectati si reconectati alimentarea senzorului.
- Asigurati-va ca in campul de detectie al senzorului nu se afla obiecte metalice sau vehicule in miscare in urmatoarele 60 de secunde dupa realimentarea senzorului.

Declaratie UE de conformitate simplificata

ONLINESHOP SRL declara ca Senzor detectie auto PNI CEL140 este in conformitate cu Directiva EMC 2014/30/EU si Directiva RED 2014/53/UE. Textul integral al declaratiei UE de conformitate este disponibil la urmatoarea adresa de internet:

<https://www.mypni.eu/products/11236/download/certifications>

