

PNI Escort High Power 60

CB radio



BG.	CB радио
DE.	CB-funk
ES.	Radio CB
FR.	Radio CB
HU.	CB rádió
IT.	Radio CB
NL.	CB-radio
PL.	Radio CB
RO.	Statie radio CB

Contents

English	3
Български	22
Deutsch	44
Español	65
Français	85
Magyar	106
Italiano	126
Nederlands	146
Polski	166
Romana	187

Safety warnings

Before using this product, please read the operating instructions carefully. Keep this manual for future reference.

Before using the radio, connect the antenna. Check the SWR before transmitting.

The radio does not contain any user-serviceable parts. Please contact an authorized service center.

To prevent the risk of fire, use only a suitable power source.

Do not attempt to adjust the radio while driving; it is dangerous.

This radio is designed for 12V DC power supply. Do not use any other voltage to power the radio.

Do not connect or touch the antenna while transmitting, risk of burn or electric shock.

Do not touch the internal electrical part of the radio with metal objects; risk of electric shock.

Do not expose the radio to direct sunlight.

Do not place objects on the body of the radio, so as not to impede its cooling.

It is important to turn off the radio before starting the engine to avoid damage caused by the high starting voltage.

Do not transmit for a long period of time, the radio may become hot.

Keep the radio away from children.

Important warnings

Respect the regulations regarding the maximum power allowed for the way the radio is used. Use only the frequencies allocated for CB.

Transmitting on amateur radio frequencies without a license is prohibited and is punishable by law.

Installing the radio

For installation, choose a location that is as simple and practical as possible. The radio and cables must not disturb the driver or passengers.

To install the radio, use the bracket and screws included in the package.

Choose the place where you will mount the microphone bracket and remember that the microphone wire must reach the driver without interfering with the vehicle controls.

Installing the antenna

The antenna must be mounted correctly and away from power lines or large metal objects.

Do not touch the antenna during transmission. The electromagnetic field can be dangerous at short distances, especially for high transmission powers.

When choosing an antenna, keep in mind that, in general, the longer the antenna, the greater the communication distance. Mount the antenna on the roof of the vehicle, on a metal surface.

If you already have an FM radio antenna installed, the CB antenna should be higher than this.

Be careful not to pinch or flatten the coaxial cable to avoid the risk of short circuiting.

Connecting to the power supply

The radio is protected against reverse polarity. However, before turning it on, it is recommended to check all connections.

The radio must be powered by 12V DC.

To power the radio, we recommend using the cigarette lighter socket included in the package. This includes a 16A fuse. If the fuse has blown, do not replace it with a fuse of a different value.

Product overview

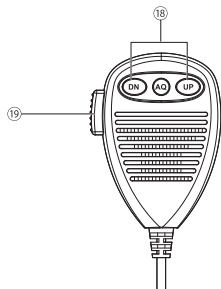
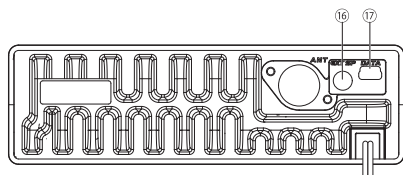
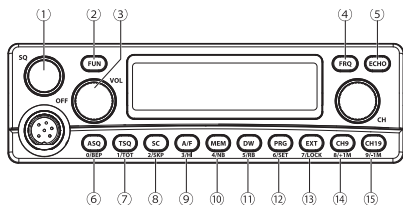

Key		Main function by pressing the key	Secondary function by pressing the FUN key
1	SQ	Manual squelch	-
2	OFF VOL	Power on/off	-
		Volume	
3	FUN	Activate secondary function of the keys	

4	ASQ 0/BEEP	Automatic squelch	Enable/Disable the key beep
		Digit 0	
5	TSQ 1/TOT	Enable/Disable CTCSS/DCS	Enable/Disable and select Time-out Timer duration
		Digit 1	
6	SC 2/SKP	Enable/Disable channel scan	Remove/Add channel to scan list
		Digit 2	
7	A/F 3/HI	AM/FM selection	-
		Digit 3	
8	MEM 4/NB	Channel memory	Enable/Disable Noise Blanker
		Digit 4	
9	DW 5/RB	Enable/Disable Dual Watch	Enable/Disable and select the Roger Beep tone
		Digit 5	
10	PRG 6/SET	Channel settings menu	Additional settings menu
		Digit 6	

11	EXT 7/LOCK	Exit	Enable/Disable key lock
		Digit 7	
12	CH9 8/+1M	Channel 9	In VFO mode, increases frequency by 1 MHz
		Digit 8	
13	CH19 9/-1M	Channel 19	In VFO mode, decreases frequency by 1 MHz
		Digit 9	
14	FRG	Frequency display	-
15	ECHO	Enable/Disable Echo function	-
16	PTT	Press the key to transmit, release the key to receive	-
17	DN UP ASQ	Channel + / -	-
		Enable/Disable ASQ	
18	EXT SP	External speaker connector	-
19	DATA	Programming cable connector	-
B	ANT	Antenna connector	-

Screen overview

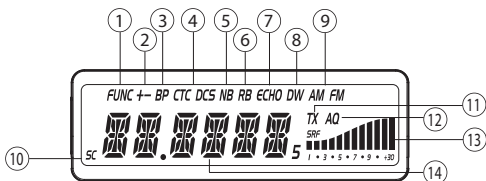

1	FUNC	The FUNC key has been pressed. In combination with another key, it activates the secondary function of that key.
2	+ -	Frequency Shift mode is active
3	BP	Key tone function is active
4	CTC DCS	CTCSS or DCS mode is active
5	NB	Noise Blanker function is active
6	RB	Roger Beep function is active
7	ECHO	Echo function is active
8	DW	Dual Watch function is active
9	AM FM	AM or FM modulation is active
10	M1, M2 M3, M4	Channel memory
11	SC	Channel scan function is active

12	TX RX	Transmitting (TX) and Receiving (RX) indicator
13	AQ SQ	Automatic squelch (AQ) or manual squelch is active
14	SRF	Signal/Power indicator
15	--.---	Frequency or channel number indicator

Basic operation

Radio On/Off and Volume adjustment

Turn the OFF/VOL knob clockwise to turn on the radio. Continue to turn the knob to adjust the volume. Turn the OFF/VOL knob counterclockwise to turn off the radio.

Channel selection

To select a channel, turn the CH knob on the radio in both directions or press the DN and UP keys on the microphone.

Emergency channel selection 9/19

Press the CH9 key and the CH19 key to quickly switch to emergency channels 9/19. Press the keys again to return to the original channel.

Standard selection

Turn off the radio.

Hold down the TSQ key while turning the radio back on.

Turn the CH knob to select the standard corresponding to the country you are in: EU, UK, PL, DE, IN, US, NZ, CE.

Turn the radio off and back on.

Please check the tables with standards, channels and frequencies on the end of the manual.

Select AM/FM modulation

Press the A/F key to switch between AM and FM.

Warning: not all standards support AM modulation. Please refer to the standards and frequencies table at the end of the manual.

Channel / Frequency mode

Turn off the radio.

Hold down the FUN key while turning on the radio.

Rotate the CH knob to select CH (channel mode) or VFO (frequency mode).

Turn off and turn on the radio.

Frequency or channel number display in CH mode

In channel (CH) mode, press the FRQ key to switch between channel number display (e.g. CH-22) and frequency display (e.g. 27.225).

Frequency editing in VFO mode

In frequency (VFO) mode, press the FRQ key. The display will show the manual frequency addition mode (--.-- -- --). Press the keys 0 to 9 to add the desired frequency.

Functions

Manual Squelch (SQ)

Turn the SQ knob clockwise until the background noise disappears. The further you turn the knob to the right, the stronger the radio will receive only the strongest signals.

Caution: To use the manual squelch function, the automatic squelch function must be deactivated.

Automatic Squelch (ASQ)

Press the ASQ key to activate/deactivate the automatic squelch function. When the function is active, the ASQ symbol appears on the display.

Warning: the ASQ function will be automatically deactivated when the TSQ (CTCSS/DCS) function becomes active.

Activate CTCSS/DCS

Press the TSQ key to activate/deactivate the CTCSS/DCS function.

When the function is active:

The CTC or DCS symbol appears on the display.

The radio will only receive signals that contain the corresponding CTCSS/DCS code/tone.

The Roger Beep function is automatically deactivated.

Echo function

The Echo function adds an echo effect to the voice you are transmitting.

Press the ECHO key to turn the Echo function on/off. When the function is on, the ECHO symbol appears on the screen.

Key beep

Press the FUN key, then the ASQ key to turn the key beep on/off. When the function is on, the BR symbol appears on the screen.

TOT function

The Time-Out Timer function limits the maximum duration of a continuous transmission. If you hold down the PTT button for too long, the radio will automatically stop transmitting after a certain number of seconds.

Press the FUN key, then the TSQ key. Rotate the CH knob to choose OFF (function disabled) or one of the waves between 15 and 600 seconds, in 15-second increments. The default setting is 180 seconds.

When the transmission exceeds the set duration, the radio will automatically stop transmitting.

Channel scan

Press the SC key to activate the channel scan function. The SC symbol flashes on the screen. Turn the CH knob to the left or right to set the scanning direction.

Warning: only the channels saved in the memory will be scanned.

To remove a channel from the scan list, press the FUN key. After the FUNC symbol disappears from the screen, press the SC key. The current channel will no longer be scanned. To add the channel back to the scan list, repeat the steps above.

You can also remove or add a channel to the scan list by accessing menu no. 2 SCAN.

Channel storage

Press the MEM key. The radio will enter channel storage mode. There are 8 memories available.

Select the channel.

Press and hold the MEM key. The MEM 1 symbol flashes on the display. Rotate the CH knob until you reach the desired memory (MEM 1 - MEM 8). Press and hold the MEM key again. The memory number will stop flashing. Now the channel has been stored in the selected position.

To navigate through the memories, briefly press the MEM key, rotate the CH knob to change the memory number, press the FRQ key to display the frequency saved in a specific memory position.

Briefly press the MEM key to return to normal operation. The last channel used will be displayed on the display.

Noise Blanker

The Noise Blanker function eliminates or reduces very short-term noise.

Press the FUN key, then the MEM key to activate/deactivate the Noise Blanker function. When the function is active, the NB symbol appears on the screen.

Dual Watch

When the function is active, the radio monitors two different channels simultaneously.

Rotate the CH knob to select the first channel, then press the DW key. The DW symbol flashes on the screen. Select the second channel. Press the DW key again. The DW symbol stops flashing and the radio starts monitoring and displaying the two channels consecutively.

Press any key to exit Dual Watch mode.

Roger Beep

Roger Beep is a short beep that the radio transmits immediately after the PTT button is released. This short beep serves to confirm the end of the transmission.

Press the FUN key, then the DW key. By rotating the CH knob, select the OFF option (function disabled) or one of the 8 available tones.

Key lock

Press the FUN key, then the EXT key to lock the keys. LOCK appears on the screen each time you press a key.

Press the FUN key, then the EXT key to unlock the keys. UNLOCK appears on the display.

Reset

Turn off the radio.

Hold down the FRQ key while turning the radio back on. RESET appears on the display. The radio settings have been reset to factory defaults.

Programming the current channel

Press the PRG key to enter the programming menu of the current channel.

Rotate the CH knob to navigate through the submenus.

Press the PRG key to enter a submenu.

Rotate the CH knob to navigate through the options of a submenu.

Press the PRG key to save and return to the previous level.

Press the EXT key to exit.

1. RXC (Reception Codes)

Options: CTC, DCSN, DCSI, OFF.

Rotate the CH knob to select the CTCSS/DCS RX code/tone for the current channel.

2. TXC (Transmission Codes)

Options: CTC, DCSN, DCSI, OFF.

Rotate the CH knob to select the CTCSS/DCS TX code/tone for the current channel.

3. NB (Noise Blanker)

Options: ON (function enabled), OFF (function disabled)

4. Scan

Options: ADD (add current channel to scan list), DEL (remove current channel from scan list).

5. Busy (Busy lock)

Options: OFF, SQ, C/D

The Busy Lock function has two modes: Carrier and CTCSS. When in Carrier mode, the Busy Lock function will activate when the radio receives any signal. When in CTCSS mode, the Busy Lock function will activate only when it receives signals with the same CTCSS. If the received tone/code is different, the Busy Lock function will not activate.

6. REP (Repeater)

Options: OFF, + 100 and -100.

In VFO mode, increases or decreases the frequency by 100K.

Additional settings menu

Press the PRG key to enter the menu.

Rotate the CH knob to navigate through the submenus.

Press the PRG key to enter a submenu.

Rotate the CH knob to navigate through the options of a submenu.

Press the PRG key to save and return to the previous level.

Press the EXT key to exit the menu.

Attention: the settings in the menu are only valid for the current channel and norm.

Press the EXT key to exit.

1. TOT (Timeout Timer)

Rotate the CH knob to choose OFF (function disabled) or one of the waves between 15 and 600 seconds, in 15-second increments. The default setting is 180 seconds.

2. STEP (frequency step)

In VFO mode, choose the frequency step: 5K, 10K, 100K, 1M.

3. RB (Roger Beep)

Options: OFF, 1 - 8 (beep tones).

4. SCN (Scan)

Options: TI and SQ

TI: during frequency scanning, if the radio receives a signal, scanning stops for 5 seconds (depending on the setting made in the SCT menu) and resumes if no communication has been recorded during this time interval.

SQ: during frequency scanning, if the radio receives a signal, scanning does not stop. If the signal lasts at least 30 seconds, scanning will stop for 30 seconds, plus another 5 seconds (depending on the setting made in the SCT menu). If no communication has been recorded during this 35-second interval, scanning resumes.

5. SCT (Scan continue time)

Options: 5s, 10s, 15s

After 5, 10 or 15 seconds, the scan will resume.

6. BEP (Key beep)

Options: ON (key beep active), OFF (key beep inactive).

Technical specifications

Modulation	AM/FM
Frequency range	26.965 - 27.405 MHz
Antenna impedance	50 Ohms (unbalanced)
Supply voltage	12V
Transmission	
Frequency accuracy	+/- 300Hz
Emission power	4W
Emission interference	< 4nW (54dBm)
Audio response	300HZ - 3KHZ in AM/FM
Emitted power in adjacent channel	< 20 μ w
Microphone sensitivity	3mV

Maximum current	9A
Modulated single distortion	< 5%
Reception	
Maximum sensitivity at 20dB sinad	113 dBm FM 103 dBm AM
Frequency response	300Hz - 3KHz AM/FM
Adjacent channel selectivity	60dB
Squelch sensitivity	min. 0.2 uv 120 dBm max. 1 mV - 47 dBm
Maximum audio power	3W
Maximum current	0.3A / 1.2A max.

Simplified EU declaration of conformity

ONLINESHOP SRL declares that the CB and amateur radio PNI Escort High Power 60 is in compliance with the RED Directive 2014/53/EU and the ROHS Directive 2011/65/EU. The full text of the EU declaration of conformity is available at the following internet address:

<https://www.mypni.eu/products/10996/download/certifications>

Предупреждения за безопасност

Преди да използвате този продукт, моля, прочетете внимателно инструкциите за експлоатация. Запазете това ръководство за бъдещи справки.

Преди да използвате радиото, свържете антената. Проверете КСВ (коефициент на кинезиологична стойност) преди предаване.

Радиото не съдържа части, които потребителят може да обслужва. Моля, свържете се с оторизиран сервизен център.

За да предотвратите риска от пожар, използвайте само подходящ източник на захранване.

Не се опитвайте да настройвате радиото, докато шофирате; това е опасно.

Това радио е проектирано за захранване с 12V постоянен ток. Не използвайте друго напрежение за захранване на радиото.

Не свързвайте и не докосвайте антената, докато предавате; риск от изгаряне или токов удар.

Не докосвайте вътрешната електрическа част на радиото с метални предмети; риск от токов удар.

Не излагайте радиото на пряка слънчева светлина.

Не поставяйте предмети върху корпуса на радиото, за да

не възпрепятстват охлаждането му.

Важно е да изключите радиото, преди да стартирате двигателя, за да избегнете повреди, причинени от високото начално напрежение.

Не предавайте за дълъг период от време, радиото може да се нагрее.

Дръжте радиото далеч от деца.

Важни предупреждения

Спазвайте разпоредбите относно максималната допустима мощност за начина, по който се използва радиото (СВ срещу аматорско радио). Използвайте само честотите, определени за СВ или за вашия лиценз за аматорско радио.

Предаването на аматорски радиочестоти без лиценз е забранено и се наказва от закона.

Инсталиране на радиото

За монтаж изберете място, което е възможно най-просто и практично. Радиото и кабелите не трябва да смущават водача или пътниците.

За да инсталирате радиото, използвайте скобата и винтовете, включени в комплекта.

Изберете мястото, където ще монтирате скобата на

микрофона, и не забравяйте, че кабелът на микрофона трябва да достига до водача, без да пречи на управлението на превозното средство.

Инсталиране на антената

Антената трябва да бъде монтирана правилно и далеч от електропроводи или големи метални предмети.

Не докосвайте антената по време на предаване. Електромагнитното поле може да бъде опасно на къси разстояния, особено при високи мощности на предаване. Когато избирате антена, имайте предвид, че като цяло, колкото по-дълга е антената, толкова по-голямо е разстоянието за комуникация.

Монтирайте антената на покрива на превозното средство, върху метална повърхност.

Ако вече имате инсталирана FM радио антена, СВ антената трябва да е по-високо от това.

Внимавайте да не прещипете или сплескате коаксиалния кабел, за да избегнете риска от късо съединение.

Свързване към захранването

Радиоприемникът е защитен срещу обратна полярност. Въпреки това, преди да го включите, се препоръчва да проверите всички връзки.

Радиото трябва да се захранва с 12V DC.

За да захранвате радиото, препоръчваме да използвате гнездото за запалка, включено в комплекта. То включва предпазител 16А. Ако предпазителят е изгорял, не го сменяйте с предпазител с различна стойност.

Преглед на продукта

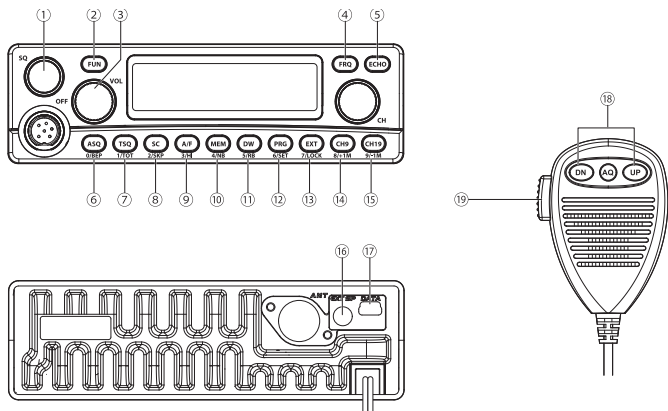

Ключ		Основна функция чрез натискане на клавиша	Вторична функция чрез натискане на бутона FUN
1	SQ	Ръчно шумоподтискане	-

2	OFF VOL	Включване/ изключване на захранването	-
		Сила на звука	
3	FUN	Активиране на вторичната функция на клавишите	
4	ASQ 0/BEEP	Автоматично шумоподтискане	Активиране/ деактивиране на звуковия сигнал на клавишите
		Цифра 0	
5	TSQ 1/TOT	Активиране/ Деактивиране на СТСС/DCS	Активиране/ деактивиране и избор на продължителност на таймера за изчакване
		Цифра 1	
6	SC 2/SKP	Активиране/ Деактивиране на сканиране на канал	Премахване/ Добавяне на канал към списъка за сканиране
		Цифра 2	

7	A/F 3/NI	Избор на AM/FM	-
		Цифра 3	
8	MEM 4/NB	Памет на канали	Активиране/ деактивиране на шумопотискателя
		Цифра 4	
9	DW 5/RB	Активиране/ Деактивиране на двойно наблюдение	Активиране/ деактивиране и избор на тона за бипкане „Roger Beep“
		Цифра 5	
10	PRG 6/SET	Меню с настройки на каналите	Меню с допълнителни настройки
		Цифра 6	
11	EXT 7/LOCK	Изход	Активиране/ деактивиране на заклучването на клавишите
		Цифра 7	
12	CH9 8/+1M	Канал 9	В режим VFO увеличава честотата с 1 MHz
		Цифра 8	

13	CH19 9/-1M	Канал 19	В режим VFO намалява честотата с 1 MHz
		Цифра 9	
14	FRG	Показване на честотата	-
15	ECHO	Активиране/ Деактивиране на функцията Echo	-
16	PTT	Натиснете клавиша за предаване, отпуснете клавиша за приемане	-
17	DN UP ASQ	Канал + / -	-
		Активиране/ Деактивиране на ASQ	
18	EXT SP	Конектор за външен високоговорител	-
19	DATA	Конектор за програмиращ кабел	-
B	ANT	Конектор за антена	-

Общ преглед на екрана

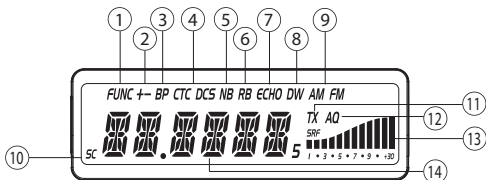

1	FUNC	Клавишът FUNC е натиснат. В комбинация с друг клавиш той активира вторичната функция на този клавиш.
2	+/-	Режимът за честотно изместване е активен.
3	BP	Функцията за тон на клавишите е активна.
4	CTC DCS	Режимът CTCSS или DCS е активен.
5	NB	Функцията за потискане на шума е активна.
6	RB	Функцията Roger Beer е активна.
7	ECHO	Функцията Echo е активна.
8	DW	Функцията за двойно наблюдение е активна.

9	AM FM	AM или FM модулация е активна.
10	M1, M2 M3, M4	Памет на каналите.
11	SC	Функцията за сканиране на каналите е активна.
12	TX RX	Индикатор за предаване (TX) и приемане (RX).
13	AQ SQ	Активно е автоматично шумоподтискане (AQ) или ръчно шумоподтискане.
14	SRF	Индикатор за сигнал/мощност.
15	-------	Индикатор за честота или номер на канал.

Включване/изключване на радиото и регулиране на силата на звука

Завъртете копчето OFF/VOL по часовниковата стрелка, за да включите радиото. Продължете да въртите копчето, за да регулирате силата на звука. Завъртете копчето OFF/VOL обратно на часовниковата стрелка, за да изключите радиото.

Избор на канал

За да изберете канал, завъртете копчето CH на радиото в двете посоки или натиснете клавишите DN и UP на микрофона.

Избор на аварийен канал 9/19

Натиснете клавишите CH9 и CH19, за да превключите бързо към аварийни канали 9/19. Натиснете клавишите отново, за да се върнете към оригиналния канал.

Избор на стандарт

Изключете радиото.

Задръжте натиснат клавиша TSQ, докато включвате отново радиото.

Завъртете копчето CH, за да изберете стандарта, съответстващ на страната, в която се намирате: EU, UK, PL, DE, IN, US, NZ, CE.

Изключете и включете отново радиото.

Моля, проверете таблиците със стандарти, канали и честоти в края на ръководството.

Изберете AM/FM модулация

Натиснете клавиша A/F, за да превключвате между AM и FM.

Внимание: не всички стандарти поддържат АМ модулация. Моля, вижте таблицата със стандарти и честоти в края на ръководството.

Режим Канал / Честота

Изключете радиото.

Задръжте натиснат бутона FUN, докато включвате радиото.

Завъртете копчето CH, за да изберете CH (режим на канал) или VFO (режим на честота).

Изключете и включете радиото.

Показване на честотата или номера на канала в режим CH

В режим на канал (CH) натиснете бутона FRQ, за да превключвате между показване на номера на канала (напр. CH-22) и показване на честотата (напр. 27.225).

Редактиране на честотата в режим VFO

В режим на честота (VFO) натиснете бутона FRQ. Дисплеят ще покаже режима на ръчно добавяне на честота (--.-- --). Натиснете клавишите от 0 до 9, за да добавите желаната честота.

Функции

Ръчно шумоподтискане (SQ)

Завъртете копчето SQ по посока на часовниковата стрелка, докато фоновият шум изчезне. Колкото повече завъртите копчето надясно, толкова по-силни ще бъдат сигналите, които радиото ще приема.

Внимание: За да използвате функцията за ръчно шумоподтискане, функцията за автоматично шумоподтискане трябва да бъде деактивирана.

Автоматично шумоподтискане (ASQ)

Натиснете клавиша ASQ, за да активирате/деактивирате функцията за автоматично шумоподтискане. Когато функцията е активна, на дисплея се появява символът ASQ.

Предупреждение: функцията ASQ ще се деактивира автоматично, когато функцията TSQ (CTCSS/DCS) стане активна.

Активиране на CTCSS/DCS

Натиснете клавиша TSQ, за да активирате/деактивирате функцията CTCSS/DCS.

Когато функцията е активна:

На дисплея се появява символът CTC или DCS.

Радиото ще приема само сигнали, които съдържат съответния CTCSS/DCS код/тон.

Функцията Roger Beep се деактивира автоматично.

Функция Echo

Функцията Echo добавя ехо ефект към гласа, който предавате.

Натиснете бутона ECHO, за да включите/изключите функцията Echo. Когато функцията е включена, на екрана се появява символът ECHO.

Звуков сигнал на клавишите

Натиснете бутона FUN, след това бутона ASQ, за да включите/изключите звуковия сигнал на клавишите. Когато функцията е включена, на екрана се появява символът BR.

Функция TOT

Функцията Time-Out Timer ограничава максималната продължителност на непрекъснато предаване. Ако задържите бутона PTT твърде дълго, радиостанцията автоматично ще спре да предава след определен брой секунди.

Натиснете бутона FUN, след това бутона TSQ. Завъртете копчето CH, за да изберете OFF (функцията е деактивирана)

или една от вълните между 15 и 600 секунди, на стъпки от 15 секунди. Настройката по подразбиране е 180 секунди. Когато предаването надвиши зададената продължителност, радиостанцията автоматично ще спре да предава.

Сканиране на канали

Натиснете бутона SC, за да активирате функцията за сканиране на канали. Символът SC мига на екрана. Завъртете копчето CH наляво или надясно, за да зададете посоката на сканиране.

Внимание: Ще бъдат сканирани само каналите, запазени в паметта.

За да премахнете канал от списъка за сканиране, натиснете бутона FUN. След като символът FUNC изчезне от екрана, натиснете бутона SC. Текущият канал вече няма да бъде сканиран. За да добавите канала обратно към списъка за сканиране, повторете горните стъпки.

Можете също да премахнете или добавите канал към списъка за сканиране, като влезете в меню № 2 SCAN.

Съхранение на канали

Натиснете бутона MEM. Радиото ще влезе в режим на съхранение на канали. Налични са 8 памети.

Изберете канала.

Натиснете и задръжете бутона MEM. Символът MEM 1 мига на дисплея. Завъртете копчето CH, докато стигнете до желаната памет (MEM 1 - MEM 8). Натиснете и задръжете отново бутона MEM. Номерът на паметта ще спре да мига. Сега каналът е запазен на избраната позиция.

За да се придвижвате през паметите, натиснете кратко бутона MEM, завъртете копчето CH, за да промените номера на паметта, натиснете бутона FRQ, за да покажете честотата, запазена в определена позиция в паметта.

Натиснете кратко бутона MEM, за да се върнете към нормална работа. Последният използван канал ще се покаже на дисплея.

Noise Blanker

Функцията за потискане на шум елиминира или намалява много краткотрайния шум.

Натиснете бутона FUN, след това бутона MEM, за да активирате/деактивирате функцията за потискане на шум. Когато функцията е активна, на екрана се появява символът NB.

Dual Watch

Когато функцията е активна, радиото следи два различни канала едновременно.

Завъртете копчето CH, за да изберете първия канал, след

което натиснете бутона DW. Символът DW мига на екрана. Изберете втория канал. Натиснете отново бутона DW. Символът DW спира да мига и радиото започва да следи и показва двата канала последователно.

Натиснете произволен клавиш, за да излезете от режима на двойно наблюдение.

Roger Beep

Roger Beep е кратък звуков сигнал, който радиото предава веднага след освобождаването на бутона PTT. Този кратък звуков сигнал служи за потвърждение на края на предаването.

Натиснете бутона FUN, след това бутона DW. Чрез завъртане на копчето CH изберете опцията OFF (функцията е деактивирана) или един от 8-те налични тона.

Заклучване на клавишите

Натиснете бутона FUN, след това бутона EXT, за да заключите клавишите. LOCK се появява на екрана всеки път, когато натиснете клавиш.

Натиснете бутона FUN, след това бутона EXT, за да отключите клавишите. UNLOCK се появява на дисплея.

Нулиране

Изключете радиото.

Задръжте натиснат бутона FRQ, докато включвате отново радиото. RESET се появява на дисплея. Настройките на радиото са върнати към фабричните настройки.

Програмиране на текущия канал

Натиснете бутона PRG, за да влезете в менюто за програмиране на текущия канал. Завъртете копчето CH, за да се придвижвате през подменютата. Натиснете бутона PRG, за да влезете в подменю. Завъртете копчето CH, за да се придвижвате през опциите на подменюто. Натиснете бутона PRG, за да запазите промените и да се върнете на предишното ниво. Натиснете бутона EXT, за да излезете.

1. RXC

Опции: CTC, DCSN, DCSI, ИЗКЛ.

Завъртете копчето CH, за да изберете CTCSS/DCS RX код/тон за текущия канал.

2. TXC

Опции: CTC, DCSN, DCSI, ИЗКЛ.

Завъртете копчето CH, за да изберете CTCSS/DCS TX код/тон за текущия канал.

3. NB

Options: ON (function enabled), OFF (function disabled)

4. Scan

Опции: ADD (добавяне на текущ канал към списъка за сканиране), DEL (премахване на текущия канал от списъка за сканиране).

5. Busy

Опции: ИЗКЛ., SQ, C/D

Функцията Busy Lock има два режима: Носеща честота и CTCSS. В режим Носеща честота, функцията Busy Lock ще се активира, когато радиото получи сигнал. В режим CTCSS, функцията Busy Lock ще се активира само когато получи сигнали със същия CTCSS. Ако полученият тон/код е различен, функцията Busy Lock няма да се активира.

6. REP

Опции: ИЗКЛ., +100 и -100.

В режим VFO увеличава или намалява честотата със 100К.

Меню с допълнителни настройки

Натиснете бутона PRG, за да влезете в менюто.

Завъртете копчето CH, за да се придвижвате през подменютата.

Натиснете бутона PRG, за да влезете в подменю.

Завъртете копчето CH, за да се придвижвате през опциите

на подменюто.

Натиснете бутона PRG, за да запазите настройките и да се върнете на предишното ниво.

Натиснете бутона EXT, за да излезете от менюто.

Внимание: настройките в менюто са валидни само за текущия канал и норма.

Натиснете бутона EXT, за да излезете.

1. TOT

Завъртете копчето CH, за да изберете OFF (функцията е деактивирана) или една от вълните между 15 и 600 секунди, на стъпки от 15 секунди. Настройката по подразбиране е 180 секунди.

2. Step

В режим VFO изберете стъпката на честотата: 5K, 10K, 100K, 1M.

3. RB

Опции: ИЗКЛ., 1 - 8 (звукови сигнали).

4. SCN

Опции: T1 и SQ

T1: по време на сканиране на честотата, ако радиото получи сигнал, сканирането спира за 5 секунди (в зависимост от

настройката, направена в менюто SCT) и се възобновява, ако през този интервал от време не е записана комуникация.

SQ: по време на сканиране на честотата, ако радиото получи сигнал, сканирането не спира. Ако сигналът продължи поне 30 секунди, сканирането ще спре за 30 секунди, плюс още 5 секунди (в зависимост от настройката, направена в менюто SCT). Ако през този 35-секунден интервал не е записана комуникация, сканирането се възобновява.

5. SCT

Опции: 5s, 10s, 15s

След 5, 10 или 15 секунди сканирането ще се възобнови.

6. BEP

Опции: ВКЛ. (звукът на клавишите е активен), ИЗКЛ. (звукът на клавишите е неактивен).

Технически спецификации

Модулация	AM/FM
Честотен диапазон	26.965 - 27.405 MHz
Импеданс на антената	50 Ohm

Захранващо напрежение	12V
Предаване	
Точност на честотата	+/- 300Hz
Мощност на излъчване	4W
Смущения от излъчване	< 4nW (54dBm)
Аудио отговор	300HZ - 3KHZ
Мощност на излъчване в съседен канал	< 20 μ w
Чувствителност на микрофона	3mV
Максимален ток	11A
Модулирано единично изкривяване	< 5%
Приемане	
Максимална чувствителност при 20dB sinad	113 dBm FM 103 dBm AM
Честотен отговор	300Hz - 3KHz AM/FM
Селективност на съседен канал	60dB
Чувствителност на шумоподтискането	мин. 0,2 μ v 120 dBm макс. 1 mV - 47 dBm

Максимална аудио мощност	3W
Максимален ток	0.3A / 1.2A max.

Simplified EU declaration of conformity

ONLINESHOP SRL declares that the CB and amateur radio PNI Escort High Power 60 is in compliance with the RED Directive 2014/53/EU and the ROHS Directive 2011/65/EU. The full text of the EU declaration of conformity is available at the following internet address:

<https://www.mypni.eu/products/10996/download/certifications>

Sicherheitswarnungen

Bitte lesen Sie die Bedienungsanleitung vor der Verwendung dieses Produkts sorgfältig durch. Bewahren Sie diese Anleitung zum späteren Nachschlagen auf.

Schließen Sie vor der Inbetriebnahme des Funkgeräts die Antenne an. Überprüfen Sie das Stehwellenverhältnis (SWR) vor dem Senden.

Das Funkgerät enthält keine vom Benutzer zu wartenden Teile. Wenden Sie sich bitte an ein autorisiertes Servicecenter.

Um Brandgefahr zu vermeiden, verwenden Sie nur eine geeignete Stromquelle.

Versuchen Sie nicht, das Funkgerät während der Fahrt einzustellen; dies ist gefährlich.

Dieses Funkgerät ist für eine 12-V-Gleichstromversorgung ausgelegt. Verwenden Sie keine andere Spannung.

Schließen Sie die Antenne während des Sendens nicht an und berühren Sie sie nicht, da Verbrennungs- oder Stromschlaggefahr besteht.

Berühren Sie die internen elektrischen Bauteile des Funkgeräts nicht mit Metallgegenständen; es besteht Stromschlaggefahr.

Setzen Sie das Funkgerät keiner direkten Sonneneinstrahlung aus. Stellen Sie keine Gegenstände auf das Funkgerät, um die Kühlung nicht zu behindern. Schalten Sie das Funkgerät unbedingt vor dem Starten des Motors aus, um Schäden durch

die hohe Anlaufspannung zu vermeiden. Senden Sie nicht über längere Zeiträume, da das Funkgerät heiß werden kann. Bewahren Sie das Funkgerät außerhalb der Reichweite von Kindern auf.

Wichtige Warnhinweise

Beachten Sie die Vorschriften zur maximal zulässigen Sendeleistung für die jeweilige Funknutzung (CB-Funk vs. Amateurfunk). Verwenden Sie ausschließlich die für CB-Funk oder Ihre Amateurfunklizenz vorgesehenen Frequenzen.

Das Senden auf Amateurfunkfrequenzen ohne Lizenz ist verboten und strafbar.

Installation des Funkgeräts

Wählen Sie für die Installation einen möglichst einfachen und praktischen Ort. Funkgerät und Kabel dürfen weder Fahrer noch Mitfahrer behindern.

Verwenden Sie zur Installation die mitgelieferte Halterung und Schrauben.

Wählen Sie einen geeigneten Montageort für die Mikrofonhalterung. Achten Sie darauf, dass das Mikrofonkabel den Fahrer erreicht, ohne die Fahrzeugbedienelemente zu beeinträchtigen.

Antenneninstallation

Die Antenne muss korrekt und in ausreichendem Abstand zu Stromleitungen oder großen Metallgegenständen montiert werden.

Berühren Sie die Antenne während des Sendens nicht. Das elektromagnetische Feld kann auf kurze Distanz, insbesondere bei hohen Sendeleistungen, gefährlich sein.

Beachten Sie bei der Wahl einer Antenne, dass die Reichweite in der Regel mit der Antennenlänge zunimmt.

Montieren Sie die Antenne auf dem Fahrzeugdach auf einer Metalloberfläche.

Wenn Sie bereits eine UKW-Antenne installiert haben, sollte die CB-Antenne höher angebracht sein.

Achten Sie darauf, das Koaxialkabel nicht einzuklemmen oder abzuflachen, um Kurzschlüsse zu vermeiden.

Stromanschluss

Das Funkgerät ist verpolungssicher. Überprüfen Sie dennoch vor dem Einschalten alle Anschlüsse.

Das Funkgerät benötigt 12 V Gleichstrom.

Wir empfehlen, für die Stromversorgung die im Lieferumfang enthaltene Zigarettenanzünderbuchse zu verwenden. Diese ist mit einer 16-A-Sicherung abgesichert. Ersetzen Sie eine

durchgebrannte Sicherung nicht durch eine Sicherung mit einem anderen Wert.

Produktübersicht

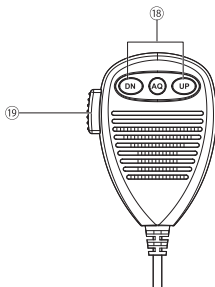
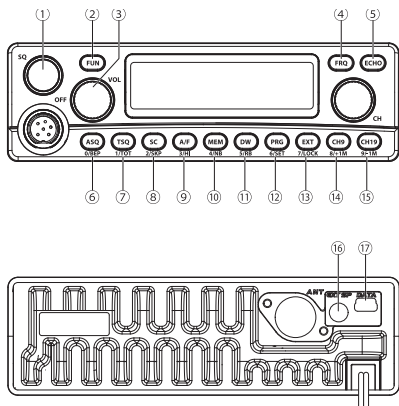

Schlüssel		Hauptfunktionen durch Drücken der Taste	Sekundärfunktion durch Drücken der FUN-Taste
1	SQ	Manuelle Rauschsperr	-
2	OFF VOL	Ein-/Ausschalten	-
		Lautstärke	

3	FUN	Zweitfunktionen der Tasten aktivieren	
4	ASQ 0/BEEP	Automatische Rauschsperr	Tastenton aktivieren/ deaktivieren
		Ziffer 0	
5	TSQ 1/TOT	CTCSS/DCS aktivieren/ deaktivieren	Timeout-Timer aktivieren/ deaktivieren und Dauer auswählen
		Ziffer 1	
6	SC 2/SKP	Kanalsuche aktivieren/ deaktivieren	Kanal zur Scanliste hinzufügen/ entfernen
		Ziffer 2	
7	A/F 3/HI	AM/FM-Auswahl	-
		Ziffer 3	
8	MEM 4/NB	Kanalspeicher	Rauschunterdrückung aktivieren/ deaktivieren
		Ziffer 4	

9	DW 5/RB	Dual Watch aktivieren/ deaktivieren	Roger-Beep-Ton aktivieren/ deaktivieren und auswählen
		Ziffer 5	
10	PRG 6/SET	Kanaleinstellungen	Menü „Zusätzliche Einstellungen“
		Ziffer 6	
11	EXT 7/LOCK	Beenden	Tastensperre aktivieren/ deaktivieren
		Ziffer 7	
12	CH9 8/+1M	Kanal 9	Im VFO-Modus wird die Frequenz um 1 MHz erhöht.
		Ziffer 8	
13	CH19 9/-1M	Kanal 19	Im VFO-Modus wird die Frequenz um 1 MHz verringert.
		Ziffer 9	
14	FRG	Frequenzanzeige	-
15	ECHO	Echo-Funktion aktivieren/ deaktivieren	-

16	PTT	Taste drücken zum Senden, Taste loslassen zum Empfangen	-
17	DN UP ASQ	Kanal + / -	-
		ASQ aktivieren/ deaktivieren	
18	EXT SP	Anschluss für externe Lautsprecher	-
19	DATA	Anschluss für Programmierkabel	-
B	ANT	Antennenanschluss	-

Bildschirmübersicht

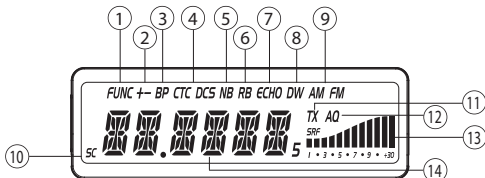

1	FUNC	Die FUNC-Taste wurde gedrückt. In Kombination mit einer anderen Taste aktiviert sie deren Zweitfunktion.
2	+ -	Frequenzverschiebungsmodus aktiv
3	BP	Tastentonfunktion aktiv
4	CTC DCS	CTCSS- oder DCS-Modus aktiv
5	NB	Rauschunterdrückung aktiv
6	RB	Roger-Beep-Funktion aktiv
7	ECHO	Echofunktion aktiv
8	DW	Dual-Watch-Funktion aktiv
9	AM FM	AM- oder FM-Modulation aktiv
10	M1, M2 M3, M4	Kanalspeicher
11	SC	Kanalsuchlauf aktiv
12	TX RX	Senden- (TX) und Empfangsanzeige (RX)
13	AQ SQ	Automatische (AQ) oder manuelle Rauschsperre aktiv
14	SRF	Signal-/Betriebsanzeige
15	--.---	Frequenz- oder Kanalnummernanzeige

Ein-/Ausschalten und Lautstärkeregelung

Drehen Sie den OFF/VOL-Knopf im Uhrzeigersinn, um das Radio einzuschalten. Drehen Sie den Knopf weiter, um die Lautstärke anzupassen. Drehen Sie den OFF/VOL-Knopf gegen den Uhrzeigersinn, um das Radio auszuschalten.

Kanalauswahl

Um einen Kanal auszuwählen, drehen Sie den CH-Knopf am Radio in beide Richtungen oder drücken Sie die Tasten DN und UP am Mikrofon.

Notrufkanal 9/19

Drücken Sie die Tasten CH9 und CH19, um schnell auf die Notrufkanäle 9/19 umzuschalten. Drücken Sie die Tasten erneut, um zum ursprünglichen Kanal zurückzukehren.

Standardauswahl

Schalten Sie das Radio aus.

Halten Sie die TSQ-Taste gedrückt, während Sie das Radio wieder einschalten.

Drehen Sie den CH-Knopf, um den Standard für Ihr Land auszuwählen: EU, UK, PL, DE, IN, US, NZ, CE.

Schalten Sie das Radio aus und wieder ein.

Die Tabellen mit Standards, Kanälen und Frequenzen finden Sie am Ende der Bedienungsanleitung.

AM/FM-Modulation auswählen

Drücken Sie die A/F-Taste, um zwischen AM und FM umzuschalten.

Warnung: Nicht alle Standards unterstützen AM-Modulation. Die Tabelle mit Standards und Frequenzen finden Sie am Ende der Bedienungsanleitung.

Kanal-/Frequenzmodus

Schalten Sie das Funkgerät aus.

Halten Sie die FUN-Taste gedrückt, während Sie das Funkgerät einschalten.

Drehen Sie den CH-Knopf, um CH (Kanalmodus) oder VFO (Frequenzmodus) auszuwählen.

Schalten Sie das Funkgerät aus und wieder ein.

Frequenz- oder Kanalnummernanzeige im CH-Modus

Drücken Sie im Kanalmodus (CH) die FRQ-Taste, um zwischen Kanalnummernanzeige (z. B. CH-22) und Frequenzanzeige (z. B. 27,225) umzuschalten.

Frequenzbearbeitung im VFO-Modus

Drücken Sie im Frequenzmodus (VFO) die FRQ-Taste. Im Display wird der manuelle Frequenzadditionsmodus angezeigt (-- -- --). Drücken Sie die Tasten 0 bis 9, um die gewünschte Frequenz hinzuzufügen.

Funktionen

Manuelle Rauschsperr (SQ)

Drehen Sie den SQ-Regler im Uhrzeigersinn, bis das Hintergrundrauschen verschwindet. Je weiter Sie den Regler nach rechts drehen, desto stärker empfängt das Funkgerät nur die stärksten Signale.

Achtung: Die automatische Rauschsperr muss deaktiviert sein, um die manuelle Rauschsperr zu verwenden.

Automatische Rauschsperr (ASQ)

Drücken Sie die ASQ-Taste, um die automatische Rauschsperr zu aktivieren/deaktivieren. Wenn die Funktion aktiv ist, erscheint das ASQ-Symbol im Display.

Warnung: Die ASQ-Funktion wird automatisch deaktiviert, sobald die TSQ-Funktion (CTCSS/DCS) aktiviert wird.

CTCSS/DCS aktivieren

Drücken Sie die TSQ-Taste, um die CTCSS/DCS-Funktion zu aktivieren/deaktivieren.

Wenn die Funktion aktiv ist:

Das CTC- oder DCS-Symbol erscheint im Display.

Das Funkgerät empfängt nur Signale mit dem entsprechenden CTCSS/DCS-Code/-Ton.

Die Roger-Beep-Funktion ist automatisch deaktiviert.

Echo-Funktion

Die Echo-Funktion fügt Ihrer Sprachübertragung einen Echoeffekt hinzu.

Drücken Sie die ECHO-Taste, um die Echo-Funktion ein- oder auszuschalten. Wenn die Funktion aktiviert ist, erscheint das ECHO-Symbol auf dem Bildschirm.

Tastensignal

Drücken Sie die FUN-Taste und anschließend die ASQ-Taste, um das Tastensignal ein- oder auszuschalten. Wenn die Funktion aktiviert ist, erscheint das BR-Symbol auf dem Bildschirm.

TOT-Funktion

Die Timeout-Timer-Funktion begrenzt die maximale Dauer einer kontinuierlichen Übertragung. Wenn Sie die PTT-Taste zu lange gedrückt halten, beendet das Funkgerät die Übertragung automatisch nach einer bestimmten Anzahl von Sekunden.

Drücken Sie die FUN-Taste und anschließend die TSQ-Taste. Drehen Sie den CH-Knopf, um OFF (Funktion deaktiviert) oder einen der Werte zwischen 15 und 600 Sekunden in 15-Sekunden-Schritten auszuwählen. Die Standardeinstellung beträgt 180 Sekunden.

Wenn die Übertragung die eingestellte Dauer überschreitet, beendet das Funkgerät die Übertragung automatisch.

Kanalsuche

Drücken Sie die SC-Taste, um die Kanalsuche zu aktivieren. Das SC-Symbol blinkt auf dem Bildschirm. Drehen Sie den CH-Knopf nach links oder rechts, um die Suchrichtung einzustellen.

Achtung: Es werden nur die im Speicher abgelegten Kanäle durchsucht.

Um einen Kanal aus der Suchliste zu entfernen, drücken Sie die FUN-Taste. Sobald das FUNC-Symbol vom Bildschirm verschwunden ist, drücken Sie die SC-Taste. Der aktuelle Kanal wird nicht mehr durchsucht. Um den Kanal wieder zur Suchliste hinzuzufügen, wiederholen Sie die obigen Schritte.

Sie können auch über Menüpunkt 2 „SCAN“ einen Kanal zur Suchliste hinzufügen oder daraus entfernen.

Kanalspeicherung

Drücken Sie die MEM-Taste. Das Funkgerät wechselt in den Speichermodus. Es stehen 8 Speicherplätze zur Verfügung. Wählen Sie den gewünschten Kanal aus.

Halten Sie die MEM-Taste gedrückt. Das Symbol „MEM 1“ blinkt auf dem Display. Drehen Sie den CH-Knopf, bis Sie den gewünschten Speicherplatz (MEM 1 – MEM 8) erreicht haben.

Halten Sie die MEM-Taste erneut gedrückt. Die Speichernummer hört auf zu blinken. Der Kanal ist nun im ausgewählten Speicherplatz gespeichert.

Um durch die Speicherplätze zu navigieren, drücken Sie kurz die MEM-Taste, drehen Sie den CH-Knopf, um die Speichernummer zu ändern, und drücken Sie die FRQ-Taste, um die in einem bestimmten Speicherplatz gespeicherte Frequenz anzuzeigen.

Drücken Sie kurz die MEM-Taste, um zum Normalbetrieb zurückzukehren. Der zuletzt verwendete Kanal wird im Display angezeigt.

Rauschunterdrückung

Die Rauschunterdrückungsfunktion eliminiert oder reduziert kurzzeitige Störungen.

Drücken Sie die FUN-Taste und anschließend die MEM-Taste, um die Rauschunterdrückungsfunktion zu aktivieren/deaktivieren. Wenn die Funktion aktiv ist, erscheint das NB-Symbol auf dem Display.

Dual Watch

Wenn diese Funktion aktiv ist, überwacht das Funkgerät gleichzeitig zwei verschiedene Kanäle.

Drehen Sie den CH-Knopf, um den ersten Kanal auszuwählen, und drücken Sie anschließend die DW-Taste. Das DW-Symbol

blinkt auf dem Display. Wählen Sie den zweiten Kanal. Drücken Sie die DW-Taste erneut. Das DW-Symbol hört auf zu blinken, und das Funkgerät beginnt, die beiden Kanäle nacheinander zu überwachen und anzuzeigen.

Drücken Sie eine beliebige Taste, um den Dual-Watch-Modus zu beenden.

Roger-Beep

Der Roger-Beep ist ein kurzer Signalton, den das Funkgerät unmittelbar nach dem Loslassen der PTT-Taste ausgibt. Dieser kurze Signalton dient der Bestätigung des Sendeendes.

Drücken Sie die FUN-Taste und anschließend die DW-Taste. Wählen Sie durch Drehen des CH-Knopfes die Option OFF (Funktion deaktiviert) oder einen der 8 verfügbaren Töne.

Tastensperre

Drücken Sie die FUN-Taste und anschließend die EXT-Taste, um die Tasten zu sperren. Bei jedem Tastendruck erscheint „LOCK“ auf dem Display.

Drücken Sie die FUN-Taste und anschließend die EXT-Taste, um die Tastensperre aufzuheben. „UNLOCK“ erscheint auf dem Display.

Zurücksetzen

Schalten Sie das Funkgerät aus.

Halten Sie die FRQ-Taste gedrückt, während Sie das Funkgerät wieder einschalten. „RESET“ erscheint auf dem Display. Die Funkgeräteeinstellungen wurden auf die Werkseinstellungen zurückgesetzt.

Programmierung des aktuellen Kanals

Drücken Sie die PRG-Taste, um das Programmiermenü des aktuellen Kanals aufzurufen.

Drehen Sie den CH-Knopf, um durch die Untermenüs zu navigieren.

Drücken Sie die PRG-Taste, um ein Untermenü aufzurufen.

Drehen Sie den CH-Knopf, um durch die Optionen eines Untermenüs zu navigieren.

Drücken Sie die PRG-Taste, um die Einstellungen zu speichern und zur vorherigen Ebene zurückzukehren.

Drücken Sie die EXT-Taste, um das Menü zu verlassen.

1. RXC

Optionen: CTC, DCSN, DCSI, AUS.

Drehen Sie den CH-Knopf, um den CTCSS/DCS-Empfangscode/-ton für den aktuellen Kanal auszuwählen.

2. TXC

Optionen: CTC, DCSN, DCSI, AUS.

Drehen Sie den CH-Knopf, um den CTCSS/DCS-Sendecode/-ton für den aktuellen Kanal auszuwählen.

3.NB

Optionen: EIN (Funktion aktiviert), AUS (Funktion deaktiviert)

4.Scan

Optionen: HINZUFÜGEN (aktuellen Kanal zur Scanliste hinzufügen), LÖSCHEN (aktuellen Kanal aus der Scanliste entfernen).

5. Busy

Optionen: AUS, SQ, C/D

Die Busy-Lock-Funktion verfügt über zwei Modi: Träger und CTCSS. Im Trägermodus wird die Busy-Lock-Funktion aktiviert, sobald das Funkgerät ein Signal empfängt. Im CTCSS-Modus wird die Busy-Lock-Funktion nur aktiviert, wenn Signale mit demselben CTCSS-Code empfangen werden. Bei abweichendem Ton/Code wird die Busy-Lock-Funktion nicht aktiviert.

6. REP

Optionen: AUS, +100 und -100.

Im VFO-Modus wird die Frequenz um 100 kHz erhöht oder verringert.

Menü „Zusätzliche Einstellungen“

Drücken Sie die PRG-Taste, um das Menü aufzurufen.

Drehen Sie den CH-Knopf, um durch die Untermenüs zu navigieren.

Drücken Sie die PRG-Taste, um ein Untermenü aufzurufen.

Drehen Sie den CH-Knopf, um durch die Optionen eines Untermenüs zu navigieren.

Drücken Sie die PRG-Taste, um die Einstellungen zu speichern und zur vorherigen Ebene zurückzukehren.

Drücken Sie die EXT-Taste, um das Menü zu verlassen.

Achtung: Die Einstellungen im Menü gelten nur für den aktuellen Kanal und die aktuelle Norm.

Drücken Sie die EXT-Taste, um das Menü zu verlassen.

1. TOT

Drehen Sie den CH-Knopf, um AUS (Funktion deaktiviert) oder eine der Wellenformen zwischen 15 und 600 Sekunden in 15-Sekunden-Schritten auszuwählen. Die Standardeinstellung beträgt 180 Sekunden.

2. Step

Im VFO-Modus wählen Sie die Frequenzschrittweite: 5K, 10K, 100K, 1M.

3. RB

Optionen: AUS, 1 - 8 (Pieptöne).

4. SCN

Optionen: TI und SQ

TI: Während des Frequenzscans wird der Scanvorgang bei Empfang eines Signals für 5 Sekunden unterbrochen (abhängig von der Einstellung im SCT-Menü) und fortgesetzt, falls in diesem Zeitraum keine Kommunikation aufgezeichnet wurde.

SQ: Während des Frequenzscans wird der Scanvorgang bei Empfang eines Signals nicht unterbrochen. Dauert das Signal mindestens 30 Sekunden an, wird der Scanvorgang für 30 Sekunden plus weitere 5 Sekunden unterbrochen (abhängig von der Einstellung im SCT-Menü). Falls in diesem 35-Sekunden-Intervall keine Kommunikation aufgezeichnet wurde, wird der Scanvorgang fortgesetzt.

5. SCT

Optionen: 5s, 10s, 15s

Nach 5, 10 oder 15 Sekunden wird der Scan fortgesetzt.

6. BEP

Optionen: EIN (Tastenton aktiv), AUS (Tastenton inaktiv).

Technische Spezifikationen

Modulation	AM/FM
Frequenzbereich	26.965 - 27.405 MHz
Antennenimpedanz	50 Ohm
Versorgungsspannung	12V
Sendeleistung	
Frequenzgenauigkeit	+/- 300Hz
Sendeleistung	4W
Störungen	< 4nW (54dBm)
Audio-Frequenzgang	300HZ - 3KHZ in AM/FM
Sendeleistung im Nachbarkanal	< 20 μ w
Mikrofonempfindlichkeit	3mV
Maximaler Strom	11A
Modulationsverzerrung	< 5%
Empfang	
Maximale Empfindlichkeit bei 20 dB SINAD	113 dBm FM 103 dBm AM

Frequenzgang	300Hz - 3KHz AM/FM
Nebenkannalselektivität	60dB
Rauschsperrerempfindlichkeit	min. 0.2 μ V 120 dBm max. 1 mV - 47 dBm
Maximale Audioleistung	3W
Maximaler Strom	0.3A / 1.2A max.

Vereinfachte EU-Konformitätserklärung

ONLINESHOP SRL erklärt, dass das CB- und Amateurfunkgerät PNI Escort High Power 60 der RED-Richtlinie 2014/53/EU und der RoHS-Richtlinie 2011/65/EU entspricht. Der vollständige Text der EU-Konformitätserklärung ist unter folgender Internetadresse abrufbar:

<https://www.mypni.eu/products/10996/download/certifications>

Advertencias de seguridad

Antes de usar este producto, lea atentamente las instrucciones de funcionamiento. Conserve este manual para futuras consultas.

Antes de usar la radio, conecte la antena. Compruebe la ROE antes de transmitir.

La radio no contiene piezas que el usuario pueda reparar. Póngase en contacto con un centro de servicio autorizado.

Para evitar el riesgo de incendio, utilice únicamente una fuente de alimentación adecuada.

No intente ajustar la radio mientras conduce; es peligroso.

Esta radio está diseñada para una alimentación de 12 V CC. No utilice ningún otro voltaje para alimentarla.

No conecte ni toque la antena mientras transmite; riesgo de quemaduras o descarga eléctrica.

No toque los componentes eléctricos internos de la radio con objetos metálicos; riesgo de descarga eléctrica.

No exponga la radio a la luz solar directa.

No coloque objetos sobre la carcasa de la radio para no impedir su refrigeración.

Es importante apagar la radio antes de arrancar el motor para evitar daños causados por el alto voltaje de arranque.

No transmita durante un periodo prolongado, ya que la radio

podría calentarse.

Mantenga la radio fuera del alcance de los niños.

Advertencias importantes

Respete la normativa sobre la potencia máxima permitida para el uso de la radio (CB o radioaficionado). Utilice únicamente las frecuencias asignadas a CB o a su licencia de radioaficionado.

Transmitir en frecuencias de radioaficionado sin licencia está prohibido y es punible por ley.

Instalación de la radio

Para la instalación, elija un lugar lo más sencillo y práctico posible. La radio y los cables no deben molestar al conductor ni a los pasajeros.

Para instalar la radio, utilice el soporte y los tornillos incluidos en el paquete.

Elija el lugar donde montará el soporte del micrófono y recuerde que el cable del micrófono debe llegar hasta el conductor sin interferir con los mandos del vehículo.

Instalación de la antena

La antena debe instalarse correctamente y lejos de líneas eléctricas u objetos metálicos grandes.

No toque la antena durante la transmisión. El campo electromagnético puede ser peligroso a corta distancia, especialmente con altas potencias de transmisión.

Al elegir una antena, tenga en cuenta que, en general, cuanto más larga sea, mayor será el alcance de la comunicación.

Monte la antena en el techo del vehículo, sobre una superficie metálica. Si ya tiene instalada una antena de radio FM, la antena CB debe estar a mayor altura.

Tenga cuidado de no pellizcar ni aplastar el cable coaxial para evitar cortocircuitos.

Conexión a la fuente de alimentación

La radio está protegida contra polaridad inversa. Sin embargo, antes de encenderla, se recomienda revisar todas las conexiones.

La radio debe alimentarse con 12 V CC.

Para alimentar la radio, recomendamos usar la toma de mechero incluida en el paquete. Esta incluye un fusible de 16 A. Si el fusible se ha fundido, no lo reemplace por uno de diferente valor.

Descripción general del producto

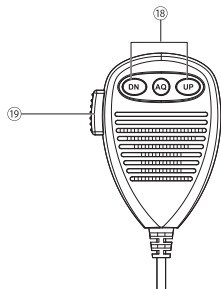
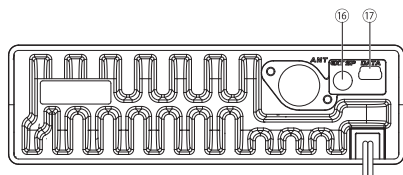
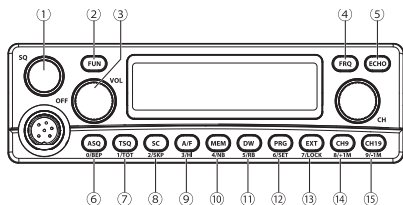

Llave		Función principal al pulsar la tecla	Función secundaria pulsando la tecla FUN
1	SQ	Squelch manual	-
2	OFF VOL	Encendido/apagado	-
		Volumen	
3	FUN	Activar la función secundaria de las teclas	

4	ASQ 0/BEEP	Squelch automático	Activar/Desactivar el pitido de las teclas
		Dígito 0	
5	TSQ 1/TOT	Activar/Desactivar CTCSS/DCS	Activar/Desactivar y seleccionar la duración del Timeout-Timer
		Dígito 1	
6	SC 2/SKP	Activar/Desactivar escaneo de canales	Eliminar/Agregar canal a la lista de escaneo
		Dígito 2	
7	A/F 3/HI	Selección AM/FM	-
		Dígito 3	
8	MEM 4/NB	Memoria de canal	Activar/Desactivar Noise Blanker
		Dígito 4	
9	DW 5/RB	Activar/Desactivar la función de Dual Watch	Activar/Desactivar y seleccionar el tono Roger Beep
		Dígito 5	

10	PRG 6/SET	Menú de configuración de canales	Menú de configuración adicional
		Dígito 6	
11	EXT 7/LOCK	Salida	Activar/Desactivar bloqueo de teclas
		Dígito 7	
12	CH9 8/+1M	Canal 9	En el modo VFO, aumenta la frecuencia en 1 MHz.
		Dígito 8	
13	CH19 9/-1M	Canal 9	En modo VFO, la frecuencia disminuye en 1 MHz.
		Dígito 9	
14	FRG	Visualización de frecuencia	-
15	ECHO	Activar/Desactivar la función de eco	-
16	PTT	Pulse la tecla para transmitir, suéltela para recibir	-
17	DN UP ASQ	Canal + / -	-
		Activar/Desactivar ASQ	

18	EXT SP	Conector de altavoz externo	-
19	DATA	Conector del cable de programación	-
B	ANT	Conector de antena	-

Descripción general de la pantalla

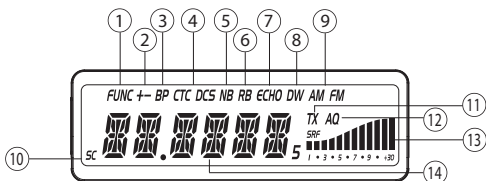

1	FUNC	Se ha pulsado la tecla FUNC. Al combinarla con otra tecla, se activa la función secundaria de dicha tecla.
2	+/-	Modo de cambio de frecuencia activo
3	BP	Función de tono de tecla activa
4	CTC DCS	Modo CTCSS o DCS activo
5	NB	Función de supresión de ruido activa
6	RB	Función de confirmación de recepción activa

7	ECHO	Función de eco activa
8	DW	Función de escucha dual activa
9	AM FM	Modulación AM o FM activa
10	M1, M2 M3, M4	Memoria de canal
11	SC	Función de búsqueda de canales activa
12	TX RX	Indicador de transmisión (TX) y recepción (RX)
13	AQ SQ	Silenciamiento automático (AQ) o manual activo
14	SRF	Indicador de señal/potencia
15	---.---	Indicador de frecuencia o número de canal

Encendido/apagado y ajuste de volumen de la radio

Gire la perilla OFF/VOL en el sentido de las agujas del reloj para encender la radio. Siga girando la perilla para ajustar el volumen. Gire la perilla OFF/VOL en sentido contrario a las agujas del reloj para apagar la radio.

Selección de canal

Para seleccionar un canal, gire la perilla CH de la radio en

ambas direcciones o pulse las teclas DN y UP del micrófono.

Selección de Canal de Emergencia 9/19

Pulse las teclas CH9 y CH19 para cambiar rápidamente a los canales de emergencia 9/19. Pulse las teclas de nuevo para volver al canal original.

Selección de estándar

Apague la radio.

Mantenga pulsada la tecla TSQ mientras vuelve a encender la radio.

Gire la perilla CH para seleccionar el estándar correspondiente a su país: UE, RU, PL, DE, IN, EE. UU., NZ, CE.

Apague y vuelva a encender la radio.

Consulte las tablas con estándares, canales y frecuencias al final del manual.

Selección de modulación AM/FM

Pulse la tecla A/F para alternar entre AM y FM. Advertencia: No todos los estándares admiten modulación AM. Consulte la tabla de estándares y frecuencias al final del manual.

Modo canal/frecuencia

Apague la radio.

Mantenga pulsada la tecla FUN mientras enciende la radio.

Gire el mando CH para seleccionar CH (modo canal) o VFO (modo frecuencia).

Apague y vuelva a encender la radio.

Visualización de frecuencia o número de canal en modo CH

En modo canal (CH), pulse la tecla FRQ para alternar entre la visualización del número de canal (p. ej., CH-22) y la de la frecuencia (p. ej., 27.225).

Edición de frecuencia en modo VFO

En modo frecuencia (VFO), pulse la tecla FRQ. La pantalla mostrará el modo de adición manual de frecuencia (--.-----).

Pulse las teclas del 0 al 9 para añadir la frecuencia deseada.

Functions

Squelch manual (SQ)

Gire la perilla SQ en el sentido de las agujas del reloj hasta que desaparezca el ruido de fondo. Cuanto más la gire hacia la derecha, más fuerte recibirá la radio, solo las señales más potentes.

Precaución: Para usar la función de silenciamiento manual, debe desactivar la función de silenciamiento automático.

Squelch automatico (ASQ)

Pulse la tecla ASQ para activar/desactivar la función de silenciamiento automático. Cuando la función está activa,

aparece el símbolo ASQ en la pantalla.

Advertencia: la función ASQ se desactivará automáticamente cuando se active la función TSQ (CTCSS/DCS).

Activar CTCSS/DCS

Pulse la tecla TSQ para activar/desactivar la función CTCSS/DCS.

Cuando la función está activa:

Aparece el símbolo CTC o DCS en la pantalla.

La radio solo recibirá señales que contengan el código/tono CTCSS/DCS correspondiente.

La función Roger Beep se desactiva automáticamente.

Función de eco

La función de eco añade un efecto de eco a la voz que está transmitiendo.

Pulse la tecla ECHO para activar/desactivar la función de eco. Cuando la función está activada, aparece el símbolo ECHO en la pantalla.

Sonido de teclas

Pulse la tecla FUN y, a continuación, la tecla ASQ para activar/desactivar el sonido de teclas. Cuando la función está activada, aparece el símbolo BR en la pantalla.

Función TOT

La función de temporizador limita la duración máxima de una transmisión continua. Si mantiene pulsado el botón PTT durante demasiado tiempo, la radio dejará de transmitir automáticamente tras un número determinado de segundos.

Pulse la tecla FUN y, a continuación, la tecla TSQ. Gire el mando CH para seleccionar OFF (función desactivada) o uno de los valores entre 15 y 600 segundos, en incrementos de 15 segundos. El ajuste predeterminado es de 180 segundos.

Cuando la transmisión supera la duración establecida, la radio dejará de transmitir automáticamente.

Búsqueda de canales

Pulse la tecla SC para activar la función de búsqueda de canales. El símbolo SC parpadea en la pantalla. Gire el mando CH hacia la izquierda o hacia la derecha para ajustar la dirección de búsqueda.

Advertencia: solo se buscarán los canales guardados en la memoria.

Para eliminar un canal de la lista de búsqueda, pulse la tecla FUN. Después de que el símbolo FUN desaparezca de la pantalla, pulse la tecla SC. El canal actual dejará de buscarse. Para volver a añadir el canal a la lista de escaneo, repita los pasos anteriores.

También puede añadir o eliminar un canal de la lista de escaneo

accediendo al menú n.º 2, ESCANEAR.

Almacenamiento de canales

Pulse la tecla MEM. La radio entrará en modo de almacenamiento de canales. Hay 8 memorias disponibles.

Seleccione el canal.

Mantenga pulsada la tecla MEM. El símbolo MEM 1 parpadeará en la pantalla. Gire el mando CH hasta llegar a la memoria deseada (MEM 1 - MEM 8). Mantenga pulsada la tecla MEM de nuevo. El número de memoria dejará de parpadear. El canal se ha guardado en la posición seleccionada.

Para navegar por las memorias, pulse brevemente la tecla MEM, gire el mando CH para cambiar el número de memoria y pulse la tecla FRQ para visualizar la frecuencia guardada en una posición de memoria específica.

Pulse brevemente la tecla MEM para volver al funcionamiento normal. El último canal utilizado se mostrará en la pantalla.

Noise Blanker

La función de supresión de ruido elimina o reduce el ruido de muy corta duración. Pulse la tecla FUN y luego la tecla MEM para activar o desactivar la función de supresión de ruido. Cuando la función está activa, aparece el símbolo NB en la pantalla.

Dual Watch

Cuando la función está activa, la radio monitoriza dos canales diferentes simultáneamente.

Gire el mando CH para seleccionar el primer canal y, a continuación, pulse la tecla DW. El símbolo DW parpadea en la pantalla. Seleccione el segundo canal. Pulse la tecla DW de nuevo. El símbolo DW deja de parpadear y la radio comienza a monitorizar y mostrar los dos canales consecutivamente. Pulse cualquier tecla para salir del modo de escucha dual.

Roger Beep

El tono Roger es un pitido corto que la radio emite inmediatamente después de soltar el botón PTT. Este pitido corto sirve para confirmar el final de la transmisión.

Pulse la tecla FUN y luego la tecla DW. Girando el mando CH, seleccione la opción OFF (función desactivada) o uno de los 8 tonos disponibles.

Bloqueo de teclas

Pulse la tecla FUN y luego la tecla EXT para bloquear las teclas. Aparece LOCK en la pantalla cada vez que pulse una tecla. Pulse la tecla FUN y luego la tecla EXT para desbloquear las teclas. Aparecerá UNLOCK en la pantalla.

Restablecer

Apague la radio.

Mantenga pulsada la tecla FRQ mientras vuelve a encender la radio. Aparecerá RESET en la pantalla. La configuración de la radio se ha restablecido a los valores de fábrica.

Programando el canal actual

Pulse la tecla PRG para acceder al menú de programación del canal actual.

Gire el mando CH para navegar por los submenús.

Pulse la tecla PRG para acceder a un submenú.

Gire el mando CH para navegar por las opciones de un submenú.

Pulse la tecla PRG para guardar y volver al nivel anterior.

Pulse la tecla EXT para salir.

1. RXC

Opciones: CTC, DCSN, DCSI, APAGADO.

Gire el mando CH para seleccionar el código/tono RX CTCSS/DCS del canal actual.

2. TXC

Opciones: CTC, DCSN, DCSI, APAGADO.

Gire el mando CH para seleccionar el código/tono de

transmisión CTCSS/DCS del canal actual.

3.NB

Opciones: ENCENDIDO (función habilitada), APAGADO (función deshabilitada)

4.Scan

Opciones: AGREGAR (agregar el canal actual a la lista de escaneo), ELIMINAR (quitar el canal actual de la lista de escaneo).

5. Busy

Options: OFF, SQ, C/D

The Busy Lock function has two modes: Carrier and CTCSS. When in Carrier mode, the Busy Lock function will activate when the radio receives any signal. When in CTCSS mode, the Busy Lock function will activate only when it receives signals with the same CTCSS. If the received tone/code is different, the Busy Lock function will not activate.

6. REP

Opciones: APAGADO, +100 y -100.

En modo VFO, aumenta o disminuye la frecuencia en 100 kHz.

Menú de configuración adicional

Pulse la tecla PRG para acceder al menú.

Gire el mando CH para navegar por los submenús.

Pulse la tecla PRG para acceder a un submenú.

Gire el mando CH para navegar por las opciones de un submenú.

Pulse la tecla PRG para guardar y volver al nivel anterior.

Pulse la tecla EXT para salir del menú.

Atención: Los ajustes del menú solo son válidos para el canal y la norma actuales.

Pulse la tecla EXT para salir.

1. TOT

Gire el mando CH para seleccionar APAGADO (función desactivada) o una de las ondas entre 15 y 600 segundos, en incrementos de 15 segundos. El ajuste predeterminado es de 180 segundos.

2. Step

En el modo VFO, seleccione el paso de frecuencia: 5 kHz, 10 kHz, 100 kHz, 1 MHz.

3. RB

Opciones: APAGADO, 1 - 8 (tonos de pitido).

4. SCN

Opciones: TI y SQ

TI: durante el escaneo de frecuencias, si la radio recibe una señal, el escaneo se detiene durante 5 segundos (según la configuración del menú SCT) y se reanuda si no se ha registrado ninguna comunicación durante este intervalo.

SQ: durante el escaneo de frecuencias, si la radio recibe una señal, el escaneo no se detiene. Si la señal dura al menos 30 segundos, el escaneo se detendrá durante 30 segundos, más otros 5 segundos (según la configuración del menú SCT). Si no se ha registrado ninguna comunicación durante este intervalo de 35 segundos, el escaneo se reanuda.

5. SCT

Opciones: 5 s, 10 s, 15 s

Tras 5, 10 o 15 segundos, se reanudará el escaneo.

6. BEP

Opciones: ENCENDIDO (sonido de tecla activo), APAGADO (sonido de tecla inactivo).

Especificaciones técnicas

Modulación	AM/FM
------------	-------

Rango de frecuencia	26.965 - 27.405 MHz
Impedancia de antena	50 Ohm
Tensión de alimentación	12V
Transmisión	
Precisión de frecuencia	+/- 300Hz
Potencia de emisión	4W
Interferencia de emisión	< 4nW (54dBm)
Respuesta de audio	300HZ - 3KHZ in AM/FM
Potencia emitida en el canal adyacente	< 20 μ w
Sensibilidad del micrófono	3mV
Corriente máxima	11A
Distorsión modulada simple	< 5%
Recepción	
Sensibilidad máxima a 20 dB SINAD	113 dBm FM 103 dBm AM
Respuesta de frecuencia	300Hz - 3KHz AM/FM
Selectividad del canal adyacente	60dB

Sensibilidad de silenciamiento	min. 0.2 uv 120 dBm max. 1 mV - 47 dBm
Potencia de audio máxima	3W
Corriente máxima	0.3A / 1.2A max.

Declaración simplificada de conformidad de la UE

ONLINESHOP SRL declara que la radio CB y de radioaficionado PNI Escort High Power 60 cumple con la Directiva RED 2014/53/UE y la Directiva RoHS 2011/65/UE. El texto completo de la declaración de conformidad de la UE está disponible en la siguiente dirección de internet:

<https://www.mypni.eu/products/10996/download/certifications>

Avertissements de sécurité

Avant d'utiliser ce produit, veuillez lire attentivement le mode d'emploi. Conservez ce manuel pour toute consultation ultérieure.

Avant d'utiliser la radio, connectez l'antenne. Vérifiez le TOS (taux d'ondes stationnaires) avant d'émettre.

La radio ne contient aucune pièce réparable par l'utilisateur. Veuillez contacter un centre de service agréé.

Pour éviter tout risque d'incendie, utilisez uniquement une source d'alimentation adaptée.

Ne tentez pas de régler la radio en conduisant ; c'est dangereux. Cette radio est conçue pour une alimentation de 12 V CC. N'utilisez aucune autre tension que celle spécifiée pour alimenter la radio.

Ne connectez pas l'antenne et ne la touchez pas pendant l'émission ; risque de brûlure ou d'électrocution.

Ne touchez pas les composants électroniques internes de la radio avec des objets métalliques ; risque d'électrocution.

N'exposez pas la radio à la lumière directe du soleil.

Ne placez aucun objet sur le boîtier de la radio afin de ne pas entraver son refroidissement.

Il est important d'éteindre la radio avant de démarrer le moteur afin d'éviter tout dommage dû à la tension de démarrage

élevée.

N'émettez pas pendant une période prolongée ; la radio peut chauffer. Tenir la radio hors de portée des enfants.

Avertissements importants

Respectez la réglementation relative à la puissance maximale autorisée pour l'utilisation de la radio (CB ou radioamateur). Utilisez uniquement les fréquences allouées à la CB ou à votre licence de radioamateur.

L'émission sur les fréquences radioamateurs sans licence est interdite et passible de poursuites judiciaires.

Installation de la radio

Pour l'installation, choisissez un emplacement aussi simple et pratique que possible. La radio et les câbles ne doivent pas gêner le conducteur ni les passagers.

Pour installer la radio, utilisez le support et les vis fournis.

Choisissez l'emplacement où vous fixerez le support du microphone et assurez-vous que le câble du microphone soit suffisamment long pour atteindre le conducteur sans interférer avec les commandes du véhicule.

Installation de l'antenne

L'antenne doit être correctement installée et éloignée des

lignes électriques et des objets métalliques de grande taille. Ne touchez pas l'antenne pendant l'émission. Le champ électromagnétique peut être dangereux à courte distance, en particulier à forte puissance d'émission.

Lors du choix d'une antenne, gardez à l'esprit qu'en général, plus l'antenne est longue, plus la portée de communication est grande.

Installez l'antenne sur le toit du véhicule, sur une surface métallique. Si vous possédez déjà une antenne FM, l'antenne CB doit être placée plus haut.

Veillez à ne pas pincer ni aplatir le câble coaxial afin d'éviter tout risque de court-circuit.

Branchage de l'alimentation

La radio est protégée contre l'inversion de polarité. Toutefois, avant de la mettre en marche, il est recommandé de vérifier toutes les connexions.

La radio doit être alimentée en 12 V CC.

Pour alimenter la radio, nous recommandons d'utiliser la prise allume-cigare fournie. Celle-ci est équipée d'un fusible de 16 A. Si le fusible est grillé, ne le remplacez pas par un fusible de valeur différente.

Présentation du produit

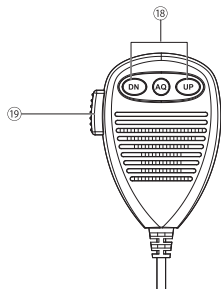
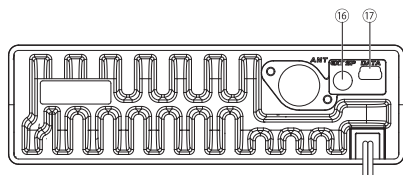
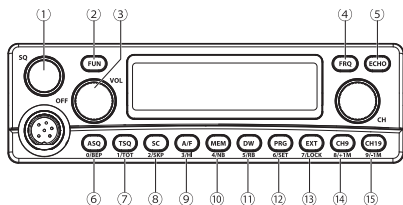

Touche		Fonction principale en appuyant sur la touche	Fonction secondaire en appuyant sur la touche FUN
1	SQ	Squelch manuel	-
2	OFF VOL	Mise sous/hors tension	-
		Volume	

3	FUN	Activer la fonction secondaire des touches	-
4	ASQ 0/BEEP	Squelch automatique	Activer/désactiver le bip de la touche
		Chiffre 0	
5	TSQ 1/TOT	Activer/désactiver CTCSS/DCS	Activer/désactiver et sélectionner la durée du temporisateur
		Chiffre 1	
6	SC 2/SKP	Activer/désactiver le balayage des canaux	Supprimer/ajouter un canal à la liste de balayage
		Chiffre 2	
7	A/F 3/HI	Sélection AM/FM	-
		Chiffre 3	
8	MEM 4/NB	Mémoire des chaînes	Activer/désactiver le Noise Blanker
		Chiffre 4	
9	DW 5/RB	Activer/désactiver la double veille	Activer/désactiver et sélectionner la tonalité Roger Beep
		Chiffre 5	

10	PRG 6/SET	Menu des paramètres du canal	Menu des paramètres supplémentaires
		Chiffre 6	
11	EXT 7/LOCK	Quitter	Activer/désactiver le verrouillage des touches
		Chiffre 7	
12	CH9 8/+1M	Canal 9	En mode VFO, augmente la fréquence de 1 MHz
		Chiffre 8	
13	CH19 9/-1M	Canal 19	En mode VFO, diminue la fréquence de 1 MHz
		Chiffre 9	
14	FRQ	Affichage de la fréquence	-
15	ECHO	Activer/désactiver la fonction Echo	-
16	PTT	Appuyez sur la touche pour émettre, relâchez-la pour recevoir	-

17	DN UP ASQ	Canal +/-	-
		Activer/Désactiver ASQ	
18	EXT SP	Connecteur haut- parleur externe	-
19	DATA	Connecteur pour câble de programmation	-
B	ANT	Connecteur d'antenne	-

Aperçu de l'écran

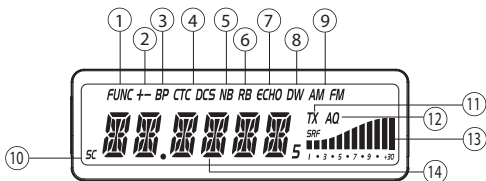

1	FUNC	La touche FUNC est enfoncée. Combinée à une autre touche, elle active sa fonction secondaire.
2	+ -	Mode de décalage de fréquence actif
3	BP	Fonction de tonalité des touches active

4	CTC DCS	Mode CTCSS ou DCS actif
5	NB	Fonction de suppression du bruit active
6	RB	Fonction de bip de confirmation active
7	ECHO	Fonction d'écho active
8	DW	Fonction de double veille active
9	AM FM	Modulation AM ou FM active
10	M1, M2 M3, M4	Mémoire des canaux
11	SC	Fonction de balayage des canaux active
12	TX RX	Indicateur d'émission (TX) et de réception (RX)
13	AQ SQ	Squelch automatique (AQ) ou manuel actif
14	SRF	Indicateur de signal/alimentation
15	---.---	Indicateur de fréquence ou de numéro de canal

Mise en marche/arrêt de la radio et réglage du volume

Tournez le bouton OFF/VOL dans le sens horaire pour allumer la radio. Continuez à tourner le bouton pour régler le volume. Tournez le bouton OFF/VOL dans le sens antihoraire pour

éteindre la radio.

Sélection des chaînes

Pour sélectionner une chaîne, tournez le bouton CH de la radio dans les deux sens ou appuyez sur les touches DN et UP du microphone.

Sélection des canaux d'urgence 9/19

Appuyez sur les touches CH9 et CH19 pour passer rapidement aux canaux d'urgence 9/19. Appuyez à nouveau sur les touches pour revenir au canal d'origine.

Sélection standard

Éteignez la radio.

Maintenez la touche TSQ enfoncée tout en rallumant la radio. Tournez le bouton CH pour sélectionner la norme correspondant au pays dans lequel vous vous trouvez : EU, UK, PL, DE, IN, US, NZ, CE.

Éteignez puis rallumez la radio.

Veuillez consulter les tableaux répertoriant les normes, les chaînes et les fréquences à la fin du manuel.

Sélectionnez la modulation AM/FM

Appuyez sur la touche A/F pour passer de la bande AM à la bande FM.

Avertissement : toutes les normes ne prennent pas en charge la modulation AM. Veuillez vous reporter au tableau des normes et des fréquences à la fin du manuel.

Mode canal/fréquence

Éteignez la radio.

Maintenez la touche FUN enfoncée tout en allumant la radio.

Tournez le bouton CH pour sélectionner CH (mode canal) ou VFO (mode fréquence).

Éteignez puis rallumez la radio.

Affichage de la fréquence ou du numéro de canal en mode CH

En mode canal (CH), appuyez sur la touche FRQ pour basculer entre l'affichage du numéro de canal (par exemple CH-22) et l'affichage de la fréquence (par exemple 27,225).

Modification de la fréquence en mode VFO

En mode fréquence (VFO), appuyez sur la touche FRQ. L'écran affiche le mode d'ajout manuel de fréquence (--.--- --).

Appuyez sur les touches 0 à 9 pour ajouter la fréquence souhaitée.

Fonctions

Squelch manuel (SQ)

Tournez le bouton SQ dans le sens horaire jusqu'à ce que le

bruit de fond disparaît. Plus vous tournez le bouton vers la droite, plus la radio ne captera que les signaux les plus puissants.

Attention : pour utiliser la fonction de squelch manuel, la fonction de squelch automatique doit être désactivée.

Squelch automatique (ASQ)

Appuyez sur la touche ASQ pour activer/désactiver la fonction de squelch automatique. Lorsque la fonction est active, le symbole ASQ apparaît à l'écran.

Avertissement : la fonction ASQ sera automatiquement désactivée lorsque la fonction TSQ (CTCSS/DCS) sera activée.

Activer CTCSS/DCS

Appuyez sur la touche TSQ pour activer/désactiver la fonction CTCSS/DCS.

Lorsque la fonction est active :

Le symbole CTC ou DCS apparaît à l'écran.

La radio ne recevra que les signaux contenant le code/la tonalité CTCSS/DCS correspondant(e).

La fonction Roger Beep est automatiquement désactivée.

Fonction Echo

La fonction Echo ajoute un effet d'écho à la voix que vous transmettez.

Appuyez sur la touche ECHO pour activer/désactiver la fonction Echo. Lorsque la fonction est activée, le symbole ECHO apparaît à l'écran.

Bip des touches

Appuyez sur la touche FUN, puis sur la touche ASQ pour activer/désactiver le bip des touches. Lorsque la fonction est activée, le symbole BR s'affiche à l'écran.

Fonction TOT

La fonction Time-Out Timer limite la durée maximale d'une transmission continue. Si vous maintenez le bouton PTT enfoncé trop longtemps, la radio arrête automatiquement la transmission après un certain nombre de secondes.

Appuyez sur la touche FUN, puis sur la touche TSQ. Tournez le bouton CH pour sélectionner OFF (fonction désactivée) ou l'une des durées comprises entre 15 et 600 secondes, par incréments de 15 secondes. Le réglage par défaut est 180 secondes.

Lorsque la transmission dépasse la durée définie, la radio cesse automatiquement d'émettre.

Balayage des canaux

Appuyez sur la touche SC pour activer la fonction de balayage des canaux. Le symbole SC clignote à l'écran. Tournez le bouton CH vers la gauche ou vers la droite pour régler le sens du

balayage.

Avertissement : seuls les canaux enregistrés dans la mémoire seront balayés.

Pour supprimer une chaîne de la liste de recherche, appuyez sur la touche FUN. Une fois que le symbole FUNC a disparu de l'écran, appuyez sur la touche SC. La chaîne actuelle ne sera plus recherchée. Pour rajouter la chaîne à la liste de recherche, répétez les étapes ci-dessus.

Vous pouvez également supprimer ou ajouter une chaîne à la liste de recherche en accédant au menu n° 2 SCAN.

Mémorisation des chaînes

Appuyez sur la touche MEM. La radio passe en mode de mémorisation des chaînes. Il y a 8 mémoires disponibles.

Sélectionnez la chaîne.

Appuyez sur la touche MEM et maintenez-la enfoncée. Le symbole MEM 1 clignote à l'écran. Tournez le bouton CH jusqu'à atteindre la mémoire souhaitée (MEM 1 - MEM 8). Appuyez à nouveau sur la touche MEM et maintenez-la enfoncée. Le numéro de mémoire cesse de clignoter. Le canal est désormais enregistré à la position sélectionnée.

Pour naviguer parmi les mémoires, appuyez brièvement sur la touche MEM, tournez le bouton CH pour modifier le numéro de mémoire, appuyez sur la touche FRQ pour afficher la fréquence enregistrée dans une position mémoire spécifique.

Appuyez brièvement sur la touche MEM pour revenir au fonctionnement normal. Le dernier canal utilisé s'affiche à l'écran.

Noise Blanker

La fonction Noise Blanker élimine ou réduit les bruits de très courte durée.

Appuyez sur la touche FUN, puis sur la touche MEM pour activer/désactiver la fonction Noise Blanker. Lorsque la fonction est active, le symbole NB apparaît à l'écran.

Dual Watch

Lorsque cette fonction est activée, la radio surveille deux canaux différents simultanément.

Tournez le bouton CH pour sélectionner le premier canal, puis appuyez sur la touche DW. Le symbole DW clignote à l'écran. Sélectionnez le deuxième canal. Appuyez à nouveau sur la touche DW. Le symbole DW cesse de clignoter et la radio commence à surveiller et à afficher les deux canaux consécutivement.

Appuyez sur n'importe quelle touche pour quitter le mode Dual Watch.

Roger Beep

Le bip de confirmation est un bip court que la radio émet

immédiatement après le relâchement du bouton PTT. Ce bip court sert à confirmer la fin de la transmission.

Appuyez sur la touche FUN, puis sur la touche DW. En tournant le bouton CH, sélectionnez l'option OFF (fonction désactivée) ou l'une des 8 tonalités disponibles.

Verrouillage des touches

Appuyez sur la touche FUN, puis sur la touche EXT pour verrouiller les touches. LOCK s'affiche à l'écran chaque fois que vous appuyez sur une touche.

Appuyez sur la touche FUN, puis sur la touche EXT pour déverrouiller les touches. UNLOCK s'affiche à l'écran.

Réinitialisation

Éteignez la radio.

Maintenez la touche FRQ enfoncée tout en rallumant la radio. RESET s'affiche à l'écran. Les réglages de la radio ont été réinitialisés aux valeurs d'usine par défaut.

Programmation de la chaîne actuelle

Appuyez sur la touche PRG pour accéder au menu de programmation de la chaîne actuelle.

Tournez le bouton CH pour naviguer dans les sous-menus. Appuyez sur la touche PRG pour accéder à un sous-menu.

Tournez le bouton CH pour naviguer parmi les options d'un sous-menu.

Appuyez sur la touche PRG pour enregistrer et revenir au niveau précédent.

Appuyez sur la touche EXT pour quitter.

1. RXC

Options : CTC, DCSN, DCSI, OFF.

Tournez le bouton CH pour sélectionner le code/la tonalité CTCSS/DCS RX du canal actuel.

2. TXC

Options: CTC, DCSN, DCSI, OFF.

Tournez le bouton CH pour sélectionner le code/la tonalité CTCSS/DCS TX du canal actuel.

3.NB

Options : ON (fonction activée), OFF (fonction désactivée)

4.Scan

Options : AJOUTER (ajouter le canal actuel à la liste de balayage), SUPPRIMER (supprimer le canal actuel de la liste de balayage).

5. Busy

Options : OFF, SQ, C/D

La fonction de verrouillage d'occupation possède deux modes: porteuse et CTCSS. En mode porteuse, elle s'active dès que la radio reçoit un signal. En mode CTCSS, elle s'active uniquement lors de la réception de signaux avec le même code CTCSS. Si la tonalité ou le code reçu est différent, la fonction de verrouillage d'occupation reste inactive.

6. REP

Options : Désactivé, + 100 et -100.

En mode VFO, augmente ou diminue la fréquence par incréments de 100 kHz.

Menu des paramètres supplémentaires

Appuyez sur la touche PRG pour accéder au menu.

Tournez le bouton CH pour naviguer dans les sous-menus.

Appuyez sur la touche PRG pour accéder à un sous-menu.

Tournez le bouton CH pour parcourir les options d'un sous-menu.

Appuyez sur la touche PRG pour enregistrer et revenir au niveau précédent.

Appuyez sur la touche EXT pour quitter le menu.

Attention : les réglages du menu ne sont valides que pour le canal et la norme actuels.

Appuyez sur la touche EXT pour quitter.

1. TOT

Tournez le bouton CH pour sélectionner OFF (fonction désactivée) ou l'une des durées d'onde comprises entre 15 et 600 secondes, par incréments de 15 secondes. Le réglage par défaut est de 180 secondes.

2. Step

En mode VFO, choisissez le pas de fréquence : 5 kHz, 10 kHz, 100 kHz, 1 MHz.

3. RB

Options : OFF, 1 - 8 (bips sonores).

4. SCN

Options : TI et SQ

TI : lors d'une recherche de fréquences, si la radio reçoit un signal, la recherche s'interrompt pendant 5 secondes (selon le réglage effectué dans le menu SCT) et reprend si aucune communication n'a été enregistrée pendant cet intervalle.

SQ : lors d'une recherche de fréquences, si la radio reçoit un signal, la recherche ne s'interrompt pas. Si le signal dure au moins 30 secondes, la recherche s'interrompt pendant 30 secondes, plus 5 secondes supplémentaires (selon le réglage

effectué dans le menu SCT). Si aucune communication n'a été enregistrée pendant ces 35 secondes, la recherche reprend.

5. SCT

Options: 5s, 10s, 15s

Après 5, 10 ou 15 secondes, l'analyse reprendra.

6. BEP

Options : ON (son des touches actif), OFF (son des touches inactif).

Spécifications techniques

Modulation	AM/FM
Gamme de fréquences	26.965 - 27.405 MHz
Impédance d'antenne	50 Ohm
Tension d'alimentation	12V
Transmission	
Précision de fréquence	+/- 300Hz
Puissance d'émission	4W
Interférences d'émission	< 4nW (54dBm)
Réponse audio	300HZ - 3KHZ in AM/FM

Puissance émise sur le canal adjacent	< 20 μ w
Sensibilité du microphone	3mV
Courant maximal	11A
Distorsion simple modulée	< 5%
Réception	
Sensibilité maximale à 20 dB SINAD	113 dBm FM 103 dBm AM
Réponse en fréquence	300Hz - 3KHz AM/FM
Sélectivité du canal adjacent	60dB
Sensibilité du silencieux	min. 0.2 uv 120 dBm max. 1 mV - 47 dBm
Puissance audio maximale	3W
Courant maximal	0.3A / 1.2A max.

Déclaration simplifiée de conformité de l'UE

ONLINESHOP SRL déclare que le radio CB et radioamateur PNI Escort High Power 60 est conforme à la directive RED 2014/53/UE et à la directive RoHS 2011/65/UE. Le texte intégral de la déclaration de conformité UE est disponible à l'adresse internet suivante:

<https://www.mypni.eu/products/10996/download/certifications>

Biztonsági figyelmeztetések

A termék használata előtt kérjük, olvassa el figyelmesen a használati utasítást. Őrizze meg ezt a kézikönyvet későbbi hivatkozás céljából.

A rádió használata előtt csatlakoztassa az antennát. Ellenőrizze az SWR-t adás előtt.

A rádió nem tartalmaz felhasználó által javítható alkatrészeket. Kérjük, forduljon egy hivatalos szervizközponthoz.

A tűzveszély elkerülése érdekében csak megfelelő áramforrást használjon.

Ne próbálja meg beállítani a rádiót vezetés közben; ez veszélyes. Ez a rádió 12V DC tápegységre van tervezve. Ne használjon más feszültséget a rádió táplálására.

Ne csatlakoztassa vagy érintse meg az antennát adás közben, égési vagy áramütés veszélye áll fenn.

Ne érintse meg a rádió belső elektromos részeit fém tárgyakkal; áramütés veszélye áll fenn.

Ne tegye ki a rádiót közvetlen napfénynek.

Ne helyezzen tárgyakat a rádió testére, hogy ne akadályozza annak hűtését.

Fontos, hogy a rádiót kapcsolja ki a motor indítása előtt, hogy elkerülje a magas indítófeszültség okozta károkat.

Ne adjon hosszú ideig, mert a rádió felmelegedhet.

Tartsa távol a rádiót gyermekektől.

Fontos figyelmeztetések

Tartsa tiszteletben a rádió használatának módjára vonatkozó maximális teljesítményre vonatkozó előírásokat (CB vs. amatőr rádió). Csak a CB-re vagy az amatőr rádióengedélyére kiosztott frekvenciákat használja.

Engedély nélküli adás amatőr rádiófrekvenciákon tilos és törvény által büntetendő.

A rádió telepítése

A telepítéshez válasszon egy olyan helyet, amely a lehető legegyszerűbb és legpraktikusabb. A rádió és a kábelek nem zavarhatják a vezetőt vagy az utasokat.

A rádió telepítéséhez használja a csomagban található konzolt és csavarokat.

Válassza ki azt a helyet, ahol a mikrofon tartóját rögzíti, és ne feledje, hogy a mikrofon vezetéke el kell érje a vezetőt anélkül, hogy zavarná a jármű vezérlőit.

Az antenna telepítése

Az antennát helyesen kell felszerelni, távol a távvezetésektől vagy nagy fém tárgyaktól.

Ne érintse meg az antennát adás közben. Az elektromágneses

mező rövid távolságokon veszélyes lehet, különösen nagy adóteljesítmények esetén.

Antenna választásakor vegye figyelembe, hogy általában minél hosszabb az antenna, annál nagyobb a kommunikációs távolság.

Szerelje fel az antennát a jármű tetejére, fém felületre.

Ha már van telepítve FM rádióantennája, a CB antennának magasabbnak kell lennie ennél.

Ügyeljen arra, hogy ne csípje meg vagy lapítsa el a koaxiális kábelt, hogy elkerülje a rövidzárlat kockázatát.

Csatlakozás az áramforráshoz

A rádió védett a fordított polaritás ellen. Azonban mielőtt bekapcsolná, ajánlott ellenőrizni az összes csatlakozást.

A rádiót 12V DC-vel kell táplálni.

A rádió táplálásához javasoljuk a csomagban található szivargyújtó aljzat használatát. Ez tartalmaz egy 16A-es biztosítékot. Ha a biztosíték kiégett, ne cserélje le más értékű biztosítékra.

Termék áttekintés

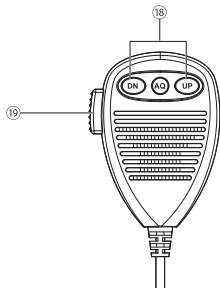
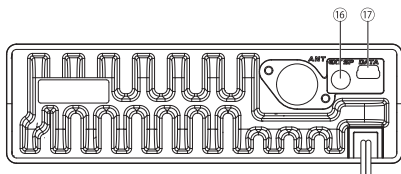
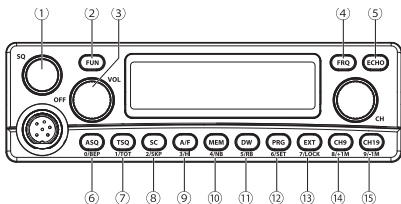

Kulcs		Fő funkció a kulcs megnyomásával	Másodlagos funkció a FUN gomb megnyomásával
1	SQ	Kézi zajzár	-
2	OFF VOL	Bekapcsolás/ kikapcsolás	-
		Hangerő	

3	FUN	A gombok másodlagos funkciójának aktiválása	
4	ASQ 0/BEP	Automatikus zajzár	A gombhang engedélyezése/ letiltása
		0. számjegy	
5	TSQ 1/TOT	CTCSS/DCS engedélyezése/ letiltása	Időtűllépés időtartamának engedélyezése/ letiltása és kiválasztása
		1. számjegy	
6	SC 2/SKP	Csatorna szkennelés engedélyezése/ letiltása	Csatorna eltávolítása/ hozzáadása a szkennelési listához
		2. számjegy	
7	A/F 3/HI	AM/FM kiválasztás	-
		3. számjegy	
8	MEM 4/NB	Csatorna memória	Zajcsökkentő engedélyezése/ letiltása
		4. számjegy	

9	DW 5/RB	Kettős figyelés engedélyezése/letiltása	Roger Beep hang engedélyezése/letiltása és kiválasztása
		5. számjegy	
10	PRG 6/SET	Csatorna beállítások menü	További beállítások menü
		6. számjegy	
11	EXT 7/LOCK	Kilépés	Billentyűzár engedélyezése/letiltása
		7. számjegy	
12	CH9 8/+1M	9-es csatorna	VFO módban 1 MHz-cel növeli a frekvenciát
		8. számjegy	
13	CH19 9/-1M	19-es csatorna	VFO módban 1 MHz-cel csökkenti a frekvenciát
		9. számjegy	
14	FRQ	Frekvencia kijelző	-
15	ECHO	Visszhang funkció engedélyezése/letiltása	-

16	PTT	Nyomja meg a gombot az adáshoz, engedje el a vételhez	-
17	DN UP ASQ	Csatorna + / -	-
		ASQ engedélyezése/ letiltása	
18	EXT SP	Külső hangszóró csatlakozó	-
19	DATA	Programozó kábel csatlakozó	-
B	ANT	Antenna csatlakozó	-

Képernyő áttekintése

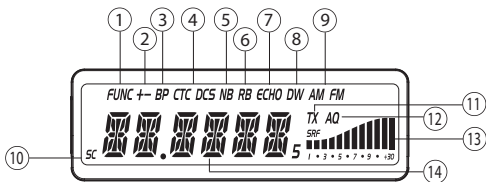

1	FUNC	A FUNC gombot megnyomták. Egy másik gombbal kombinálva aktiválja az adott gomb másodlagos funkcióját.
2	+/-	Frekvenciaváltás mód aktív

3	BP	Billentyűhang funkció aktív
4	CTC DCS	CTCSS vagy DCS mód aktív
5	NB	Zajszűrés funkció aktív
6	RB	Roger sípoló funkció aktív
7	ECHO	Visszhang funkció aktív
8	DW	Kettős figyelés funkció aktív
9	AM FM	AM vagy FM moduláció aktív
10	M1, M2 M3, M4	Csatornamemória
11	SC	Csatornakeresés funkció aktív
12	TX RX	Adás (TX) és vétel (RX) jelzőfény
13	AQ SQ	Automatikus zajzár (AQ) vagy manuális zajzár aktív
14	SRF	Jel/Tápellátás jelzőfény
15	--- ---	Frekvencia vagy csatornaszám jelzőfény

Rádió be- és kikapcsolása, valamint hangerő beállítása

Fordítsa az OFF/VOL gombot az óramutató járásával megegyező irányba a rádió bekapcsolásához. Folytassa a gomb forgatását a hangerő beállításához. Fordítsa az OFF/VOL gombot az óramutató járásával ellentétes irányba a rádió kikapcsolásához.

Csatorna kiválasztása

A csatorna kiválasztásához forgassa a rádió CH gombját mindkét irányba, vagy nyomja meg a mikrofonon a DN és UP gombokat.

Vészhelyzeti csatorna kiválasztása 9/19

Nyomja meg a CH9 és a CH19 gombokat, hogy gyorsan átváltson a 9/19 vészhelyzeti csatornákra. Nyomja meg újra a gombokat, hogy visszatérjen az eredeti csatornára.

Standard kiválasztás

Kapcsolja ki a rádiót.

Tartsa lenyomva a TSQ gombot, miközben visszakapcsolja a rádiót.

Forgassa el a CH gombot, hogy kiválassza az országának megfelelő szabványt: EU, UK, PL, DE, IN, US, NZ, CE.

Kapcsolja ki, majd vissza a rádiót.

Kérjük, ellenőrizze a kézikönyv végén található táblázatokat a szabványokkal, csatornákkal és frekvenciákkal.

AM/FM moduláció kiválasztása

Nyomja meg az A/F gombot az AM és FM közötti váltáshoz.

Figyelem: nem minden szabvány támogatja az AM modulációt. Kérjük, tekintse meg a kézikönyv végén található szabványok

és frekvenciák táblázatát.

Csatorna / Frekvencia mód

Kapcsolja ki a rádiót.

Tartsa lenyomva a FUN gombot, miközben bekapcsolja a rádiót.

Forgassa el a CH gombot, hogy kiválassza a CH (csatorna mód) vagy VFO (frekvencia mód) lehetőséget.

Kapcsolja ki, majd vissza a rádiót.

Frekvencia vagy csatornaszám kijelzése CH módban

Csatorna (CH) módban nyomja meg a FRQ gombot a csatornaszám kijelzése (pl. CH-22) és a frekvencia kijelzése (pl. 27.225) közötti váltáshoz.

Frekvencia szerkesztése VFO módban

Frekvencia (VFO) módban nyomja meg a FRQ gombot. A kijelzőn megjelenik a kézi frekvencia hozzáadási mód (--.----). Nyomja meg a 0-tól 9-ig terjedő gombokat a kívánt frekvencia hozzáadásához.

Funkciók

Kézi zajzár (SQ)

Forgassa el az SQ gombot az óramutató járásával megegyező

irányba, amíg a háttérzaj el nem tűnik. Minél tovább forgatja jobbra a gombot, annál erősebb jeleket fogad a rádió csak a legerősebb jeleket.

Vigyázat: A kézi zajzár funkció használatához az automatikus zajzár funkciót ki kell kapcsolni.

Automatikus zajzár (ASQ)

Nyomja meg az ASQ gombot az automatikus zajzár funkció aktiválásához/deaktiválásához. Amikor a funkció aktív, az ASQ szimbólum megjelenik a kijelzőn.

Figyelem: az ASQ funkció automatikusan kikapcsol, amikor a TSQ (CTCSS/DCS) funkció aktívvá válik.

CTCSS/DCS aktiválása

Nyomja meg a TSQ gombot a CTCSS/DCS funkció aktiválásához/deaktiválásához.

Amikor a funkció aktív:

A CTC vagy DCS szimbólum megjelenik a kijelzőn.

A rádió csak azokat a jeleket fogadja, amelyek tartalmazzák a megfelelő CTCSS/DCS kódot/hangot.

A Roger Beep funkció automatikusan kikapcsol.

Visszhang funkció

A Visszhang funkció visszhang effektust ad a továbbított hanghoz.

Nyomja meg az ECHO gombot a Visszhang funkció be- vagy kikapcsolásához. Amikor a funkció be van kapcsolva, az ECHO szimbólum megjelenik a képernyőn.

Billentyűhang

Nyomja meg a FUN gombot, majd az ASQ gombot a billentyűhang be- vagy kikapcsolásához. Amikor a funkció be van kapcsolva, a BR szimbólum megjelenik a képernyőn.

TOT funkció

A Time-Out Timer funkció korlátozza a folyamatos adás maximális időtartamát. Ha túl sokáig tartja lenyomva a PTT gombot, a rádió automatikusan leállítja az adást egy bizonyos másodperc után.

Nyomja meg a FUN gombot, majd a TSQ gombot. Forgassa el a CH gombot az OFF (funkció kikapcsolva) vagy a 15 és 600 másodperc közötti hullámok egyikének kiválasztásához, 15 másodperces lépésekben. Az alapértelmezett beállítás 180 másodperc.

Amikor az adás meghaladja a beállított időtartamot, a rádió automatikusan leállítja az adást.

Csatorna keresés

Nyomja meg az SC gombot a csatorna keresés funkció aktiválásához. Az SC szimbólum villog a képernyőn. Fordítsa a CH gombot balra vagy jobbra a keresési irány beállításához.

Figyelem: csak a memóriában elmentett csatornák lesznek keresve.

Egy csatorna eltávolításához a keresési listáról nyomja meg a FUN gombot. Miután a FUNC szimbólum eltűnik a képernyőről, nyomja meg az SC gombot. Az aktuális csatorna többé nem lesz keresve. A csatorna visszaadásához a keresési listára ismételve meg a fenti lépéseket.

Egy csatornát a keresési listáról eltávolíthat vagy hozzáadhat a 2. menü SCAN elérésével is.

Csatorna tárolás

Nyomja meg a MEM gombot. A rádió belép a csatorna tárolási módba. 8 memória áll rendelkezésre.

Válassza ki a csatornát.

Nyomja meg és tartsa lenyomva a MEM gombot. A MEM 1 szimbólum villog a kijelzőn. Forgassa a CH gombot, amíg el nem éri a kívánt memóriát (MEM 1 - MEM 8). Nyomja meg és tartsa lenyomva ismét a MEM gombot. A memória szám villogása megszűnik. Most a csatorna el lett tárolva a kiválasztott pozícióban.

A memóriák között való navigáláshoz röviden nyomja meg a MEM gombot, forgassa a CH gombot a memória számának megváltoztatásához, nyomja meg az FRQ gombot, hogy megjelenítse a frekvenciát, amely egy adott memória pozícióban van elmentve.

Röviden nyomja meg a MEM gombot a normál működéshez való visszatéréshez. Az utoljára használt csatorna lesz megjelenítve a kijelzőn.

Noise Blanker

A Zajcsökkentő funkció kiküszöböli vagy csökkenti a nagyon rövid távú zajokat.

Nyomja meg a FUN gombot, majd a MEM gombot a Zajcsökkentő funkció aktiválásához/deaktiválásához. Amikor a funkció aktív, az NB szimbólum megjelenik a képernyőn.

Dual Watch

Amikor a funkció aktív, a rádió két különböző csatornát figyel egyidejűleg.

Forgassa el a CH gombot az első csatorna kiválasztásához, majd nyomja meg a DW gombot. A DW szimbólum villog a képernyőn. Válassza ki a második csatornát. Nyomja meg ismét a DW gombot. A DW szimbólum villogása megszűnik, és a rádió elkezd figyelni és megjeleníteni a két csatornát egymás után.

Nyomjon meg bármelyik gombot a Kettős figyelés mód elhagyásához.

Roger Beep

A Roger Beep egy rövid sípolás, amelyet a rádió azonnal lead,

miután a PTT gombot elengedték. Ez a rövid sípolás a közvetítés befejezésének megerősítésére szolgál.

Nyomja meg a FUN gombot, majd a DW gombot. A CH gomb forgatásával válassza ki az OFF opciót (funkció letiltva) vagy a 8 elérhető hang közül egyet.

Billentyűzár

Nyomja meg a FUN gombot, majd az EXT gombot a billentyűk zárolásához. A LOCK felirat jelenik meg a képernyőn, amikor megnyom egy gombot.

Nyomja meg a FUN gombot, majd az EXT gombot a billentyűk feloldásához. Az UNLOCK felirat jelenik meg a kijelzőn.

Visszaállítás

Kapcsolja ki a rádiót.

Tartsa lenyomva a FRQ gombot, miközben visszakapcsolja a rádiót. A RESET felirat jelenik meg a kijelzőn. A rádió beállításai visszaálltak a gyári alapértékekre.

Az aktuális csatorna programozása

Nyomja meg a PRG gombot az aktuális csatorna programozási menüjének eléréséhez.

Forgassa el a CH gombot az almenük közötti navigáláshoz.

Nyomja meg a PRG gombot egy almenübe való belépéshez.

Forgassa el a CH gombot az almenü opciói közötti navigáláshoz. Nyomja meg a PRG gombot a mentéshez és a korábbi szintre való visszatéréshez.

Nyomja meg az EXT gombot a kilépéshez.

1. RXC

Opciók: CTC, DCSN, DCSI, KI.

Forgassa el a CH gombot a CTCSS/DCS RX kód/hang kiválasztásához az aktuális csatornához.

2. TXC

Opciók: CTC, DCSN, DCSI, KI.

Forgassa el a CH gombot a CTCSS/DCS TX kód/hang kiválasztásához az aktuális csatornához.

3. NB

Opciók: BE (funkció engedélyezve), KI (funkció letiltva)

4. Scan

Opciók: HOZZÁAD (aktuális csatorna hozzáadása a keresési listához), TÖRÖL (aktuális csatorna eltávolítása a keresési listából).

5. Busy

Opciók: KI, SQ, C/D

A Foglalt Zár funkciónak két módja van: Vivő és CTCSS. Vivő módban a Foglalt Zár funkció akkor aktiválódik, amikor a rádió bármilyen jelet fogad. CTCSS módban a Foglalt Zár funkció csak akkor aktiválódik, ha azonos CTCSS-sel rendelkező jelet fogad. Ha a fogadott hang/kód eltérő, a Foglalt Zár funkció nem aktiválódik.

6. REP

Opciók: KI, + 100 és -100.

VFO módban 100K-val növeli vagy csökkenti a frekvenciát.

További beállítások menü

Nyomja meg a PRG gombot a menübe való belépéshez.

Forgassa el a CH gombot az almenük közötti navigáláshoz.

Nyomja meg a PRG gombot egy almenübe való belépéshez.

Forgassa el a CH gombot az almenü opciói közötti navigáláshoz.

Nyomja meg a PRG gombot a mentéshez és a korábbi szintre való visszatéréshez.

Nyomja meg az EXT gombot a menüből való kilépéshez.

Figyelem: a menüben lévő beállítások csak az aktuális csatornára és normára érvényesek.

Nyomja meg az EXT gombot a kilépéshez.

1. TOT

Forgassa el a CH gombot az OFF (funkció letiltva) vagy a 15 és 600 másodperc közötti hullámok egyikének kiválasztásához, 15 másodperces lépésekben. Az alapértelmezett beállítás 180 másodperc.

2. Step

VFO módban válassza ki a frekvencialépést: 5K, 10K, 100K, 1M.

3. RB

Opciók: OFF, 1 - 8 (hangjelzések).

4. SCN

Opciók: TI és SQ

TI: frekvenciaszkennelés közben, ha a rádió jelet fogad, a szkennelés 5 másodpercre megáll (az SCT menüben beállított beállítástól függően), és folytatódik, ha ebben az időintervallumban nem történt kommunikáció.

SQ: frekvenciaszkennelés közben, ha a rádió jelet fogad, a szkennelés nem áll meg. Ha a jel legalább 30 másodpercig tart, a szkennelés 30 másodpercre megáll, plusz további 5 másodpercre (az SCT menüben beállított beállítástól függően). Ha ebben a 35 másodperces intervallumban nem történt kommunikáció, a szkennelés folytatódik.

5. SCT

Opciók: 5s, 10s, 15s

5, 10 vagy 15 másodperc után a szkennelés folytatódik.

6. BEP

Opciók: ON (billentyűhang aktív), OFF (billentyűhang inaktív).

Műszaki specifikációk

Moduláció	AM/FM
Frekvenciatartomány	26,965 - 27,405 MHz
Antenna impedancia	50 Ohm
Tápfeszültség	12V
Adás	
Frekvencia pontosság	+/- 300Hz
Kibocsátási teljesítmény	4W
Kibocsátási zavar	< 4nW (54dBm)
Hangválasz	300HZ - 3KHZ AM/FM
Kibocsátott teljesítmény a szomszédos csatornán	< 20 μ w
Mikrofon érzékenység	3mV

Maximális áram	11A
Modulált egyedi torzítás	< 5%
Vétel	
Maximális érzékenység 20dB sinad-nál	0,8uV 113 dBm FM 1,5uV 103 dBm AM
Frekvencia válasz	300Hz - 3KHz AM/FM
Szomszédos csatorna szelektivitás	60dB
Zajzár érzékenység	min. 0,2 μ V 120 dBm max. 1 mV - 47 dBm
Maximális hangteljesítmény	3W
Maximális áram	0,3A / 1,2A max.

Egyszerűsített EU megfeleléségi nyilatkozat

Az ONLINESHOP SRL kijelenti, hogy a CB és amatőr rádió PNI Escort High Power 60 megfelel a 2014/53/EU RED irányelvnek és a 2011/65/EU ROHS irányelvnek. Az EU megfeleléségi nyilatkozat teljes szövege elérhető a következő internetcímen: <https://www.mypni.eu/products/10996/download/certifications>

Avvertenze di sicurezza

Prima di utilizzare questo prodotto, leggere attentamente le istruzioni per l'uso. Conservare questo manuale per riferimento futuro.

Prima di utilizzare la radio, collegare l'antenna. Controllare l'SWR prima di trasmetterlo.

La radio non contiene parti riparabili dall'utente. Si prega di contattare un centro di assistenza autorizzato.

Per prevenire il rischio di incendio, utilizzare solo una fonte di alimentazione adeguata.

Non tentare di regolare la radio durante la guida; È pericoloso.

Questa radio è progettata per l'alimentazione a 12 V CC. Non utilizzare nessun altro voltage per alimentare la radio.

Non collegare o toccare l'antenna durante la trasmissione, rischio di ustioni o scosse elettriche.

Non toccare la parte elettrica interna della radio con oggetti metallici; rischio di scossa elettrica.

Non esporre la radio alla luce solare diretta.

Non appoggiare oggetti sul corpo della radio, in modo da non ostacolarne il raffreddamento.

È importante spegnere la radio prima di avviare il motore per evitare danni causati dall'elevata tensione di avviamento.

Non trasmettere per un lungo periodo di tempo, la radio

potrebbe surriscaldarsi.

Tenere la radio lontano dalla portata dei bambini.

Avvertenze importanti

Rispettare le norme relative alla potenza massima consentita per il modo in cui viene utilizzata la radio (CB vs. radioamatore). Utilizza solo le frequenze assegnate per CB o per la tua licenza di radioamatore.

La trasmissione su frequenze radioamatoriali senza licenza è vietata ed è punibile dalla legge.

Installazione della radio

Per l'installazione, scegli una posizione che sia il più semplice e pratica possibile. La radio e i cavi non devono disturbare il conducente o i passeggeri.

Per installare la radio, utilizzare la staffa e le viti incluse nella confezione.

Scegli il luogo in cui monterai la staffa del microfono e ricorda che il cavo del microfono deve raggiungere il conducente senza interferire con i comandi del veicolo.

Installazione dell'antenna

L'antenna deve essere montata correttamente e lontana da linee elettriche o oggetti metallici di grandi dimensioni.

Non toccare l'antenna durante la trasmissione. Il campo elettromagnetico può essere pericoloso a brevi distanze, soprattutto per elevate potenze di trasmissione.

Quando si sceglie un'antenna, tenere presente che, in generale, più lunga è l'antenna, maggiore è la distanza di comunicazione.

Montare l'antenna sul tetto del veicolo, su una superficie metallica.

Se hai già installato un'antenna radio FM, l'antenna CB dovrebbe essere più alta di questa.

Fare attenzione a non pizzicare o appiattire il cavo coassiale per evitare il rischio di cortocircuito.

Collegamento all'alimentazione

La radio è protetta contro l'inversione di polarità. Tuttavia, prima di accenderlo, si consiglia di controllare tutti i collegamenti.

La radio deve essere alimentata a 12 V CC.

Per alimentare la radio si consiglia di utilizzare la presa accendisigari inclusa nella confezione. Questo include un fusibile da 16 A. Se il fusibile è bruciato, non sostituirlo con un fusibile di valore diverso.

Panoramica del prodotto

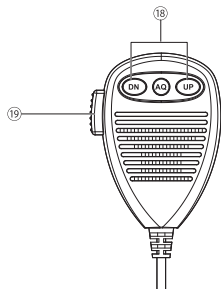
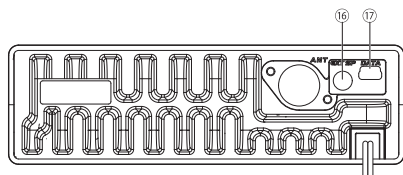
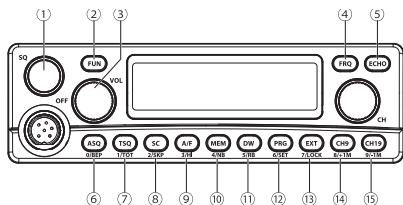

Chiave		Funzione principale premendo il tasto	Funzione secondaria premendo il tasto FUN
1	SQ	Squelch manuale	-
2	OFF VOL	Accensione/ spegnimento	-
		Volume	
3	FUN	Attiva la funzione secondaria dei tasti	

4	ASQ 0/BEP	Squelch automatico	Abilita/Disabilita il segnale acustico del tasto
		Cifra 0	
5	TSQ 1/TOT	Abilita/Disabilita CTCSS/DCS	Abilita/Disabilita e seleziona Durata timer timeout
		Cifra 1	
6	SC 2/SKP	Abilita/Disabilita la scansione dei canali	Rimuovi/ Aggiungi canale all'elenco di scansione
		Cifra 2	
7	A/F 3/HI	Selezione AM/FM	-
		Cifra 3	
8	MEM 4/NB	Memoria del canale	Abilita/Disabilita il silenziatore di rumore
		Cifra 4	
9	DW 5/RB	Abilita / Disabilita Dual Watch	Abilita/Disabilita e seleziona il tono Roger Beep
		Cifra 5	

10	PRG 6/SET	Menu delle impostazioni dei canali	Menu delle impostazioni aggiuntive
		Cifra 6	
11	EXT 7/LOCK	Uscita	Abilita/Disabilita il blocco tasti
		Cifra 7	
12	CH9 8/+1M	Canale 9	In modalità VFO, aumenta la frequenza di 1 MHz
		Cifra 8	
13	CH19 9/-1M	Canale 19	In modalità VFO, diminuisce la frequenza di 1 MHz
		Cifra 9	
14	FRQ	Visualizzazione della frequenza	-
15	ECHO	Abilita/Disabilita la funzione Echo	-
16	PTT	Premere il tasto per trasmettere, rilasciare il tasto per ricevere	-

17	DN UP ASQ	Canale + / -	-
		Abilita/Disabilita ASQ	
18	EXT SP	Connettore dell'altoparlante esterno	-
19	DATA	Connettore del cavo di programmazione	-
B	ANT	Connettore antenna	-

Panoramica dello schermo

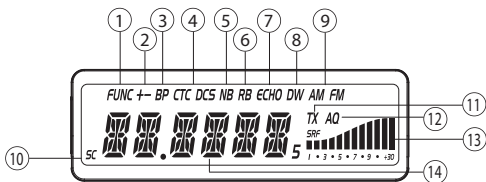

1	FUNC	È stato premuto il tasto FUNC. In combinazione con un altro tasto, attiva la funzione secondaria di quel tasto.
2	+/-	Modalità Frequency Shift attiva
3	BP	Funzione tono tasti attiva
4	CTC DCS	Modalità CTCSS o DCS attiva

5	NB	Funzione Noise Blanker attiva
6	RB	Funzione Roger Beep attiva
7	ECHO	Funzione Echo attiva
8	DW	Funzione Dual Watch attiva
9	AM FM	Modulazione AM o FM attiva
10	M1, M2 M3, M4	Memoria canale
11	SC	Funzione di scansione canale attiva
12	TX RX	Indicatore di trasmissione (TX) e ricezione (RX)
13	AQ SQ	Squelch automatico (AQ) o manuale attivo
14	SRF	Indicatore segnale/potenza
15	---.---	Indicatore di frequenza o numero di canale

Accensione/spegnimento della radio e regolazione del volume

Ruotare la manopola OFF/VOL in senso orario per accendere la radio. Continuare a ruotare la manopola per regolare il volume. Ruotare la manopola OFF/VOL in senso antiorario per spegnere la radio.

Selezione del canale

Per selezionare un canale, ruotare la manopola CH sulla radio in entrambe le direzioni o premere i tasti DN e UP sul microfono.

Selezione canale di emergenza 9/19

Premere il tasto CH9 e il tasto CH19 per passare rapidamente ai canali di emergenza 9/19. Premere nuovamente i tasti per tornare al canale originale.

Selezione standard

Spegni la radio.

Tenere premuto il tasto TSQ mentre si riaccende la radio.

Ruotare la manopola CH per selezionare lo standard corrispondente al paese in cui ci si trova: EU, UK, PL, DE, IN, US, NZ, CE.

Spegni e riaccendi la radio.

Si prega di controllare le tabelle con standard, canali e frequenze alla fine del manuale.

Seleziona la modulazione AM/FM

Premere il tasto A/F per passare da AM a FM e viceversa.

Attenzione: non tutti gli standard supportano la modulazione AM. Si prega di fare riferimento alla tabella degli standard e delle frequenze alla fine del manuale.

Modalità canale / frequenza

Spegni la radio.

Tenere premuto il tasto FUN mentre si accende la radio.

Ruotare la manopola CH per selezionare CH (modalità canale) o VFO (modalità frequenza).

Spegni e riaccendi la radio.

Visualizzazione della frequenza o del numero del canale in modalità CH

Nella modalità canale (CH), premere il tasto FRQ per passare dalla visualizzazione del numero del canale (ad es. CH-22) alla visualizzazione della frequenza (ad es. 27.225).

Modifica della frequenza in modalità VFO

In modalità frequenza (VFO), premere il tasto FRQ. Il display visualizzerà la modalità di aggiunta manuale della frequenza (--.-- --). Premere i tasti da 0 a 9 per aggiungere la frequenza desiderata.

Funzioni

Squelch manuale (SQ)

Ruotare la manopola SQ in senso orario fino a quando il rumore di fondo non scompare. Più si ruota la manopola verso destra, più forte sarà la radio a ricevere solo i segnali più forti.

Attenzione: Per utilizzare la funzione di squelch manuale, la funzione di squelch automatico deve essere disattivata.

Squelch automatico (ASQ)

Premere il tasto ASQ per attivare/disattivare la funzione di squelch automatico. Quando la funzione è attiva, sul display compare il simbolo ASQ.

Attenzione: la funzione ASQ verrà disattivata automaticamente quando la funzione TSQ (CTCSS/DCS) diventa attiva.

Attiva CTCSS/DCS

Premere il tasto TSQ per attivare/disattivare la funzione CTCSS/DCS.

Quando la funzione è attiva:

Sul display viene visualizzato il simbolo CTC o DCS.

La radio riceverà solo segnali che contengono il codice/tono CTCSS/DCS corrispondente.

La funzione Roger Beep viene disattivata automaticamente.

Funzione eco

La funzione Eco aggiunge un effetto eco alla voce che stai trasmettendo.

Premere il tasto ECHO per attivare/disattivare la funzione Eco. Quando la funzione è attiva, sullo schermo viene visualizzato il simbolo ECHO.

Segnale acustico dei tasti

Premere il tasto FUN, quindi il tasto ASQ per attivare/disattivare il segnale acustico del tasto. Quando la funzione è attiva, sullo schermo viene visualizzato il simbolo BR.

Funzione TOT

La funzione Time-Out Timer limita la durata massima di una trasmissione continua. Se si tiene premuto il pulsante PTT troppo a lungo, la radio interromperà automaticamente la trasmissione dopo un certo numero di secondi.

Premere il tasto FUN, quindi il tasto TSQ. Ruotare la manopola CH per scegliere OFF (funzione disabilitata) o una delle onde tra 15 e 600 secondi, con incrementi di 15 secondi. L'impostazione predefinita è 180 secondi.

Quando la trasmissione supera la durata impostata, la radio interromperà automaticamente la trasmissione.

Scansione dei canali

Premere il tasto SC per attivare la funzione di scansione dei canali. Il simbolo SC lampeggia sullo schermo. Ruotare la manopola CH verso sinistra o verso destra per impostare la direzione di scansione.

Attenzione: verranno scansionati solo i canali salvati in memoria.

Per rimuovere un canale dall'elenco di scansione, premere il

tasto FUN. Dopo che il simbolo FUNC è scomparso dallo schermo, premere il tasto SC. Il canale corrente non verrà più analizzato. Per aggiungere nuovamente il canale all'elenco di scansione, ripetere i passaggi precedenti.

È inoltre possibile rimuovere o aggiungere un canale all'elenco di scansione accedendo al menu n. 2 SCANSIONE.

Archiviazione dei canali

Premere il tasto MEM. La radio entrerà in modalità di memorizzazione dei canali. Sono disponibili 8 memorie.

Seleziona il canale.

Tenere premuto il tasto MEM. Sul display lampeggia il simbolo MEM 1. Ruotare la manopola CH fino a raggiungere la memoria desiderata (MEM 1 - MEM 8). Tenere premuto di nuovo il tasto MEM. Il numero di memoria smetterà di lampeggiare. Ora il canale è stato memorizzato nella posizione selezionata.

Per navigare tra le memorie, premere brevemente il tasto MEM, ruotare la manopola CH per modificare il numero di memoria, premere il tasto FRQ per visualizzare la frequenza salvata in una specifica posizione di memoria.

Premere brevemente il tasto MEM per tornare al funzionamento normale. Sul display verrà visualizzato l'ultimo canale utilizzato.

Noise Blanker

La funzione Noise Blanker elimina o riduce il rumore a

brevissimo termine.

Premere il tasto FUN, quindi il tasto MEM per attivare/disattivare la funzione Noise Blanker. Quando la funzione è attiva, sullo schermo appare il simbolo NB.

Dual Watch

Quando la funzione è attiva, la radio monitora contemporaneamente due canali diversi.

Ruotare la manopola CH per selezionare il primo canale, quindi premere il tasto DW. Il simbolo DW lampeggia sullo schermo. Selezionare il secondo canale. Premere nuovamente il tasto DW. Il simbolo DW smette di lampeggiare e la radio inizia a monitorare e visualizzare i due canali consecutivamente.

Premere un tasto qualsiasi per uscire dalla modalità Dual Watch.

Roger Beep

Roger Beep è un breve segnale acustico che la radio trasmette immediatamente dopo il rilascio del pulsante PTT. Questo breve segnale acustico serve a confermare la fine della trasmissione.

Premere il tasto FUN, quindi il tasto DW. Ruotando la manopola CH, selezionare l'opzione OFF (funzione disabilitata) o uno degli 8 toni disponibili.

Blocco tasti

Premere il tasto FUN, quindi il tasto EXT per bloccare i tasti. LOCK appare sullo schermo ogni volta che si preme un tasto.

Premere il tasto FUN, quindi il tasto EXT per sbloccare i tasti. Sul display viene visualizzato UNLOCK.

Ripristino

Spegni la radio.

Tenere premuto il tasto FRQ mentre si riaccende la radio. Sul display appare RESET. Le impostazioni della radio sono state ripristinate ai valori predefiniti di fabbrica.

Programmazione del canale corrente

Premere il tasto PRG per entrare nel menu di programmazione del canale corrente.

Ruotare la manopola CH per navigare tra i sottomenu.

Premere il tasto PRG per accedere a un sottomenu.

Ruotare la manopola CH per navigare tra le opzioni di un sottomenu.

Premere il tasto PRG per salvare e tornare al livello precedente.

Premere il tasto EXT per uscire.

1. RXC

Opzioni: CTC, DCSN, DCSI, OFF.

Ruotare la manopola CH per selezionare il codice/tono CTCSS/DCS RX per il canale corrente.

2. TXC

Opzioni: CTC, DCSN, DCSI, OFF.

Ruotare la manopola CH per selezionare il codice/tono CTCSS/DCS TX per il canale corrente.

3.NB

Opzioni: ON (funzione abilitata), OFF (funzione disabilitata)

4.Scan

Opzioni: ADD (aggiunge il canale corrente all'elenco di scansione), DEL (rimuove il canale corrente dall'elenco di scansione).

5. Busy

Opzioni: OFF, SQ, C/D

La funzione Busy Lock ha due modalità: Carrier e CTCSS. In modalità portante, la funzione Busy Lock si attiva quando la radio riceve un segnale. In modalità CTCSS, la funzione Busy Lock si attiva solo quando riceve segnali con lo stesso CTCSS. Se il tono/codice ricevuto è diverso, la funzione Busy Lock non si attiverà.

6. REP

Opzioni: OFF, + 100 e -100.

In modalità VFO, aumenta o diminuisce la frequenza di 100K.

Menu delle impostazioni aggiuntive

Premere il tasto PRG per accedere al menu.

Ruotare la manopola CH per navigare tra i sottomenu.

Premere il tasto PRG per accedere a un sottomenu.

Ruotare la manopola CH per navigare tra le opzioni di un sottomenu.

Premere il tasto PRG per salvare e tornare al livello precedente.

Premere il tasto EXT per uscire dal menu.

Attenzione: le impostazioni nel menu sono valide solo per il canale corrente e la norma.

Premere il tasto EXT per uscire.

1. TOT

Ruotare la manopola CH per scegliere OFF (funzione disabilitata) o una delle onde tra 15 e 600 secondi, con incrementi di 15 secondi. L'impostazione predefinita è 180 secondi.

2. Step

In modalità VFO, scegli il passo di frequenza: 5K, 10K, 100K,

1M.

3. RB

Opzioni: OFF, 1 - 8 (segnali acustici).

4. SCN

Opzioni: TI e SQ

TI: durante la scansione di frequenza, se la radio riceve un segnale, la scansione si interrompe per 5 secondi (a seconda dell'impostazione effettuata nel menu SCT) e riprende se non è stata registrata alcuna comunicazione durante questo intervallo di tempo.

SQ: durante la scansione della frequenza, se la radio riceve un segnale, la scansione non si interrompe. Se il segnale dura almeno 30 secondi, la scansione si interrompe per 30 secondi, più altri 5 secondi (a seconda dell'impostazione effettuata nel menu SCT). Se non è stata registrata alcuna comunicazione durante questo intervallo di 35 secondi, la scansione riprende.

5. SCT

Opzioni: 5s, 10s, 15s

Dopo 5, 10 o 15 secondi, la scansione riprenderà.

6. BEP

Opzioni: ON (suono dei tasti attivo), OFF (suono dei tasti

inattivo).

Specifiche tecniche

Modulazione	AM/FM
Gamma di frequenza	26,965 - 27,405 MHz
Impedenza dell'antenna	50 Ohm
Tensione di alimentazione	12V
Trasmissione	
Precisione della frequenza	+/- 300Hz
Potenza di emissione	4W
Interferenza di emissione	< 4 nW (54 dBm)
Risposta audio	300 Hz - 3 KHZ in AM/FM
Potenza emessa nel canale adiacente	< 20 μ w
Sensibilità del microfono	3mV
Corrente massima	11A
Distorsione singola modulata	< 5%
Ricevimento	

Sensibilità massima a 20dB sinad	0,8uV 113 dBm FM 1,5uV 103 dBm AM
Risposta in frequenza	300 Hz - 3 KHz AM/FM
Selettività del canale adiacente	60dB
Sensibilità allo squelch	min. 0,2 uv 120 dBm max. 1 mV - 47 dBm
Potenza audio massima	3W
Corrente massima	0,3 A / 1,2 A max.

Dichiarazione di conformità UE semplificata

ONLINESHOP SRL dichiara che il CB e radioamatore PNI Escort High Power 60 è conforme alla Direttiva RED 2014/53/UE e alla Direttiva ROHS 2011/65/UE. Il testo completo della dichiarazione di conformità UE è disponibile al seguente indirizzo Internet:

<https://www.mypni.eu/products/10996/download/certifications>

Veiligheidswaarschuwingen

Lees voor gebruik van dit product de bedieningsinstructies zorgvuldig door. Bewaar deze handleiding voor toekomstige referentie.

Voordat u de radio gebruikt, sluit u de antenne aan. Controleer de SWR voordat u zendt.

De radio bevat geen onderdelen die door de gebruiker kunnen worden onderhouden. Neem contact op met een erkend servicecentrum.

Om brandgevaar te voorkomen, gebruikt u alleen een geschikte stroombron.

Probeer de radio niet af te stellen tijdens het rijden; dit is gevaarlijk.

Deze radio is ontworpen voor een 12V DC-voeding. Gebruik geen andere spanning om de radio van stroom te voorzien.

Sluit de antenne niet aan en raak deze niet aan tijdens het zenden, risico op brandwonden of elektrische schokken.

Raak het interne elektrische deel van de radio niet aan met metalen voorwerpen; risico op elektrische schokken.

Stel de radio niet bloot aan direct zonlicht.

Plaats geen voorwerpen op de behuizing van de radio, om de koeling niet te belemmeren.

Het is belangrijk om de radio uit te schakelen voordat u de

motor start om schade door de hoge startspanning te voorkomen.

Zend niet gedurende lange tijd, de radio kan heet worden.

Houd de radio uit de buurt van kinderen.

Belangrijke waarschuwingen

Respecteer de voorschriften met betrekking tot het maximaal toegestane vermogen voor de manier waarop de radio wordt gebruikt (CB versus amateurradio). Gebruik alleen de frequenties die zijn toegewezen voor CB of voor uw amateurradiovergunning.

Zenden op amateurradiofrequenties zonder vergunning is verboden en strafbaar.

De radio installeren

Voor de installatie kiest u een locatie die zo eenvoudig en praktisch mogelijk is. De radio en kabels mogen de bestuurder of passagiers niet storen.

Om de radio te installeren, gebruikt u de beugel en schroeven die in de verpakking zijn inbegrepen.

Kies de plaats waar u de microfoonbeugel monteert en houd er rekening mee dat de microfoonkabel de bestuurder moet kunnen bereiken zonder de bedieningselementen van het voertuig te hinderen.

De antenne installeren

De antenne moet correct worden gemonteerd en uit de buurt van stroomkabels of grote metalen voorwerpen.

Raak de antenne niet aan tijdens het zenden. Het elektromagnetische veld kan gevaarlijk zijn op korte afstanden, vooral bij hoge zendvermogens.

Bij het kiezen van een antenne, houd er rekening mee dat over het algemeen geldt: hoe langer de antenne, hoe groter de communicatieafstand.

Monteer de antenne op het dak van het voertuig, op een metalen oppervlak.

Als u al een FM-radioantenne hebt geïnstalleerd, moet de CB-antenne hoger zijn dan deze.

Zorg ervoor dat u de coaxkabel niet knikt of platdrukt om het risico op kortsluiting te voorkomen.

Aansluiten op de stroomvoorziening

De radio is beschermd tegen omgekeerde polariteit. Voordat u hem inschakelt, wordt echter aanbevolen om alle aansluitingen te controleren.

De radio moet worden gevoed met 12V DC.

Om de radio van stroom te voorzien, raden wij aan de sigarettenaanstekerplug te gebruiken die in de verpakking is

inbegrepen. Deze bevat een 16A zekering. Als de zekering is doorgebrand, vervang deze dan niet door een zekering met een andere waarde.

Productoverzicht

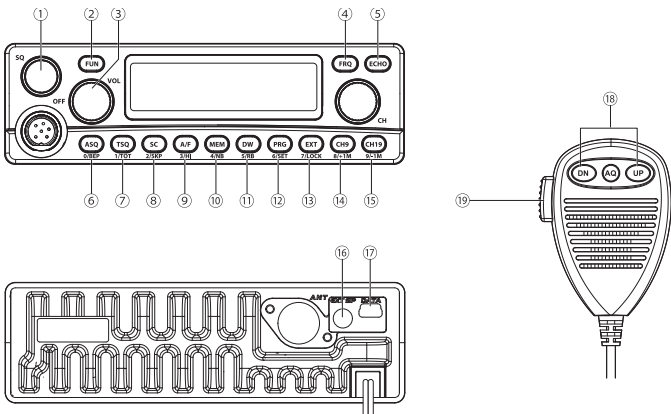

Toets		Hoofdfunctie door op de toets te drukken	Secundaire functie door op de FUN-toets te drukken
1	SQ	Handmatige squelch	-
2	OFF	Aan/uit	-
	VOL	Volume	

3	FUN	Activeer secundaire functie van de toetsen	
4	ASQ 0/BEP	Automatische squelch	Toetstoon in-/uitschakelen
		Cijfer 0	
5	TSQ 1/TOT	CTCSS/DCS in-/uitschakelen	Time-out Timer duur in-/uitschakelen en selecteren
		Cijfer 1	
6	SC 2/SKP	Kanaalscan in-/uitschakelen	Kanaal toevoegen aan/verwijderen uit scanlijst
		Cijfer 2	
7	A/F 3/HI	AM/FM-selectie	-
		Cijfer 3	
8	MEM 4/NB	Kanaalgeheugen	Noise Blanker in-/uitschakelen
		Cijfer 4	
9	DW 5/RB	Dual Watch in-/uitschakelen	Roger Beep-toon in-/uitschakelen en selecteren
		Cijfer 5	

10	PRG 6/SET	Kanaal instellingen menu	Aanvullend instellingenmenu
		Cijfer 6	
11	EXT 7/LOCK	Afsluiten	Toetsvergrendeling in-/uitschakelen
		Cijfer 7	
12	CH9 8/+1M	Kanaal 9	In VFO-modus, verhoogt frequentie met 1 MHz
		Cijfer 8	
13	CH19 9/-1M	Kanaal 19	In VFO-modus, verlaagt frequentie met 1 MHz
		Cijfer 9	
14	FRG	Frequentie weergave	-
15	ECHO	Echofunctie in-/ uitschakelen	-
16	PTT	Druk op de toets om te zenden, laat de toets los om te ontvangen	-
17	DN UP ASQ	Kanaal + / -	-
		ASQ in-/uitschakelen	

18	EXT SP	Externe luidspreker connector	-
19	DATA	Programmeer bekabeling connector	-
B	ANT	Antenne connector	-

Schermoverzicht

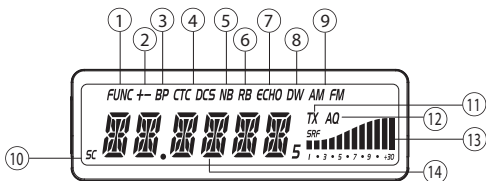

1	FUNC	De FUNC-toets is ingedrukt. In combinatie met een andere toets activeert deze de secundaire functie van die toets.
2	+ -	De frequentieverschuivingsmodus is actief
3	BP	De toetstoonfunctie is actief
4	CTC DCS	De CTCSS- of DCS-modus is actief
5	NB	De ruisonderdrukkingfunctie is actief

6	RB	De Roger Beep-functie is actief
7	ECHO	De echofunctie is actief
8	DW	De Dual Watch-functie is actief
9	AM FM	De AM- of FM-modulatie is actief
10	M1, M2 M3, M4	Kanaalgeheugen
11	SC	De kanaalscanfunctie is actief
12	TX RX	Indicator voor zenden (TX) en ontvangen (RX)
13	AQ SQ	De automatische squelch (AQ) of handmatige squelch is actief
14	SRF	Indicator voor signaal/voeding
15	---.---	Indicator voor frequentie of kanaalnummer

Radio aan/uit en volume aanpassen

Draai de OFF/VOL-knop met de klok mee om de radio in te schakelen. Blijf de knop draaien om het volume aan te passen. Draai de OFF/VOL-knop tegen de klok in om de radio uit te schakelen.

Kanaalselectie.

Om een kanaal te selecteren, draait u de CH-knop op de radio in beide richtingen of drukt u op de DN- en UP-toetsen op de microfoon

Noodkanaalselectie 9/19.

Noodkanaalselectie 9/19

Druk op de CH9-toets en de CH19-toets om snel over te schakelen naar noodkanalen 9/19. Druk nogmaals op de toetsen om terug te keren naar het oorspronkelijke kanaal.

Standaardselectie

Schakel de radio uit.

Houd de TSQ-toets ingedrukt terwijl u de radio weer inschakelt. Draai aan de CH-knop om de standaard te selecteren die overeenkomt met het land waarin u zich bevindt: EU, UK, PL, DE, IN, US, NZ, CE.

Schakel de radio uit en weer in.

Raadpleeg de tabellen met standaarden, kanalen en frequenties aan het einde van de handleiding.

AM/FM-modulatie selecteren

Druk op de A/F-toets om te schakelen tussen AM en FM.

Waarschuwing: niet alle standaarden ondersteunen AM-

modulatie. Raadpleeg de tabel met standaarden en frequenties aan het einde van de handleiding.

Kanaal-/frequentiemodus

Schakel de radio uit.

Houd de FUN-toets ingedrukt terwijl u de radio inschakelt.

Draai aan de CH-knop om CH (kanaalmodus) of VFO (frequentiemodus) te selecteren.

Schakel de radio uit en weer in.

Weergave van frequentie of kanaalnummer in CH-modus

Druk in de kanaalmodus (CH) op de FRQ-toets om te schakelen tussen de weergave van het kanaalnummer (bijv. CH-22) en de frequentieweergave (bijv. 27.225).

Frequentiebewerking in VFO-modus

Druk in de frequentiemodus (VFO) op de FRQ-toets. Het display toont de handmatige frequentietoevoegingsmodus (--.----). Druk op de toetsen 0 tot 9 om de gewenste frequentie toe te voegen.

Functies

Handmatige Squelch (SQ)

Draai de SQ-knop met de klok mee totdat het achtergrondgeluid

verdwijnt. Hoe verder u de knop naar rechts draait, hoe sterker de radio alleen de sterkste signalen zal ontvangen.

Let op: Om de handmatige squelchfunctie te gebruiken, moet de automatische squelchfunctie gedeactiveerd zijn.

Automatische Squelch (ASQ)

Druk op de ASQ-toets om de automatische squelchfunctie te activeren/deactiveren. Wanneer de functie actief is, verschijnt het ASQ-symbool op het display.

Waarschuwing: de ASQ-functie wordt automatisch gedeactiveerd wanneer de TSQ (CTCSS/DCS)-functie actief wordt.

CTCSS/DCS activeren

Druk op de TSQ-toets om de CTCSS/DCS-functie te activeren/deactiveren.

Wanneer de functie actief is:

Het CTC- of DCS-symbool verschijnt op het display.

De radio ontvangt alleen signalen die de overeenkomstige CTCSS/DCS-code/toon bevatten.

De Roger Beep-functie wordt automatisch gedeactiveerd.

Echofunctie

De echofunctie voegt een echo-effect toe aan de stem die u uitzendt.

Druk op de ECHO-toets om de echofunctie in/uit te schakelen. Wanneer de functie is ingeschakeld, verschijnt het ECHO-symbool op het scherm.

Toetstoon

Druk op de FUN-toets en vervolgens op de ASQ-toets om de toetstoon in/uit te schakelen. Wanneer de functie is ingeschakeld, verschijnt het BR-symbool op het scherm.

TOT-functie

De Time-Out Timer-functie beperkt de maximale duur van een continue uitzending. Als u de PTT-knop te lang ingedrukt houdt, stopt de radio automatisch met zenden na een bepaald aantal seconden.

Druk op de FUN-toets en vervolgens op de TSQ-toets. Draai aan de CH-knop om OFF (functie uitgeschakeld) of een van de waarden tussen 15 en 600 seconden te kiezen, in stappen van 15 seconden. De standaardinstelling is 180 seconden.

Wanneer de zendtijd de ingestelde duur overschrijdt, stopt de radio automatisch met zenden.

Kanaalscan

Druk op de SC-toets om de kanaalscanfunctie te activeren. Het SC-symbool knippert op het scherm. Draai aan de CH-knop naar links of rechts om de scanrichting in te stellen.

Waarschuwing: alleen de in het geheugen opgeslagen kanalen worden gescand.

Om een kanaal uit de scanlijst te verwijderen, drukt u op de FUN-toets. Nadat het FUNC-symbool van het scherm is verdwenen, drukt u op de SC-toets. Het huidige kanaal wordt niet langer gescand. Om het kanaal weer aan de scanlijst toe te voegen, herhaalt u de bovenstaande stappen.

U kunt ook een kanaal uit de scanlijst verwijderen of toevoegen door menu nr. 2 SCAN te openen.

Kanaalopslag

Druk op de MEM-toets. De radio gaat naar de kanaalopslagmodus. Er zijn 8 geheugenplaatsen beschikbaar. Selecteer het kanaal.

Houd de MEM-toets ingedrukt. Het MEM 1-symbool knippert op het display. Draai aan de CH-knop totdat u het gewenste geheugen (MEM 1 - MEM 8) bereikt. Houd de MEM-toets opnieuw ingedrukt. Het geheugennummer stopt met knipperen. Nu is het kanaal op de geselecteerde positie opgeslagen.

Om door de geheugens te navigeren, drukt u kort op de MEM-toets, draait u aan de CH-knop om het geheugennummer te wijzigen, drukt u op de FRQ-toets om de frequentie weer te geven die op een specifieke geheugenpositie is opgeslagen.

Druk kort op de MEM-toets om terug te keren naar de normale werking. Het laatst gebruikte kanaal wordt op het display

weergegeven.

Noise Blanker

De Noise Blanker-functie elimineert of vermindert zeer kortstondige ruis.

Druk op de FUN-toets en vervolgens op de MEM-toets om de Noise Blanker-functie te activeren/deactiveren. Wanneer de functie actief is, verschijnt het NB-symbool op het scherm.

Dual Watch

Wanneer de functie actief is, bewaakt de radio twee verschillende kanalen tegelijkertijd.

Draai aan de CH-knop om het eerste kanaal te selecteren en druk vervolgens op de DW-toets. Het DW-symbool knippert op het scherm. Selecteer het tweede kanaal. Druk nogmaals op de DW-toets. Het DW-symbool stopt met knipperen en de radio begint de twee kanalen achtereenvolgens te bewaken en weer te geven.

Druk op een willekeurige toets om de Dual Watch-modus te verlaten.

Roger Beep

Roger Beep is een korte pieptoon die de radio uitzendt onmiddellijk nadat de PTT-knop is losgelaten. Deze korte pieptoon dient ter bevestiging van het einde van de uitzending.

Druk op de FUN-toets en vervolgens op de DW-toets. Door aan de CH-knop te draaien, selecteert u de optie UIT (functie uitgeschakeld) of een van de 8 beschikbare tonen.

Toetsenblokkering

Druk op de FUN-toets en vervolgens op de EXT-toets om de toetsen te vergrendelen. LOCK verschijnt op het scherm telkens wanneer u op een toets drukt.

Druk op de FUN-toets en vervolgens op de EXT-toets om de toetsen te ontgrendelen. UNLOCK verschijnt op het display.

Reset

Schakel de radio uit.

Houd de FRQ-toets ingedrukt terwijl u de radio weer inschakelt. RESET verschijnt op het display. De radio-instellingen zijn teruggezet naar de fabrieksinstellingen.

Het huidige kanaal programmeren

Druk op de PRG-toets om het programmeermenu van het huidige kanaal te openen.

Draai aan de CH-knop om door de submenu's te navigeren.

Druk op de PRG-toets om een submenu te openen.

Draai aan de CH-knop om door de opties van een submenu te navigeren.

Druk op de PRG-toets om op te slaan en terug te keren naar het vorige niveau.

Druk op de EXT-toets om af te sluiten.

1. RXC

Opties: CTC, DCSN, DCSI, UIT.

Draai aan de CH-knop om de CTCSS/DCS RX-code/toon voor het huidige kanaal te selecteren.

2. TXC

Opties: CTC, DCSN, DCSI, UIT.

Draai aan de CH-knop om de CTCSS/DCS TX-code/toon voor het huidige kanaal te selecteren.

3. NB

Opties: AAN (functie ingeschakeld), UIT (functie uitgeschakeld)

4. Scan

Opties: TOEVOEGEN (huidig kanaal toevoegen aan scanlijst), VERWIJDEREN (huidig kanaal verwijderen uit scanlijst).

5. Busy

Opties: UIT, SQ, C/D

De Bezetvergrendelingsfunctie heeft twee modi: Draaggolf en CTCSS. In de Draaggolf-modus wordt de

Bezetvergrendelingsfunctie geactiveerd wanneer de radio een signaal ontvangt. In de CTCSS-modus wordt de Bezetvergrendelingsfunctie alleen geactiveerd wanneer deze signalen met dezelfde CTCSS ontvangt. Als de ontvangen toon/code anders is, wordt de Bezetvergrendelingsfunctie niet geactiveerd.

6. REP

Opties: UIT, + 100 en -100.

In VFO-modus verhoogt of verlaagt de frequentie met 100K.

Extra instellingenmenu

Druk op de PRG-toets om het menu te openen.

Draai aan de CH-knop om door de submenu's te navigeren.

Druk op de PRG-toets om een submenu te openen.

Draai aan de CH-knop om door de opties van een submenu te navigeren.

Druk op de PRG-toets om op te slaan en terug te keren naar het vorige niveau.

Druk op de EXT-toets om het menu te verlaten.

Let op: de instellingen in het menu zijn alleen geldig voor het huidige kanaal en de huidige norm.

Druk op de EXT-toets om af te sluiten.

1. TOT

Draai aan de CH-knop om UIT (functie uitgeschakeld) te kiezen of een van de golven tussen 15 en 600 seconden, in stappen van 15 seconden. De standaardinstelling is 180 seconden.

2. Step

Kies in VFO-modus de frequentiestap: 5K, 10K, 100K, 1M.

3. RB

Opties: UIT, 1 - 8 (pieptonen).

4. SCN

Opties: TI en SQ

TI: tijdens frequentiescanning, als de radio een signaal ontvangt, stopt de scanning gedurende 5 seconden (afhankelijk van de instelling in het SCT-menu) en wordt hervat als er gedurende dit tijdsinterval geen communicatie is geregistreerd.

SQ: tijdens frequentiescanning, als de radio een signaal ontvangt, stopt de scanning niet. Als het signaal minstens 30 seconden duurt, stopt de scanning gedurende 30 seconden, plus nog eens 5 seconden (afhankelijk van de instelling in het SCT-menu). Als er gedurende dit interval van 35 seconden geen communicatie is geregistreerd, wordt de scanning hervat.

5. SCT

Opties: 5s, 10s, 15s

Na 5, 10 of 15 seconden wordt de scan hervat.

6. BEP

Opties: AAN (toetsgeluid actief), UIT (toetsgeluid inactief).

Technische specificaties

Modulatie	AM/FM
Frequentiebereik	26.965 - 27.405 MHz
Antenne-impedantie	50 Ohm
Voedingsspanning	12V
Transmissie	
Frequentienauwkeurigheid	+/- 300Hz
Zendvermogen	4W
Zendinterferentie	< 4nW (54dBm)
Audiorespons	300HZ - 3KHZ in AM/FM
Uitgezonden vermogen in aangrenzend kanaal	< 20 μ w
Microfoongevoeligheid	3mV

Maximale stroom	11A
Modulatievorming	< 5%
Ontvangst	
Maximale gevoeligheid bij 20dB sinad	113 dBm FM 103 dBm AM
Frequentierespons	300Hz - 3KHz AM/FM
Selectiviteit aangrenzend kanaal	60dB
Squelchgevoeligheid	min. 0,2 μ V 120 dBm max. 1 mV - 47 dBm
Maximaal audiovermogen	3W
Maximale stroom	0,3A / 1,2A max.

Vereenvoudigde EU-conformiteitsverklaring

ONLINESHOP SRL verklaart dat de CB- en amateurradio PNI Escort High Power 60 voldoet aan de RED-richtlijn 2014/53/EU en de ROHS-richtlijn 2011/65/EU. De volledige tekst van de EU-conformiteitsverklaring is beschikbaar op het volgende internetadres:

<https://www.mypni.eu/products/10996/download/certifications>

Ostrzeżenia dotyczące bezpieczeństwa

Przed użyciem tego produktu należy uważnie przeczytać instrukcję obsługi. Zachowaj tę instrukcję do wykorzystania w przyszłości.

Przed użyciem radia podłącz antenę. Przed rozpoczęciem nadawania sprawdź współczynnik SWR.

Radio nie zawiera żadnych części, które mogą być naprawiane przez użytkownika. Skontaktuj się z autoryzowanym centrum serwisowym.

Aby uniknąć ryzyka pożaru, używaj wyłącznie odpowiedniego źródła zasilania.

Nie próbuj regulować radia podczas jazdy; jest to niebezpieczne.

To radio jest przeznaczone do zasilania prądem stałym o napięciu 12 V. Nie używaj innego napięcia do zasilania radia.

Nie podłączaj ani nie dotykaj anteny podczas nadawania; ryzyko oparzenia lub porażenia prądem.

Nie dotykaj wewnętrznych części elektrycznych radia metalowymi przedmiotami; ryzyko porażenia prądem.

Nie wystawiaj radia na bezpośrednie działanie promieni słonecznych.

Nie umieszczaj przedmiotów na obudowie radia, aby nie utrudniać jego chłodzenia.

Ważne jest, aby wyłączyć radio przed uruchomieniem silnika,

aby uniknąć uszkodzeń spowodowanych wysokim napięciem rozruchowym.

Nie nadawaj przez dłuższy czas, radio może się nagrzać.

Trzymaj radio z dala od dzieci.

Ważne ostrzeżenia

Przestrzegaj przepisów dotyczących maksymalnej mocy dozwolonej dla danego sposobu użytkowania radia (CB vs. radio amatorskie). Używaj wyłącznie częstotliwości przydzielonych dla CB lub licencji radioamatorskiej.

Nadawanie na częstotliwościach radioamatorskich bez licencji jest zabronione i karalne.

Instalacja radia

Do instalacji wybierz miejsce, które jest jak najprostsze i najpraktyczniejsze. Radio i kable nie mogą przeszkadzać kierowcy ani pasażerom.

Do instalacji radia użyj uchwyty i śruby dołączonych do zestawu. Wybierz miejsce, w którym zamontujesz uchwyt mikrofonu i pamiętaj, że przewód mikrofonu musi sięgać kierowcy bez kolizji z elementami sterowania pojazdu.

Montaż anteny

Antena musi być zamontowana prawidłowo, z dala od linii

energetycznych lub dużych metalowych przedmiotów.

Nie dotykaj anteny podczas nadawania. Pole elektromagnetyczne może być niebezpieczne na krótkich dystansach, szczególnie przy dużej mocy nadawania.

Wybierając antenę, pamiętaj, że generalnie im dłuższa antena, tym większy zasięg komunikacji.

Zamontuj antenę na dachu pojazdu, na metalowej powierzchni.

Jeśli masz już zainstalowaną antenę radia FM, antena CB powinna być wyżej.

Uważaj, aby nie przycisnąć ani nie spłaszczyć kabla koncentrycznego, aby uniknąć ryzyka zwarcia.

Podłączanie do zasilania

Radio jest zabezpieczone przed odwrotną polaryzacją. Jednak przed włączeniem zaleca się sprawdzenie wszystkich połączeń.

Radio musi być zasilane napięciem stałym 12 V.

Do zasilania radia zalecamy korzystanie z gniazda zapalniczki samochodowej dołączonego do zestawu. Zawiera ono bezpiecznik 16 A. W przypadku przepalenia bezpiecznika nie należy go wymieniać na bezpiecznik o innej wartości.

Opis produktu

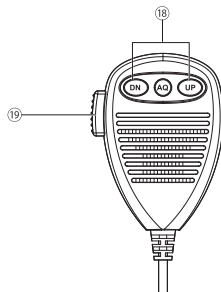
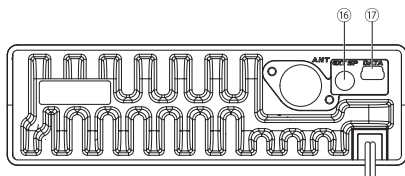
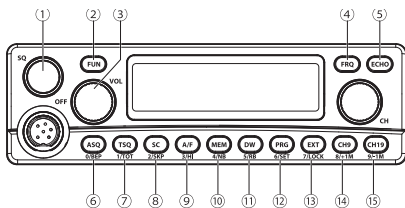

Klawisz		Główna funkcja po naciśnięciu klawisza	Funkcja drugorzędna uruchamiana poprzez naciśnięcie przycisku FUN
1	SQ	Ręczna wyciszanie szumów	-

2	OFF VOL	Włączanie/ wyłączanie zasilania	-
		Głośność	
3	FUN	Aktywacja funkcji drugorzędnej przycisków	
4	ASQ 0/BEP	Automatyczna wyciszanie szumów	Włączanie/ wyłączanie dźwięku przycisków
		Cyfra 0	
5	TSQ 1/TOT	Włączanie/ wyłączanie CTCSS/ DCS	Włączanie/ wyłączanie i wybór czasu trwania timera limitu czasu
		Cyfra 1	
6	SC 2/SKP	Włączanie/ wyłączanie skanowania kanałów	Usuwanie/ dodawanie kanałów do listy skanowania
		Cyfra 2	
7	A/F 3/HI	Wybór AM/FM	-
		Cyfra 3	

8	MEM 4/NB	Pamięć kanału	Włączanie/ wyłączanie funkcji wygaszania szumów
		Cyfra 4	
9	DW 5/RB	Włączanie/ wyłączanie funkcji Dual Watch	Włączanie/ wyłączanie i wybór tonu sygnału Roger Beep
		Cyfra 5	
10	PRG 6/SET	Menu ustawień kanału	Menu ustawień dodatkowych
		Cyfra 6	
11	EXT 7/LOCK	Wyjście	Włączanie/ wyłączanie blokady przycisków
		Cyfra 7	
12	CH9 8/+1M	Kanał 9	W trybie VFO zwiększa częstotliwość o 1 MHz
		Cyfra 8	
13	CH19 9/-1M	Kanał 19	W trybie VFO zmniejsza częstotliwość o 1 MHz
		Cyfra 9	

14	FRQ	Wyświetlacz częstotliwości	-
15	ECHO	Włącz/wyłącz funkcję echa	-
16	PTT	Naciśnij klawisz, aby nadawać, zwolnij klawisz, aby odbierać	-
17	DN UP ASQ	Kanał + / -	-
		Włącz/wyłącz ASQ	
18	EXT SP	Złącze zewnętrznego głośnika	-
19	DATA	Złącze kabla do programowania	-
B	ANT	Złącze anteny	-

Przegląd ekranu

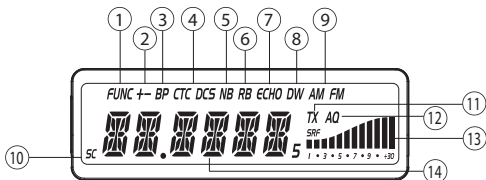

1	FUNC	Naciśnięto klawisz FUNC. W połączeniu z innym klawiszem aktywuje on jego funkcję drugorzędną.
2	+ -	Tryb przesunięcia częstotliwości jest aktywny
3	BP	Funkcja tonu klawiszy jest aktywna
4	CTC DCS	Tryb CTCSS lub DCS jest aktywny
5	NB	Funkcja Noise Blanker jest aktywna
6	RB	Funkcja Roger Beep jest aktywna
7	ECHO	Funkcja echa jest aktywna
8	DW	Funkcja Dual Watch jest aktywna
9	AM FM	Modulacja AM lub FM jest aktywna
10	M1, M2 M3, M4	Pamięć kanałów
11	SC	Funkcja skanowania kanałów jest aktywna
12	TX RX	Wskaźnik nadawania (TX) i odbioru (RX)
13	AQ SQ	Automatyczna lub ręczna blokada szumów (AQ) jest aktywna
14	SRF	Wskaźnik sygnału/zasilania

15	---.---	Wskaźnik częstotliwości lub numeru kanału
----	---------	-------------------------------------------

Włączanie/wyłączanie radia i regulacja głośności

Obróć pokrętło OFF/VOL zgodnie z ruchem wskazówek zegara, aby włączyć radio. Kontynuuj obrót pokrętła, aby wyregulować głośność. Obróć pokrętło OFF/VOL przeciwnie do ruchu wskazówek zegara, aby wyłączyć radio.

Wybór kanału

Aby wybrać kanał, obróć pokrętło CH na radiu w obu kierunkach lub naciśnij przyciski DN i UP na mikrofonie.

Wybór kanału awaryjnego 9/19

Naciśnij przycisk CH9 i przycisk CH19, aby szybko przełączyć się na kanały alarmowe 9/19. Naciśnij przycisk ponownie, aby powrócić do pierwotnego kanału.

Wybór standardu

Wyłącz radio.

Przytrzymaj przycisk TSQ podczas ponownego włączania radia.

Obróć pokrętło CH, aby wybrać standard odpowiadający krajowi, w którym się znajdujesz: EU, UK, PL, DE, IN, US, NZ, CE.

Wyłącz radio i włącz je ponownie.

Sprawdź tabele ze standardami, kanałami i częstotliwościami na końcu instrukcji.

Wybierz modulację AM/FM

Naciśnij przycisk A/F, aby przełączać się między AM i FM.

Ostrzeżenie: nie wszystkie standardy obsługują modulację AM. Zapoznaj się z tabelą standardów i częstotliwości na końcu instrukcji.

Tryb kanału/częstotliwości

Wyłącz radio.

Przytrzymaj przycisk FUN podczas włączania radia.

Obróć pokrętko CH, aby wybrać CH (tryb kanału) lub VFO (tryb częstotliwości).

Wyłącz i włącz radio.

Wyświetlanie częstotliwości lub numeru kanału w trybie CH

W trybie kanałowym (CH) naciśnij przycisk FRQ, aby przełączać się między wyświetlaniem numeru kanału (np. CH-22) a wyświetlaniem częstotliwości (np. 27.225).

Edycja częstotliwości w trybie VFO

W trybie częstotliwości (VFO) naciśnij przycisk FRQ. Na

wyświetlaczu pojawi się tryb ręcznego dodawania częstotliwości (--.----). Naciśnij przyciski od 0 do 9, aby dodać żadaną częstotliwość.

Funkcje

Ręczna blokada szumów (SQ)

Obróć pokrętko SQ zgodnie z ruchem wskazówek zegara, aż zaniknie szum tła. Im bardziej przekręcisz pokrętko w prawo, tym silniejszy będzie odbiór radia tylko najsilniejszych sygnałów.

Uwaga: Aby użyć funkcji ręcznej blokady szumów, należy wyłączyć funkcję automatycznej blokady szumów.

Automatyczna blokada szumów (ASQ)

Naciśnij przycisk ASQ, aby włączyć/wyłączyć funkcję automatycznej blokady szumów. Gdy funkcja jest aktywna, na wyświetlaczu pojawia się symbol ASQ.

Ostrzeżenie: funkcja ASQ zostanie automatycznie wyłączona, gdy funkcja TSQ (CTCSS/DCS) stanie się aktywna.

Aktywacja CTCSS/DCS

Naciśnij przycisk TSQ, aby włączyć/wyłączyć funkcję CTCSS/DCS.

Gdy funkcja jest aktywna:

Na wyświetlaczu pojawia się symbol CTC lub DCS.

Radio będzie odbierać tylko sygnały zawierające odpowiedni kod/ton CTCSS/DCS.

Funkcja Roger Beep jest automatycznie wyłączona.

Funkcja Echo

Funkcja Echo dodaje efekt echa do nadawanego głosu.

Naciśnij przycisk ECHO, aby włączyć/wyłączyć funkcję ECHO. Gdy funkcja jest włączona, na ekranie pojawia się symbol ECHO.

Sygnał dźwiękowy klawiszy

Naciśnij klawisz FUN, a następnie klawisz ASQ, aby włączyć/wyłączyć sygnał dźwiękowy klawiszy. Gdy funkcja jest włączona, na ekranie pojawia się symbol BR.

Funkcja TOT

Funkcja Time-Out Timer ogranicza maksymalny czas ciągłej transmisji. Jeśli przytrzymasz przycisk PTT zbyt długo, radio automatycznie zatrzyma nadawanie po określonej liczbie sekund.

Naciśnij klawisz FUN, a następnie klawisz TSQ. Obróć pokrętkę CH, aby wybrać OFF (funkcja wyłączona) lub jeden z zakresów od 15 do 600 sekund, w 15-sekundowych odstępach. Ustawienie domyślne to 180 sekund.

Gdy transmisja przekroczy ustawiony czas trwania, radio automatycznie zatrzyma nadawanie.

Skanowanie kanałów

Naciśnij przycisk SC, aby aktywować funkcję skanowania kanałów. Symbol SC miga na ekranie. Obróć pokrętło CH w lewo lub w prawo, aby ustawić kierunek skanowania.

Ostrzeżenie: skanowane będą tylko kanały zapisane w pamięci.

Aby usunąć kanał z listy skanowania, naciśnij przycisk FUN. Po zniknięciu symbolu FUNC z ekranu naciśnij przycisk SC. Aktualny kanał nie będzie już skanowany. Aby dodać kanał z powrotem do listy skanowania, powtórz powyższe kroki.

Możesz również usunąć lub dodać kanał do listy skanowania, uzyskując dostęp do menu nr 2 SCAN.

Zapisywanie kanałów

Naciśnij przycisk MEM. Radio przejdzie w tryb zapisywania kanałów. Dostępnych jest 8 pamięci.

Wybierz kanał.

Naciśnij i przytrzymaj przycisk MEM. Symbol MEM 1 miga na wyświetlaczu. Obróć pokrętło CH, aż dojdiesz do żądanej pamięci (MEM 1 - MEM 8). Naciśnij i przytrzymaj przycisk MEM ponownie. Numer pamięci przestanie migać. Kanał został zapisany w wybranej pozycji.

Aby poruszać się po pamięciach, naciśnij krótko przycisk MEM,

obrót pokrętło CH, aby zmienić numer pamięci, a następnie naciśnij przycisk FRQ, aby wyświetlić częstotliwość zapisaną w danej pozycji pamięci.

Naciśnij krótko przycisk MEM, aby powrócić do normalnego trybu pracy. Na wyświetlaczu pojawi się ostatnio używany kanał.

Noise Blanker

Funkcja Noise Blanker eliminuje lub redukuje krótkotrwałe szumy.

Naciśnij przycisk FUN, a następnie przycisk MEM, aby włączyć/wyłączyć funkcję Noise Blanker. Gdy funkcja jest aktywna, na ekranie pojawia się symbol NB.

Dual Watch

Gdy funkcja jest aktywna, radio monitoruje dwa różne kanały jednocześnie.

Obrót pokrętło CH, aby wybrać pierwszy kanał, a następnie naciśnij przycisk DW. Symbol DW miga na ekranie. Wybierz drugi kanał. Naciśnij ponownie przycisk DW. Symbol DW przestaje migać, a radio rozpoczyna monitorowanie i wyświetlanie dwóch kanałów kolejno.

Naciśnij dowolny przycisk, aby wyjść z trybu Dual Watch.

Roger Beep

Roger Beep to krótki sygnał dźwiękowy, który radio nadaje natychmiast po zwolnieniu przycisku PTT. Ten krótki sygnał dźwiękowy służy do potwierdzenia zakończenia transmisji.

Naciśnij przycisk FUN, a następnie przycisk DW. Obracając pokrętko CH, wybierz opcję OFF (funkcja wyłączona) lub jeden z 8 dostępnych tonów.

Blokada klawiszy

Naciśnij przycisk FUN, a następnie przycisk EXT, aby zablokować klawisze. LOCK pojawia się na ekranie po każdym naciśnięciu klawisza.

Naciśnij przycisk FUN, a następnie przycisk EXT, aby odblokować przyciski. Na wyświetlaczu pojawi się komunikat UNLOCK.

Reset

Wyłącz radio.

Przytrzymaj przycisk FRQ podczas ponownego włączania radia. Na wyświetlaczu pojawi się komunikat RESET. Ustawienia radia zostały przywrócone do ustawień fabrycznych.

Programowanie bieżącego kanału

Naciśnij przycisk PRG, aby wejść do menu programowania

bieżącego kanału.

Obróć pokrętko CH, aby poruszać się po podmenu.

Naciśnij przycisk PRG, aby wejść do podmenu.

Obróć pokrętko CH, aby poruszać się po opcjach podmenu.

Naciśnij przycisk PRG, aby zapisać i powrócić do poprzedniego poziomu.

Naciśnij przycisk EXT, aby wyjść.

1. RXC

CTC, DCSN, DCSI, OFF.

Obróć pokrętko CH, aby wybrać kod/ton CTCSS/DCS RX dla bieżącego kanału.

2. TXC

CTC, DCSN, DCSI, OFF.

Obróć pokrętko CH, aby wybrać kod/ton TX CTCSS/DCS dla bieżącego kanału.

3. NB

ON (funkcja włączona), OFF (funkcja wyłączona)

4. Scan

ADD (dodaj bieżący kanał do listy skanowania), DEL (usuń bieżący kanał z listy skanowania).

5. Busy

OFF, SQ, C/D

Funkcja blokady zajętości ma dwa tryby: Carrier i CTCSS. W trybie Carrier funkcja blokady zajętości zostanie aktywowana, gdy radiotelefon odbierze dowolny sygnał. W trybie CTCSS funkcja blokady zajętości zostanie aktywowana tylko wtedy, gdy odbierze sygnały z tym samym CTCSS. Jeśli odebrany ton/kod jest inny, funkcja blokady zajętości nie zostanie aktywowana.

6. REP

WYŁ., +100 i -100.

W trybie VFO zwiększa lub zmniejsza częstotliwość o 100K.

Menu ustawień dodatkowych

Naciśnij przycisk PRG, aby wejść do menu.

Obróć pokrętko CH, aby poruszać się po podmenu.

Naciśnij przycisk PRG, aby wejść do podmenu.

Obróć pokrętko CH, aby poruszać się po opcjach podmenu.

Naciśnij przycisk PRG, aby zapisać i powrócić do poprzedniego poziomu.

Naciśnij przycisk EXT, aby wyjść z menu.

Uwaga: ustawienia w menu obowiązują tylko dla bieżącego

kanatu i normy.

Naciśnij przycisk EXT, aby wyjść.

1. TOT

Obróć pokrętło CH, aby wybrać OFF (funkcja wyłączona) lub jedną z fal pomiędzy 15 i 600 sekund, w 15-sekundowych przyrostach. Domyślne ustawienie to 180 sekund.

2. Step

W trybie VFO wybierz krok częstotliwości: 5K, 10K, 100K, 1M.

3. RB

OFF, 1 - 8 (sygnały dźwiękowe).

4. SCN

TI i SQ

TI: podczas skanowania częstotliwości, jeśli radio odbierze sygnał, skanowanie zatrzymuje się na 5 sekund (w zależności od ustawienia dokonanego w menu SCT) i wznowia, jeśli w tym czasie nie zostanie nagrana żadna komunikacja.

SQ: podczas skanowania częstotliwości, jeśli radio odbierze sygnał, skanowanie nie zostaje zatrzymane. Jeśli sygnał trwa co najmniej 30 sekund, skanowanie zostanie zatrzymane na 30 sekund plus kolejne 5 sekund (w zależności od ustawienia dokonanego w menu SCT). Jeśli w tym 35-sekundowym

odstępie nie zostanie nagrana żadna komunikacja, skanowanie zostaje wznowione.

5. SCT

5s, 10s, 15s

Po 5, 10 lub 15 sekundach skanowanie zostanie wznowione.

6. BEP

WŁ. (dźwięk klawisza aktywny), WYŁ. (dźwięk klawisza nieaktywny).

Dane techniczne

Modulacja	AM/FM
Zakres częstotliwości	26,965 - 27,405 MHz
Impedancja anteny	50 Ohm
Napięcie zasilania	12 V
Transmisja	
Dokładność częstotliwości	+/- 300 Hz
Moc emisji	4 W
Zakłócenia emisji	< 4 nW (54 dBm)
Odpowiedź audio	300 Hz - 3 kHz w AM/FM

Moc emitowana w sąsiednim kanale	< 20 μ W
Czułość mikrofonu	3 mV
Maksymalny prąd	11 A
Modulowane zniekształcenie pojedyncze	< 5%
Odbiór	
Maksymalna czułość przy 20 dB sinad	0,8 μ V 113 dBm FM 1,5 μ V 103 dBm AM
Odpowiedź częstotliwościowa	300 Hz - 3 kHz AM/FM
Selektywność sąsiedniokanałowa	60 dB
Czułość wyciszania szumów	min. 0,2 μ V 120 dBm maks. 1 mV - 47 dBm
Maksymalna moc audio	3 W
Maksymalny prąd	0,3 A / maks. 1,2 A.

Uproszczona deklaracja zgodności UE

ONLINESHOP SRL oświadcza, że radiotelefon CB i amatorski PNI Escort High Power 60 jest zgodny z dyrektywą RED 2014/53/UE oraz dyrektywą ROHS 2011/65/UE. Pełny tekst deklaracji

zgodności UE jest dostępny pod następującym adresem internetowym:

<https://www.mypni.eu/products/10996/download/certifications>

Atentionari de siguranta

Inainte de a utiliza acest produs, va rugam sa cititi cu atentie instructiunile de utilizare. Pastrati acest manual pentru referinte ulterioare.

Inainte de a utiliza statia radio, conectati antena. Verificati SWR-ul inainte de a emite.

Statia radio nu include componente care pot fi reparate de utilizator. Va rugam sa contactati un centru de service autorizat.

Pentru a preveni riscul de incendiu, utilizati numai o sursa de alimentare potrivita.

Nu incercati sa reglati statia radio in timp ce conduceti; este periculos.

Aceasta statie radio este proiectata pentru alimentarea la 12V DC. Nu utilizati alta tensiune pentru alimentarea statiei radio.

Nu conectati si nu atingeti antena in timpul emisiei, risc de arsura sau soc electric.

Nu atingeti cu obiecte metalice partea electrica interna a statiei radio; pericol de soc electric.

Nu expuneti statia radio la lumina directa a soarelui.

Nu pozitionati obiecte pe corpul statiei radio, pentru a nu impiedica racirea acestora.

Este important sa opriti statia radio inainte de a porni motorul, pentru a evita deteriorarea cauzata de tensiunea ridicata de

pornire.

Nu emiteti pentru o perioada lunga de timp, statia radio se poate incalzi.

Tineti statia departe de copii.

Atentionari importante

Respectati reglementarile privind puterea maxima permisa pentru modul de utilizare al statiei. Folositi doar frecventele alocate pentru CB.

Emisia in frecventele pentru radioamatori fara licenta ANCOM este interzisa si se sanctioneaza conform legii.

Instalarea statiei radio

Pentru instalare, alegeti o locatie cat mai simpla si practica posibil. Statia radio si cablurile nu trebuie sa deranjeze soferul sau pasagerii.

Pentru a instala statia radio, folositi suportul si suruburile incluse in pachet.

Alegeti locul unde veti monta suportul pentru microfon si retineti ca firul microfonului trebuie sa ajunga la sofer fara a interfera cu comenzile vehiculului.

Instalarea antenei

Antena trebuie montata corect si departe de linii electrice sau

obiecte metalice mari.

Nu atingeti antena in timpul emisiei. Campul electromagnetic poate fi periculos la distante mici, mai ales pentru puteri mari de emisie.

Atunci cand alegeti o antena, tineti cont ca, in general, cu cat antena este mai lunga, cu atat distanta de comunicare este mai mare.

Montati antena pe plafonul vehiculului, pe o suprafata metalica.

In cazul in care exista deja o antena radio instalata, antena statiei radio trebuie sa fie pozitionata la o inaltime superioara acesteia, pentru a evita interferentele si pentru a asigura performanta optima.

Aveti grija sa nu prindeti sau sa turtiti cablul coaxial pentru a evita riscul de scurtcircuit.

Conectarea la sursa de alimentare

Statia radio este protejata impotriva inversarii polaritatii. Totusi, inainte de a o porni, este recomandat sa verificati toate conexiunile.

Statia radio trebuie alimentata cu un curent continuu de 12V. Pentru alimentarea statiei radio, recomandam folosirea mufei de bricheta inclusa in pachet. Aceasta include o siguranta de 16A. In cazul in care siguranta s-a ars, nu o inlocuiti cu o siguranta cu o valoare diferita.

Prezentare produs

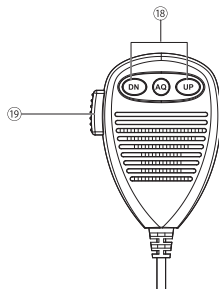
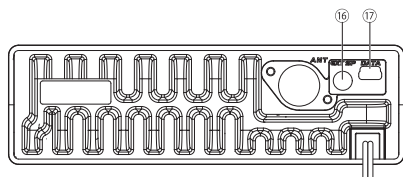
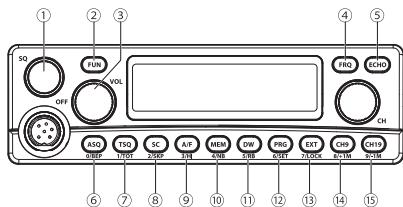

Tasta		Funcție principală prin apăsarea tastei	Funcție secundară prin apăsarea tastei FUN
1	SQ	Squelch manual	-
2	OFF VOL	Pornire/Oprire	-
		Volum	
3	FUN	Activare funcție secundară a tastelor	

4	ASQ 0/BEEP	Squelch automat	Activare/ Dezactivare sunet taste
		Cifra 0	
5	TSQ 1/TOT	Activare/Dezactivare coduri CTCSS/DCS	Activare/ Dezactivare si selectare durata Time-out Timer
		Cifra 1	
6	SC 2/SKP	Activare/Dezactivare scanare canale	Eliminare/Adaugare canal la lista de scanare
		Cifra 2	
7	A/F 3/HI	Selectare AM/FM	-
		Cifra 3	
8	MEM 4/NB	Memorie canale	Activare/ Dezactivare Noise Blanker
		Cifra 4	
9	DW 5/RB	Activare/Dezactivare Dual Watch	Activare/ Dezactivare si selectare ton Roger Beep
		Cifra 5	
10	PRG 6/SET	Meniu setari canal	Meniu setari suplimentare
		Cifra 6	

11	EXT 7/LOCK	Iesire (EXIT)	Activare/
		Cifra 7	Dezactivare blocare taste
12	CH9 8/+1M	Canal 9	In modul VFO, creste frecventa cu 1 MHz
		Cifra 8	
13	CH19 9/-1M	Canal 19	In modul VFO, scade frecventa cu 1 MHz
		Cifra 9	
14	FRG	Afisare frecventa	-
15	ECHO	Activare/Dezactivare functie Ecou	-
16	PTT	Apasati tasta pentru a emite, eliberati tasta pentru a receptiona	-
17	DN UP ASQ	Canal +/-	-
		Activare/Dezactivare ASQ	
18	EXT SP	Conector difuzor extern	-

19	DATA	Conector cablu programare	-
B	ANT	Conector antena	-

Prezentare ecran

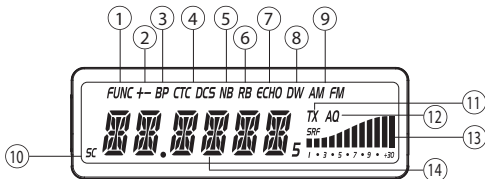

1	FUNC	Tasta FUNC a fost apasata. In combinatie cu alta tasta, activeaza functia secundara a tastei.
2	+/-	Modul Shift frecventa este activ
3	BP	Functia sunet taste este activa
4	CTC DCS	Modul CTCSS sau DCS este activ
5	NB	Functia Noise Blanker este activa
6	RB	Functia Roger Beep este activa
7	ECHO	Functia Ecou este activa
8	DW	Functia Dual Watch este activa

9	AM FM	Modulatie AM sau FM activa
10	M1, M2 M3, M4	Memorie canale
11	SC	Functia Scanare canale este activa
12	TX RX	Indicator emisie (TX) si receptie (RX)
13	AQ SQ	Squelch-ul automat (AQ) sau Squelch-ul manual este activ
14	SRF	Indicator putere/semnal
15	--.---	Indicator frecventa sau numar canal

Operatiuni de baza

Pornire/Oprire statie radio si Reglare volum

Rotiti butonul OFF/VOL in sensul acelor de ceasornic pentru a porni statia radio. Continuati sa rotiti butonul pentru a regla volumul. Rotiti butonul OFF/VOL in sens invers acelor de ceasornic pentru a opri statia radio.

Selectare canal

Pentru a selecta un canal, rotiti butonul CH de pe statie in ambele sensuri sau apasati tastele DN si UP de pe microfon.

Selectare canale de urgenta 9/19

Apasati tasta CH9 si tasta CH19 pentru a trece rapid pe canalele de urgenta 9/19. Apasati din nou tastele pentru a reveni la canalul initial.

Selectare norma

Opriti statia radio.

Tineti apasata tasta TSQ in timp ce reporniti statia radio.

Rotiti butonul CH pentru a selecta norma corespunzatoare tarii in care va aflati: EU, UK, PL, DE, IN, US, NZ, CE.

Opriti si reporniti statia radio.

Selectare modulatie AM/FM

Apasati tasta A/F pentru a comuta intre AM si FM.

Attentionare: nu toate normele suporta modulatie AM. Va rugam sa consultati tabelul cu norme si frecvente de la sfarsitul manualului.

Mod canal / Mod frecventa

Opriti statia radio.

Tineti apasata tasta FUN in timp ce reporniti statia radio.

Rotiti butonul CH pentru a selecta CH (mod canal) sau VFO (mod frecventa).

Opriti si reporniti statia radio.

Afisare frecventa sau numar canal in modul CH

In modul canal (CH), apasati tasta FRQ pentru a comuta intre afisare numar canal (de ex. CH-22) si afisare frecventa (de ex. 27.225).

Editare frecventa in modul VFO

In modul frecventa (VFO), apasati tasta FRQ. Ecranul va afisa modul de adaugare manuala a frecventei (--.-- -- --). Apasati tastele de la 0 la 9 pentru a adauga frecventa dorita.

Functii

Squelch manual (SQ)

Rotiti butonul SQ in sensul acelor de ceasornic pana cand dispare zgomotul de fundal. Cu cat rotiti butonul spre dreapta, cu atat statia radio va receptiona doar semnalele cele mai puternice.

Attentionare: pentru a folosi functia squelch manual, functia squelch automat trebuie sa fie dezactivata.

Squelch automat (ASQ)

Apasati tasta ASQ pentru a activa/dezactiva functia squelch automat. Cand functia este activa, pe ecran apare simbolul ASQ.

Attentionare: functia ASQ se va dezactiva automat cand functia TSQ (CTCSS/DCS) va deveni activa.

Activare mod CTCSS/DCS

Apasati tasta TSQ pentru a activa/dezactiva functia CTCSS/DCS.

Cand functia este activa:

- Pe ecran apare simbolul CTC sau DCS.
- Statia va receptiona doar semnalele care contin codul/tonul CTCSS/DCS corespundator.
- Functia Roger Beep se dezactiveaza automat.

Functia Ecou

Functia Ecou adauga un efect de ecou vocii in emisie.

Apasati tasta ECHO pentru a activa/dezactiva functia Ecou.

Cand functia este activa, simbolul ECHO apare pe ecran.

Sunet taste

Apasati tasta FUN, apoi tasta ASQ pentru a activa/dezactiva functia sunet taste (BEEP). Cand functia este activa, simbolul BR apare pe ecran.

Functia TOT

Functia Time-Out Timer, adică temporizator de emisie, limitează durata maxima a unei emisii continue. Daca tineti apasat butonul PTT prea mult timp, statia radio va opri automat emisia dupa un anumit numar de secunde.

Apasati tasta FUN, apoi tasta TSQ. Rotiti butonul CH pentru a alege optiunea OFF (functie dezactivata) sau una dintre valurile cuprinse intre 15 si 600 secunde, cu pas de 15 secunde. Setarea implicita este de 180 secunde.

Cand emisia depaseste durata setata, statia va intrerupe automat emisia.

Scanare canale

Apasati tasta SC pentru a activa functia de scanare a canalelor. Pe ecran clipeste simbolul SC. Rotiti butonul CH spre stanga sau spre dreapta pentru a seta directia de scanare.

Attentionare: vor fi scanate doar canalele salvate in memorie.

Pentru a scoate un canal din lista de scanare, apasati tasta FUN. Dupa ce simbolul FUNC dispare de pe ecran, apasati tasta SC. Canalul curent nu va mai fi scanat. Pentru a readauga canalul in lista de scanare, repetati pasii de mai sus.

Puteti scoate sau adauga un canal in lista de scanare si accesand meniul nr. 2 SCAN.

Memorare canale

Apasati tasta MEM. Statia radio va intra in modul de memorare canale. Sunt disponibile 8 memorii.

Selectati canalul.

Apasati lung tasta MEM. Pe ecran clipeste simbolul MEM 1. Rotiti butonul CH pana ajungeti la memoria dorita (MEM 1 -

MEM 8). Apasati din nou lung tasta MEM. Numarul memoriei nu va mai clipi. Acum canalul a fost memorat pe pozitia selectata.

Pentru a naviga printre memorii, apasati scurt tasta MEM, rotiti butonul CH pentru a schimba numarul memoriei, apasati tasta FRQ pentru a afisa frecventa salvata pe o anumita pozitie din memorie.

Apasati scurt tasta MEM pentru a reveni la modul normal de functionare. Pe ecran va fi afisat ultimul canal folosit.

Functionia Noise Blanker

Functionia Noise Blanker elimina sau reduce zgomotele de durata foarte scurta.

Apasati tasta FUN, apoi tasta MEM pentru a activa/dezactiva functionia Noise Blanker. Cand functionia este activa, pe ecran apare simbolul NB.

Functionia Dual Watch

Cand functionia este activa, statia monitorizeaza simultan doua canale diferite.

Rotiti butonul CH pentru a selecta primul canal, apoi apasati tasta DW. Simbolul DW clipeste pe ecran. Selectati al doilea canal. Apasati din nou tasta DW. Simbolul DW nu mai clipeste si statia incepe sa monitorizeze si a afiseze consecutiv cele doua canale.

Apasati orice tasta pentru a iesi din modul Dual Watch.

Functia Roger Beep

Roger Beep este un semnal sonor scurt pe care statia il transmite imediat dupa ce este eliberat butonul PTT. Acest semnal sonor scurt are rolul de a confirma finalul emisiei.

Apasati tasta FUN, apoi tasta DW. Rotind butonul CH, selectati optiunea OFF (functie dezactivata) sau unul dintre cele 8 tonuri disponibile.

Blocare taste

Apasati tasta FUN, apoi tasta EXT pentru a bloca tastele. Pe ecran apare LOCK de fiecare data cand apasati o tasta.

Apasati tasta FUN, apoi tasta EXT pentru a debloca tastele. Pe ecran apare UNLOCK.

Resetare statie

Opriti statia radio.

Tineti apasata tasta FRQ in timp ce reporniti statia radio. Pe ecran apare RESET. Setarile statiei au revenit la valorile din fabrica.

Programare canal curent

Apasati tasta PRG pentru a intra in meniul de programare al canalului curent.

Rotiti butonul CH pentru a naviga printre submeniuri.

Apasati tasta PRG pentru a intra intr-un submeniu.

Rotiti butonul CH pentru a naviga printre optiunile unui submeniu.

Apasati tasta PRG pentru a salva si a reveni la nivelul anterior.

Apasati tasta EXT pentru a iesi.

1. RXC (Reception Codes)

Optiuni: CTC, DCSN, DCSI, OFF.

Rotiti butonul CH pentru a selecta codul/tonul CTCSS/DCS RX pentru canalul curent.

2. TXC (Transmission Codes)

Optiuni: CTC, DCSN, DCSI, OFF.

Rotiti butonul CH pentru a selecta codul/tonul CTCSS/DCS TX pentru canalul curent.

3.NB (Noise Blanker)

Optiuni: ON (functie activa), OFF (functie inactiva)

4.Scan

Optiuni: ADD (adaugare canal curent in lista de scanare), DEL (eliminarea canal curent din lista de scanare).

5. *Busy (Busy Lock)*

Optiuni: OFF, SQ, C/D

Functia Busy Lock are doua moduri: Carrier si CTCSS. Cand este in modul Carrier, functia Busy Lock se va activa cand statia va primi orice semnal. Cand este in modul CTCSS, functia Busy lock se va activa doar cand va receptiona semnale cu acelasi CTCSS. Daca tonul/codul receptionat difera, nu se va activa functia Busy Lock.

6. *REP (Repeater)*

Optiuni: OFF, + 100 and -100.

In modul VFO, creste sau scade frecventa cu 100K.

Meniu setari suplimentare

Apasati tasta PRG pentru a intra in meniu.

Rotiti butonul CH pentru a naviga printre submeniuri.

Apasati tasta PRG pentru a intra intr-un submeniu.

Rotiti butonul CH pentru a naviga printre optiunile unui submeniu.

Apasati tasta PRG pentru a salva si a reveni la nivelul anterior.

Apasati tasta EXT pentru a iesi din meniu.

Atentie: setarile din meniu sunt valabile doar pentru canalul si norma curente.

Apasati tasta EXT pentru a iesi.

1. TOT (Timeout Timer)

Rotiti butonul CH pentru a alege optiunea OFF (functie dezactivata) sau una dintre valurile cuprinse intre 15 si 600 secunde, cu pas de 15 secunde. Setarea implicita este de 180 secunde.

2. Step (Frequency Step)

In modul VFO, alageti pasul de frecventa: 5K, 10K, 100K, 1M.

3. RB (Roger Beep)

Optiuni: OFF, 1 - 8 (tonuri beep).

4. SCN (Scan)

Optiuni: TI si SQ

TI: in timpul scanarii frecventelor, daca statia receptiuneaza un semnal, scanarea se opreste timp de 5 secunde (in functie de setarea facuta in meniul SCT) si se reia daca in acest interval de timp nu s-a inregistrat nici o comunicare.

SQ: in timpul scanarii frecventelor, daca statia receptiuneaza un semnal, scanarea nu se opreste. Daca semnalul dureaza cel putin 30 de secunde, scanarea se va opri timp de 30 de secunde, plus inca 5 secunde (in functie de setarea facuta in meniul SCT). Daca in acest interval de 35 de secunde nu s-a

inregistrat nici o comunicare, scanarea se reia.

5. SCT (Scan Continue Time)

Optiuni: 5s, 10s, 15s

Dupa 5, 10 sau 15 secunde, scanarea se va relua.

6. BEP (Key beep)

Optiuni: ON (sunet taste activ), OFF (sunet taste inactiv).

Specificatii tehnice

Modulatie	AM/FM
Interval frecventa	26.965 - 27.405 MHz
Impedanta antena	50 Ohmi (nebalansat)
Tensiune de alimentare	12V
Emisie	
Precizie frecventa	+/- 300Hz
Putere de emisie	4W
Interferente emisie	< 4nW (54dBm)
Raspuns audio	300HZ - 3KHZ in AM/FM
Putere emisa in canal adiacent	< 20 μ w

Sensibilitate microfon	3mV
Curent maxim	9A
Distorsiune unica modulata	< 5%
Receptie	
Sensibilitate maxima la 20dB SINAD	113 dBm FM 103 dBm AM
Raspuns frecventa	300Hz - 3KHz AM/FM
Selectivitatea canal adiacent	60dB
Sensibilitate squelch	min. 0.2 uv 120 dBm max. 1 mV - 47 dBm
Putere audio maxima	3W
Curent maxim	0.3A nominal / 1.2A max.

Declaratie UE de conformitate simplificata

ONLINESHOP SRL declara ca **Statia radio CB si radioamatori PNI Escort High Power 60** este in conformitate cu Directiva RED 2014/53/UE si Directiva ROHS 2011/65/EU. Textul integral al declaratiei UE de conformitate este disponibil la urmatoarea adresa de internet: <https://www.mypni.eu/products/10996/download/certifications>

Microphone wiring diagram

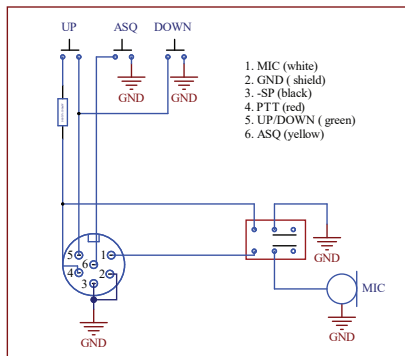

Frequency bands

Standard	Frequency (MHZ)	Channels	Country
EU	26.965- 27.405	40CH (4W) AM/FM	AT, BE, BG, CH, CY, DK, EE, ES, FI, FR, GR, HR, HU, IE, IS, IT, LT, LU, LV, NL, NO, PT, RO, SE, SI
UK	27.60125- 27.99125	40CH (4W) FM only	UK

PL	26.960- 27.400	-5KHZ 40CH (4W) AM/FM	PL
DE	26.965- 27.405	01CH-40CH (4W) AM/FM	DE
	26.565- 26.955	41CH-80CH (4W) FM only	
IN	26.965- 27.275	27CH (4W) AM/FM	IN
US	26.965- 27.405	40CH (4W) AM/FM	US
NZ	26.330- 26.770	40CH (4W) AM/FM	NZ
CE	26.965- 27.405	40CH (4W) FM only	RO, MT

EU		
Channel	Frequency(MHz)	
1	26.965	AM/FM
2	26.975	AM/FM
3	26.985	AM/FM
4	27.005	AM/FM
5	27.015	AM/FM
6	27.025	AM/FM
7	27.035	AM/FM
8	27.055	AM/FM
9	27.065	AM/FM
10	27.075	AM/FM
11	27.085	AM/FM
12	27.105	AM/FM
13	27.115	AM/FM
14	27.125	AM/FM
15	27.135	AM/FM
16	27.155	AM/FM
17	27.165	AM/FM
18	27.175	AM/FM
19	27.185	AM/FM
20	27.205	AM/FM
21	27.215	AM/FM
22	27.225	AM/FM
23	27.255	AM/FM
24	27.235	AM/FM
25	27.245	AM/FM
26	27.265	AM/FM
27	27.275	AM/FM
28	27.285	AM/FM
29	27.295	AM/FM
30	27.305	AM/FM
31	27.315	AM/FM
32	27.325	AM/FM
33	27.335	AM/FM
34	27.345	AM/FM
35	27.355	AM/FM
36	27.365	AM/FM
37	27.375	AM/FM
38	27.385	AM/FM
39	27.395	AM/FM
40	27.405	AM/FM

CE		
Channel	Frequency(MHz)	
1	26.965	FM
2	26.975	FM
3	26.985	FM
4	27.005	FM
5	27.015	FM
6	27.025	FM
7	27.035	FM
8	27.055	FM
9	27.065	FM
10	27.075	FM
11	27.085	FM
12	27.105	FM
13	27.115	FM
14	27.125	FM
15	27.135	FM
16	27.155	FM
17	27.165	FM
18	27.175	FM
19	27.185	FM
20	27.205	FM
21	27.215	FM
22	27.225	FM
23	27.255	FM
24	27.235	FM
25	27.245	FM
26	27.265	FM
27	27.275	FM
28	27.285	FM
29	27.295	FM
30	27.305	FM
31	27.315	FM
32	27.325	FM
33	27.335	FM
34	27.345	FM
35	27.355	FM
36	27.365	FM
37	27.375	FM
38	27.385	FM
39	27.395	FM
40	27.405	FM

UK		
Channel	Frequency(MHz)	
1	27.60125	FM
2	27.61125	FM
3	27.62125	FM
4	27.63125	FM
5	27.64125	FM
6	27.65125	FM
7	27.66125	FM
8	27.67125	FM
9	27.68125	FM
10	27.69125	FM
11	27.70125	FM
12	27.71125	FM
13	27.72125	FM
14	27.73125	FM
15	27.74125	FM
16	27.75125	FM
17	27.76125	FM
18	27.77125	FM
19	27.78125	FM
20	27.79125	FM
21	27.80125	FM
22	27.81125	FM
23	27.82125	FM
24	27.83125	FM
25	27.84125	FM
26	27.85125	FM
27	27.86125	FM
28	27.87125	FM
29	27.88125	FM
30	27.89125	FM
31	27.90125	FM
32	27.91125	FM
33	27.92125	FM
34	27.93125	FM
35	27.94125	FM
36	27.95125	FM
37	27.96125	FM
38	27.97125	FM
39	27.98125	FM
40	27.99125	FM

PL		
Channel	Frequency(MHz)	
1	26.960	AM/FM
2	26.970	AM/FM
3	26.980	AM/FM
4	27.000	AM/FM
5	27.010	AM/FM
6	27.020	AM/FM
7	27.030	AM/FM
8	27.050	AM/FM
9	27.060	AM/FM
10	27.070	AM/FM
11	27.080	AM/FM
12	27.100	AM/FM
13	27.110	AM/FM
14	27.120	AM/FM
15	27.130	AM/FM
16	27.150	AM/FM
17	27.160	AM/FM
18	27.170	AM/FM
19	27.180	AM/FM
20	27.200	AM/FM
21	27.210	AM/FM
22	27.220	AM/FM
23	27.250	AM/FM
24	27.230	AM/FM
25	27.240	AM/FM
26	27.260	AM/FM
27	27.270	AM/FM
28	27.280	AM/FM
29	27.290	AM/FM
30	27.300	AM/FM
31	27.310	AM/FM
32	27.320	AM/FM
33	27.330	AM/FM
34	27.340	AM/FM
35	27.350	AM/FM
36	27.360	AM/FM
37	27.370	AM/FM
38	27.380	AM/FM
39	27.390	AM/FM
40	27.400	AM/FM

	DE	
Channel	Frequency(MHz)	
1	26.965	AM/FM
2	26.975	AM/FM
3	26.985	AM/FM
4	27.005	AM/FM
5	27.015	AM/FM
6	27.025	AM/FM
7	27.035	AM/FM
8	27.055	AM/FM
9	27.065	AM/FM
10	27.075	AM/FM
11	27.085	AM/FM
12	27.105	AM/FM
13	27.115	AM/FM
14	27.125	AM/FM
15	27.135	AM/FM
16	27.155	AM/FM
17	27.165	AM/FM
18	27.175	AM/FM
19	27.185	AM/FM
20	27.205	AM/FM
21	27.215	AM/FM
22	27.225	AM/FM
23	27.255	AM/FM
24	27.235	AM/FM
25	27.245	AM/FM
26	27.265	AM/FM
27	27.275	AM/FM
28	27.285	AM/FM
29	27.295	AM/FM
30	27.305	AM/FM
31	27.315	AM/FM
32	27.325	AM/FM
33	27.335	AM/FM
34	27.345	AM/FM
35	27.355	AM/FM
36	27.365	AM/FM
37	27.375	AM/FM
38	27.385	AM/FM
39	27.395	AM/FM
40	27.405	AM/FM

41	26.565	FM
42	26.575	FM
43	26.585	FM
44	26.595	FM
45	26.605	FM
46	26.615	FM
47	26.625	FM
48	26.635	FM
49	26.645	FM
50	26.655	FM
51	26.665	FM
52	26.675	FM
53	26.685	FM
54	26.695	FM
55	26.705	FM
56	26.715	FM
57	26.725	FM
58	26.735	FM
59	26.745	FM
60	26.755	FM
61	26.765	FM
62	26.775	FM
63	26.785	FM
64	26.795	FM
65	26.805	FM
66	26.815	FM
67	26.825	FM
68	26.835	FM
69	26.845	FM
70	26.855	FM
71	26.865	FM
72	26.875	FM
73	26.885	FM
74	26.895	FM
75	26.905	FM
76	26.915	FM
77	26.925	FM
78	26.935	FM
79	26.945	FM
80	26.955	FM

IN		
Channel	Frequency(MHz)	
1	26.965	AM/FM
2	26.975	AM/FM
3	26.985	AM/FM
4	27.005	AM/FM
5	27.015	AM/FM
6	27.025	AM/FM
7	27.035	AM/FM
8	27.055	AM/FM
9	27.065	AM/FM
10	27.075	AM/FM
11	27.085	AM/FM
12	27.105	AM/FM
13	27.115	AM/FM
14	27.125	AM/FM
15	27.135	AM/FM
16	27.155	AM/FM
17	27.165	AM/FM
18	27.175	AM/FM
19	27.185	AM/FM
20	27.205	AM/FM
21	27.215	AM/FM
22	27.225	AM/FM
23	27.255	AM/FM
24	27.235	AM/FM
25	27.245	AM/FM
26	27.265	AM/FM
27	27.275	AM/FM

US		
Channel	Frequency	
1	26.965	AM /FM
2	26.975	AM /FM
3	26.985	AM /FM
4	27.005	AM /FM
5	27.015	AM /FM
6	27.025	AM /FM
7	27.035	AM /FM
8	27.055	AM /FM
9	27.065	AM /FM
10	27.075	AM /FM
11	27.085	AM /FM
12	27.105	AM /FM
13	27.115	AM /FM
14	27.125	AM /FM
15	27.135	AM /FM
16	27.155	AM /FM
17	27.165	AM /FM
18	27.175	AM /FM
19	27.185	AM /FM
20	27.205	AM /FM
21	27.215	AM /FM
22	27.225	AM /FM
23	27.255	AM /FM
24	27.235	AM /FM
25	27.245	AM /FM
26	27.265	AM /FM
27	27.275	AM /FM
28	27.285	AM /FM
29	27.295	AM /FM
30	27.305	AM /FM
31	27.315	AM /FM
32	27.325	AM /FM
33	27.335	AM /FM
34	27.345	AM /FM
35	27.355	AM /FM
36	27.365	AM /FM
37	27.375	AM /FM
38	27.385	AM /FM
39	27.395	AM /FM
40	27.405	AM /FM

	NZ	
Channel	Frequency	
1	26.330	AM /FM
2	26.340	AM /FM
3	26.350	AM /FM
4	26.370	AM /FM
5	26.380	AM /FM
6	26.390	AM /FM
7	26.400	AM /FM
8	26.420	AM /FM
9	26.430	AM /FM
10	26.440	AM /FM
11	26.450	AM /FM
12	26.470	AM /FM
13	26.480	AM /FM
14	26.490	AM /FM
15	26.500	AM /FM
16	26.520	AM /FM
17	26.530	AM /FM
18	26.540	AM /FM
19	26.550	AM /FM
20	26.570	AM /FM
21	26.580	AM /FM
22	26.590	AM /FM
23	26.620	AM /FM
24	26.600	AM /FM
25	26.610	AM /FM
26	26.630	AM /FM
27	26.640	AM /FM
28	26.650	AM /FM
29	26.660	AM /FM
30	26.670	AM /FM
31	26.680	AM /FM
32	26.690	AM /FM
33	26.700	AM /FM
34	26.710	AM /FM
35	26.720	AM /FM
36	26.730	AM /FM
37	26.740	AM /FM
38	26.750	AM /FM
39	26.760	AM /FM
40	26.770	AM /FM

